

coline[®]

Microwave oven

Mikrovågsugn • Mikrobølgeovn

Mikroaaltouuni • Mikrowellenherd

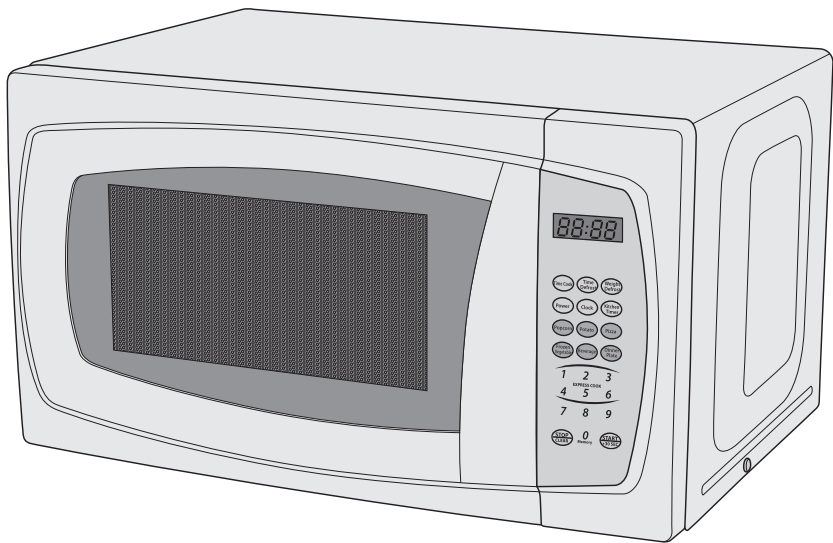

Art. No.:
18-4399
34-2332, -1

Model. No:
EM720CCC-UK
EM720CCC, -BLACK

English	3
Svenska	12
Norsk	21
Suomi	30
Deutsch	39

ENGLISH

SVENSKA

NORSK

SUOMI

DEUTSCH

Microwave oven

Art.no 18-4399 Model EM720CCC-UK
34-2332, -1 EM720CCC, -BLACK

Please read the entire instruction manual before use and save it for future reference. We reserve the right for any errors in text or images and for making any necessary technical changes to this document. If you should have any questions concerning technical problems please contact our Customer Services.

- Please read the *Safety* section of this manual before using the microwave.
- Ensure that the turntable roller and the glass turntable are fitted as instructed in the *Preparations and installation* section below. Select a suitable location for the microwave as described in the *Preparations and installation* section below.
- Connect the mains lead to a 230 V power point.
- There are two quick methods to warm a portion of food on full power for 1 minute: Press number key [1] once.

Or:

Press [START/+30SEC] twice (each press increases the time by 30 seconds).

The number keys [1]–[6] (EXPRESS COOK) will start the microwave operating on full power immediately for 1, 2, 3, 4, 5 or 6 minutes.

The microwave can be stopped at any time by pressing [STOP/CLEAR].

Safety

- **Warning:** Never use the microwave oven if it is in any way damaged or malfunctioning.
- **Warning:** The microwave oven must only be repaired by qualified service personnel.
- **Warning:** Never open the casing. Certain components within the casing carry dangerous currents and if touched may give you an electric shock.
- **Warning:** Never heat drinks or other food items in closed containers since it might cause them to explode. Only use microwave-safe containers.
- **Warning:** The microwave will become hot during use. Be careful not to touch any hot parts inside the oven.
- The microwave should not be taken apart or modified.
- This microwave oven may be used by children of 8 years and above and by persons with reduced physical, sensory or mental capability or lack of experience and knowledge provided they have been given supervision or instruction concerning use of the product in a safe way and understand the hazards involved.
- Cleaning and maintenance may be carried out by children aged 8 or over, but only under adult supervision. Never let children play with the microwave oven.
- Ensure that the microwave oven and its mains lead are kept out of reach of children under the age of 8.
- Never leave the microwave oven unattended whilst heating food in plastic or paper containers.

- If smoke is detected, turn off or unplug the microwave oven immediately. Keep the microwave oven door shut to smother any flames.
- The contents of feeding bottles or similar baby food containers should always be well stirred or shaken before serving.
- Always check the temperature of food before serving to avoid burns.
- Eggs in the shell or hard-boiled eggs should not be heated in the microwave oven since they may explode even after heating has ended.
- Both the interior and exterior surfaces of the microwave oven may become hot during use.
- Remove any twist-ties containing metal from packaging before placing them in the microwave oven.
- Clean the microwave regularly. Make sure to wipe up any food spills.
- Place the microwave oven on a dry and level surface.
- Do not let the mains lead hang over the edge of the table or counter.
- Do not place the microwave where it could fall into water or any other type of liquid.
- Check that your power supply is 230 V and that the microwave oven is connected to an earthed socket.
- Always unplug the microwave oven from the power point before cleaning it.
- Do not subject the microwave oven or its mains lead to knocks or blows.
- The microwave oven must not be operated by means of an external timer or any form of remote control.
- Make sure that the lead does not come in contact with hot surfaces such as cooker hobs.
- Do not use the microwave oven if the mains lead or plug is damaged in any way.
- The microwave should only be used and kept indoors.
- Bear in mind that the food containers inside the microwave oven can become very hot. It is advisable to use an oven mitt or similar when removing hot food, in order to avoid burns.
- The microwave oven should only be used as described in the instruction manual.
- Never turn the microwave oven on when it is empty, doing so could produce sparks and damage the oven.
- This microwave oven is intended for normal domestic use or under similar conditions in staff kitchens or hotel rooms.
- Do not use a steam cleaner to clean the microwave oven.
- If a thermometer is used, make sure that it is approved for microwave oven use (only microwave ovens designed for use with thermometers).
- Any kitchen cabinet doors designed to conceal the microwave oven must be open when the oven is operated.

Product description

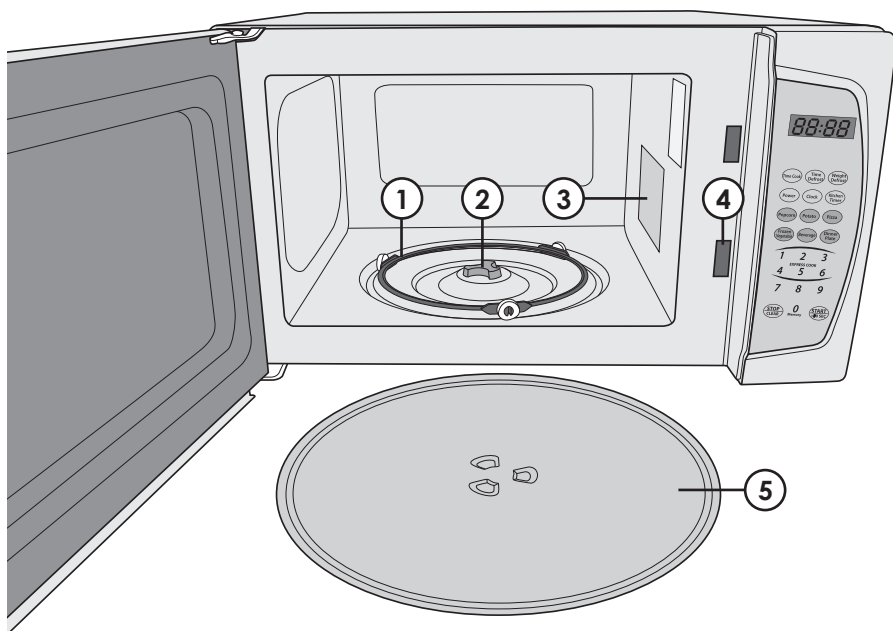

1. Turntable roller
2. Turntable drive coupling
3. Magnetron shield screen
4. Safety interlock system (stops the oven as soon as the door is opened)
5. Turntable

Buttons and functions

6. Digital display
7. [Time Cook]
8. [Time Defrost]
9. [Weight Defrost]
10. [Power]
11. [Clock]
12. [Kitchen Timer]
13. [Popcorn]
14. [Potato]
15. [Pizza]
16. [Frozen Vegetable]
17. [Beverage]
18. [Dinner Plate]
19. [0]-[9] Number keys
20. [STOP/CLEAR]
21. [START/+30SEC]

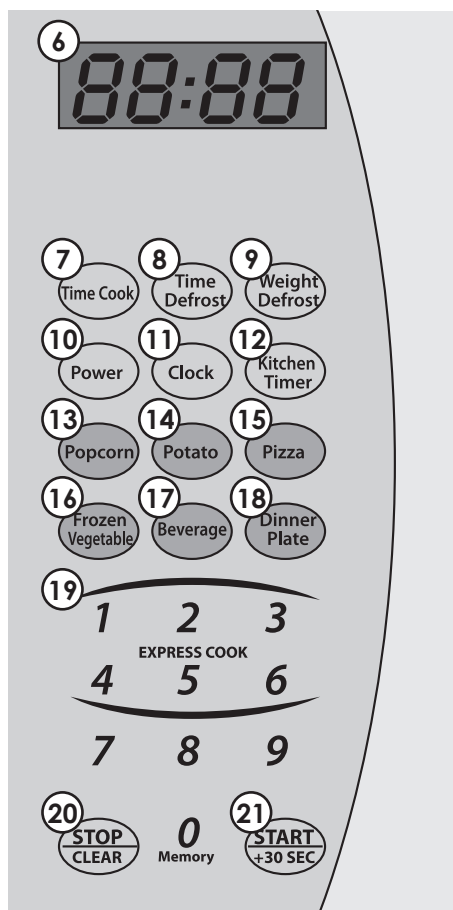

Preparations and installation

Remove all packing material.

Note: Do not remove the light brown Mica cover (3). It protects the magnetron which generates the microwaves.

- Place the roller and the turntable inside the oven. The three lugs on the bottom of the turntable should slot into the recesses in the drive coupling.
- Both the turntable and the roller must be in place every time the microwave oven is used.
- All food and containers should be placed on the turntable when defrosting, heating or cooking.

Location

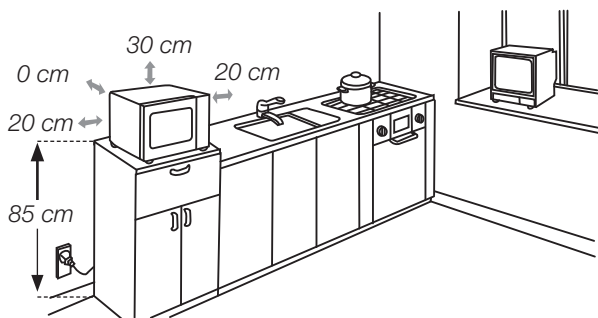

- Place the microwave oven on a dry and level surface.
- Make sure that the air vents are not blocked.
- The minimum installation height is 85 cm above floor level.
- The back of the microwave oven should be placed against a wall. A clearance of 30 cm should be left above the microwave oven and 20 cm on the sides.
- Do not remove the feet since they are required to ensure adequate ventilation underneath the oven.
- Place the oven as far away from TVs and radios as possible. Microwave ovens can cause poor television reception and radio interference if located too close.

Setting the clock

1. Connect the mains lead to a 230 V electrical socket.
2. Press [Clock], 00:00 will appear on the display. The first nought will flash.
3. Enter the desired time using the number keys. **Note:** The clock is on a 12-hour format; only times within the range 01:00–12:59 can be set.
4. Press [Clock] to confirm the set time.

Operation

Note: Only use microwave safe food containers. Never use metal containers, ovenware or dinnerware with gold or silver trim. Even containers of wood or with wooden parts are unsuitable since the wood will dry out in the microwave and may even crack.

The oven has the following power levels:

Level	10	9	8	7	6	5	4	3	2	1	0
Power %	100	90	80	70	60	50	40	30	20	10	0
Display	PL10	PL9	PL8	PL7	PL6	PL5	PL4	PL3	PL2	PL1	PL0

Functions

Timed cooking/heating

1. Press [Time Cook], the display will flash.
2. Enter the desired time using the number keys (max 99 minutes and 99 seconds).
3. Press [Power], *PL10* will appear on the display (max power, default factory setting).
If you like you can change the power level using the number keys.
4. Press [START/+30SEC] to start the oven.

Example: Cooking on 50 % power for 15 minutes.

1. Press [Time Cook], the display will flash.
2. Enter [1]-[5]-[0]-[0] using the number keys.
3. Press [Power] followed by the number key [5] to select 50% power.
4. Press [START/+30SEC] to start the oven.

Timed defrosting

1. Press [Time Defrost], *dEF 2* will appear on the display.
2. Enter the desired time using the number keys (duration 00:01–99:99 minutes).
3. Power level 3 is the default factory setting. To change the power level:
Press [Power], *PL3* will appear on the display. Select the desired power level using the number keys.
4. Press [START/+30SEC] to start the oven. The remaining duration of the defrosting cycle will appear on the display.

Popcorn

1. Press [Popcorn] the required number of times to select **50** or **100** grams, depending on the size of the bag.
2. Press [START/+30SEC] to start the oven.

Potatoes

1. Press [Potato] repeatedly until the equivalent number of potatoes is displayed: **1**, **2** or **3**, based on one potato weighing 230 grams.
2. Press [START/+30SEC] to start the oven.

Frozen vegetables

1. Press [Frozen Vegetables] repeatedly until the desired weight is displayed: **150**, **350** or **500** grams.
2. Press [START/+30SEC] to start the oven.

Drinks

1. Press [Beverage] repeatedly until the desired number of cups is displayed: **1**, **2** or **3** based on one cup being 120 ml (not a standard 240 ml cup).
2. Press [START/+30SEC] to start the oven.

Defrosting by weight

1. Press [Weight Defrost], *dEF 1* will appear on the display.
2. Enter the desired weight using the number keys (100–2000 grams).
3. Press [START/+30SEC] to start the oven. The remaining duration of the defrosting cycle will appear on the display.

Kitchen timer (the oven does not start)

1. Press [Kitchen Timer], the display will flash.
2. Enter the desired time using the number keys (max 99 minutes and 99 seconds).
3. Press [START/+30SEC] to start the timer.
4. When the set time has elapsed the buzzer will sound 5 times and the display will revert to showing the current time.
5. When the kitchen timer function is being used, none of the oven's other functions can be used.
6. The kitchen timer function can be quit at any time by pressing [STOP/CLEAR].

Pizza

1. Press [Pizza] repeatedly until the desired weight is displayed: **100**, **200** or **400** grams.
2. Press [START/+30SEC] to start the oven.

Dinner plate

1. Press [Dinner Plate] repeatedly until the desired weight is displayed: **250**, **350** or **500** grams.
2. Press [START/+30SEC] to start the oven.

Memory function

The oven can be programmed with 3 memorized power level and time setting cycles.
Example: To programme 3 minutes and 20 seconds cooking at 80% power in memory slot 2.

1. Press [0/Memory] until number 2 is displayed.
2. Press [Time Cook] once and then [3]-[2]-[0].
3. Press [Power] once. *PL10* will appear on the display. Press the number [8] so that *PL8* is displayed, signifying 80% power.
4. Press [START/+30SEC] once to save into the memory. The oven will beep once and the number 2 will appear on the display.
5. Press [START/+30SEC] once to start the oven cooking at the set power level for the set length of time. If [START/+30SEC] is not pressed within one minute, the display will revert to showing the current time.

In order to use the programme on memory slot 2 at a later date:

1. Press [0/Memory] until number 2 is displayed.
2. Press [START/+30SEC] to start the oven.

The times and power levels programmed onto the memory slots can be changed by going through the procedure laid out above again.

Multi-stage cooking

Example: If you want to cook at 80% power for 50 minutes followed directly by cooking at 60% power for 10 minutes.

1. Press [Time Cook] once and then [5]-[0]-[0]-[0] to set the cooking time.
2. Press [Power] once and then [8] for 80 % power.
3. Press [Time Cook] once and then [1]-[0]-[0]-[0] to set the cooking time.
4. Press [Power] once and then [6] for 60 % power.
5. Press [START/+30SEC] to start the oven.

Enquiry function

- If you would like to know what time it is whilst the oven is on; press [Clock] once to display the time for 3 seconds.
- If you would like to check the power level whilst the oven is on; press [Power] once to display the current level.

Child safety lock

1. Hold in [STOP/CLEAR] for 3 seconds to lock the control panel. The oven will beep and  will appear on the display.
2. Hold in [STOP/CLEAR] for another 3 seconds to unlock the control panel.

Care and maintenance

Always unplug the mains lead from the electrical socket before cleaning the oven. Clean the exterior of the oven using a lightly moistened cloth. Only use mild cleaning agents, never solvents or corrosive chemicals.

Troubleshooting guide

The oven does not start. The display does not come on.	<ul style="list-style-type: none"> • Check that the mains lead is properly plugged into an electrical socket. • Check that the electrical socket you are using is live by testing with another product such as a lamp.
The food does not get hot.	<ul style="list-style-type: none"> • The oven door is not closed properly.
TV/Radio reception affected.	<ul style="list-style-type: none"> • A degree of interference is normal. Try increasing the distance between the oven and your TV/radio.
Dim oven light.	<ul style="list-style-type: none"> • When cooking on low power, the oven light may become dim. This is completely normal.

Disposal

This product should be disposed of in accordance with local regulations. If you are unsure how to proceed, contact your local authority.

Specifications

Power supply	230 V, 50 Hz
Input power	1050 W
Output power	700 W
Capacity	20 l
Turntable	255 mm
Exterior dimensions	440 × 330 × 258 mm
Weight	10.2 kg

Mikrovågsugn

Art.nr 18-4399

34-2332, -1

Modell EM720CCC-UK

EM720CCC, -BLACK

Läs igenom hela bruksanvisningen före användning och spara den sedan för framtida bruk. Vi reserverar oss för ev. text- och bildfel samt ändringar av tekniska data. Vid tekniska problem eller andra frågor, kontakta vår kundtjänst (se adressuppgifter på baksidan).

- Läs avsnittet *Säkerhet* nedan innan du börjar använda mikrovågsugnen.
- Placera stödringen och glastallriken i ugnen på det sätt som beskrivs i avsnittet *Förberedelser och installation* nedan. Placera ugnen på det sätt som beskrivs i avsnittet *Förberedelser och installation-Placering* nedan.
- Anslut ugnens nätsladd till ett vägguttag med 230 V.
- Om du vill värma en portion mat på full effekt i en 1 minut kan det snabbt göras på två sätt:

Tryck in siffertangent [1] en gång.

Eller:

Tryck [START/+30SEC] två gånger (varje tryckning ökar tiden med 30 sekunder).

Siffertangenterna [1]–[6] (EXPRESS COOK) startar omedelbart värmning/tillagning på full effekt i 1, 2, 3, 4, 5 eller 6 minuter.

Värmning/tillagning kan när som helst stoppas genom att trycka [STOP/CLEAR].

Säkerhet

- **Varning:** Mikrovågsugnen får inte användas om den på något sätt är skadad eller inte fungerar normalt.
- **Varning:** Mikrovågsugnen får endast repareras av kunnig och kvalificerad servicepersonal.
- **Varning:** Öppna aldrig höljet. Farlig spänning finns oskyddad på vissa komponenter. Kontakt med dessa kan ge upphov till elektriska stötar.
- **Varning:** Värm aldrig drycker eller andra livsmedel i förslutna behållare då det finns risk att dessa exploderar. Använd endast kärl lämpliga för användning i mikrovågsugn.
- **Varning!** Mikrovågsugnen blir het vid användning. Var försiktig och vidrör inte heta delar inne i ugnen.
- Mikrovågsugnen får inte ändras eller demonteras.
- Mikrovågsugnen får användas av barn från 8 år och av personer med någon form av funktionsnedsättning, brist på erfarenhet eller kunskap som skulle kunna äventyra säkerheten, om de har fått instruktioner om hur den på ett säkert sätt ska användas och förstår faror och risker som kan uppkomma.
- Rengöring och skötsel får utföras av barn från 8 år endast i vuxens närvaro. Låt aldrig barn leka med mikrovågsugnen.

- Se till att mikrovågsugnen och dess nätsladd är placerade utom räckhåll för barn under 8 år.
- Lämna aldrig mikrovågsugnen utan uppsikt vid värmning av livsmedel i plast- eller pappersförpackningar.
- Om rök uppstår, stäng genast av mikrovågsugnen eller dra ut nätsladden ur vägguttaget. Låt luckan vara stängd för att kväva eventuella lågor.
- Innehållet i nappflaskor och liknande behållare för barnmat bör alltid röras om eller skakas före servering.
- Kontrollera alltid innehållets temperatur före servering för att undvika brännskador.
- Oskalade ägg samt hårdkokta ägg bör inte värmas i mikrovågsugn. Risk finns för att de exploderar, även efter avslutad värmning.
- Mikrovågsugnens in- och utsidor kan bli heta vid användning.
- Ta bort ev. metallklämmor från förpackningar innan de placeras i mikrovågsugnen.
- Rengör mikrovågsugnen regelbundet. Se till att avlägsna eventuella matrester.
- Placera mikrovågsugnen på ett torrt och jämnt underlag.
- Låt inte nätkabeln hänga ner från bänk eller bordskant.
- Placera inte mikrovågsugnen så att den kan falla ner i vatten eller annan vätska.
- Se till att spänningen i vägguttaget är 230 V och att du ansluter mikrovågsugnen till ett jordat uttag.
- Dra alltid ut stickproppen ur vägguttaget innan du rengör mikrovågsugnen.
- Utsätt inte mikrovågsugnen eller dess nätsladd för slag eller stötar.
- Mikrovågsugnen får inte styras av timer eller någon annan form av fjärrstyrt system.
- Se till så att nätsladden inte kommer i kontakt med varma ytor, t.ex. en varm spisplatta.
- Använd inte mikrovågsugnen om nätsladden eller stickproppen på något sätt är skadade.
- Mikrovågsugnen får endast användas och förvaras inomhus.
- Tänk på att kärlen som använts för att värma mat kan vara mycket heta när de ska tas ut ur ugnen. Använd gärna grytlapp eller annat skydd för att inte bränna dig.
- Mikrovågsugnen får endast användas på det sätt som beskrivs i denna bruksanvisning.
- Starta aldrig mikrovågsugnen när den är tom. Det kan uppstå gnistor och ugnen kan skadas.
- Mikrovågsugnen är avsedd för normal användning i hemmet och under liknande förhållanden som t.ex. personalmatsalar och hotellrum.
- Använd inte ångrengörare för att rengöra mikrovågsugnen.
- Om termometer används, försäkra dig om att den är godkänd för användning i mikrovågsugn (endast för mikrovågsugnar som är konstruerade för att användas med termometer).
- Ev. dörr som monterats för att dölja mikrovågsugnen måste vara öppen då ugnen används.

Produktbeskrivning

SVENSKA

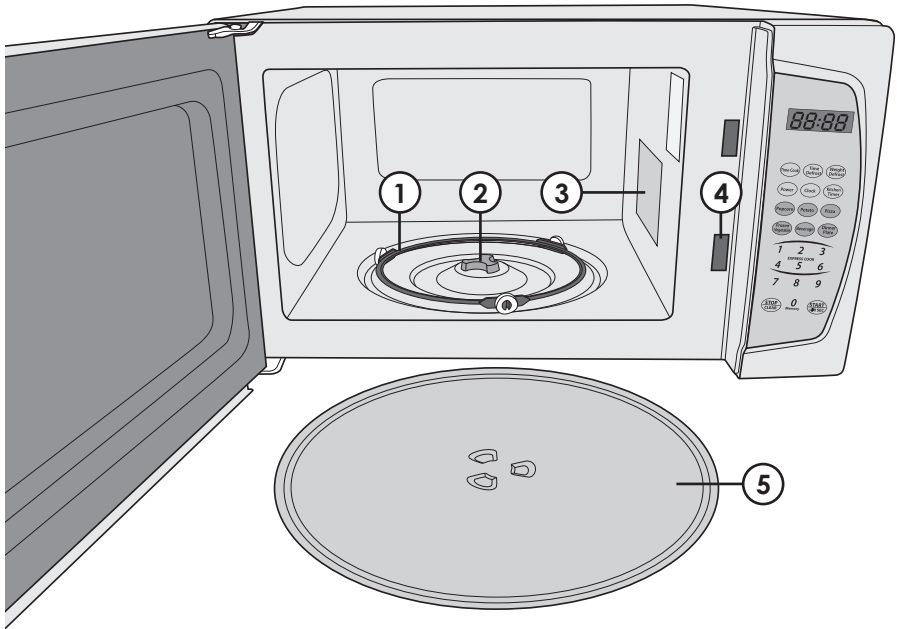

1. Stödring
2. Glastallrikens drivning
3. Skydd för ugnens magnetron
4. Säkerhetslås (slår av ugnen om luckan öppnas under användning)
5. Glastallrik

Knappar och funktioner

6. Display
7. [Time Cook]
8. [Time Defrost]
9. [Weight Defrost]
10. [Power]
11. [Clock]
12. [Kitchen Timer]
13. [Popcorn]
14. [Potato]
15. [Pizza]
16. [Frozen Vegetable]
17. [Beverage]
18. [Dinner Plate]
19. [0]-[9] Sifvertangenter
20. [STOP/CLEAR]
21. [START/+30SEC]

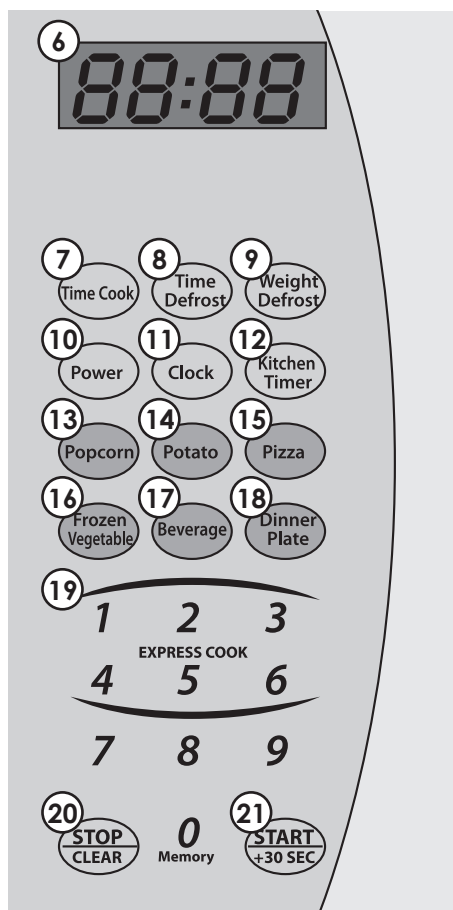

Förberedelser och installation

Kontrollera att allt förpackningsmaterial är avlägsnat.

Obs! Avlägsna inte den ljusbruna pappskivan (3). Den skyddar ugnens magnetron vilken genererar mikrovågorna.

- Installera stödringen och den roterande glastallriken. De tre klackarna i tallriken mitt ska vara vända nedåt och passa i urtagen på glastallriken drivning.
- Både glastallriken och stödringen måste vara på plats varje gång du använder mikrovågsugnen.
- All mat och alla kärl ska alltid placeras på glastallriken vid värmning, upptining och matlagning.

Placering

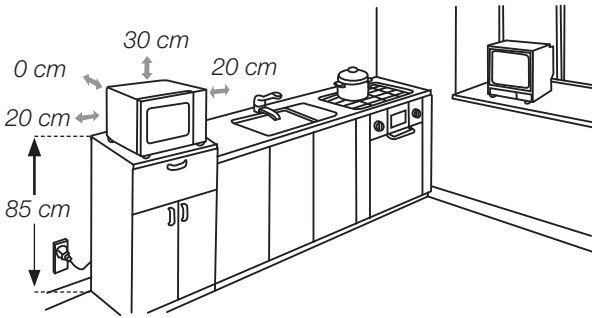

- Placera mikrovågsugnen på ett jämnt och torrt underlag.
- Se till att ugnens ventilationsöppningar inte blockeras.
- Minsta monteringshöjd över golvet är 85 cm.
- Mikrovågsugnens baksida ska placeras mot en vägg. Lämna ett fritt avstånd på minst 30 cm ovanför mikrovågsugnen och ett fritt avstånd på minst 20 cm på dess sidor.
- Ta inte bort mikrovågsugnens fötter. Dessa behövs för att ge tillräcklig ventilation under ugnen.
- Placera mikrovågsugnen så långt ifrån TV- och radioapparater som möjligt. Mikrovågsugnen kan under användning orsaka störningar i mottagningen.

Inställning av klockan

1. Sätt nätkabeln i ett vägguttag med 230 V.
2. Tryck [Clock], displayen visar 00:00. Den första nollan blinkar.
3. Ange önskad tid med sifvertangenterna.
Obs! 12-timmarsklocka, endast tid mellan 01:00 och 12:59 kan ställas in.
4. Tryck [Clock] för att bekräfta inställd tid.

Användning

Obs! Använd endast kärl avsedda för mikrovågsugn. Använd aldrig kärl av metall eller kärl med guld- eller silverkant. Även kärl av trä eller med trädetaljer är olämpliga eftersom träet torkar i mikrovågsugnen och kan spricka.

Följande effektlägen finns:

Inställt effektläge	10	9	8	7	6	5	4	3	2	1	0
Effekt i %	100	90	80	70	60	50	40	30	20	10	0
Displayen visar	PL10	PL9	PL8	PL7	PL6	PL5	PL4	PL3	PL2	PL1	PL0

Funktioner

Tidsinställd matlagning/uppvärmning

1. Tryck [Time Cook], displayen blinkar.
2. Tryck in önskad tid med sifvertangenterna (maxtid 99 minuter och 99 sekunder).
3. Tryck [Power], displayen visar *PL10* (maxeffekt, förinställt från fabrik).
Ändra effekten om så önskas med sifvertangenterna.
4. Tryck [START/+30SEC] för att starta.

Exempel: Tillagning med 50 % effekt i 15 minuter.

1. Tryck [Time Cook], displayen blinkar.
2. Tryck [1]-[5]-[0]-[0] med sifvertangenterna.
3. Tryck [Power], sedan sifvertangent [5] för att välja 50 % effekt.
4. Tryck [START/+30SEC] för att starta.

Tidsinställd upptining

1. Tryck [Time Defrost], displayen visar *DEF 2*.
2. Tryck in önskad tid med sifvertangenterna (tidsintervall 00:01–99:99 minuter).
3. Effektläge 3 är förinställt från fabrik. För att ändra: Tryck [Power], displayen visar *PL3*.
Välj önskat effektläge med sifvertangenterna.
4. Tryck [START/+30SEC] för att starta. Displayen visar återstående upptiningstid.

Popcorn

1. Tryck [Popcorn] flera gånger för att välja **50** eller **100** g beroende på påsens storlek.
2. Tryck [START/+30SEC] för att starta.

Potatis

1. Tryck [Potato] flera gånger tills önskat antal potatisar syns i displayen: **1**, **2**, eller **3**.
En potatis väger ca 230 g.
2. Tryck [START/+30SEC] för att starta.

Frysta grönsaker

1. Tryck [Frozen Vegetable] flera gånger tills önskad vikt syns i displayen: **150**, **350**, eller **500** g.
2. Tryck [START/+30SEC] för att starta.

Dryck

1. Tryck [Beverage] flera gånger tills önskat antal koppar syns i displayen: **1**, **2**, eller **3**.
En kopp är ca 120 ml.
2. Tryck [START/+30SEC] för att starta.

Viktinställd upptining

1. Tryck [Weight Defrost], displayen visar *dEF 1*.
2. Tryck in önskad vikt med sifvertangenterna (100–2000 g).
3. Tryck [START/+30SEC] för att starta. Displayen visar återstående upptiningstid.

Timer för olika ändamål, t.ex. äggkokning (ugnen startar inte)

1. Tryck [Kitchen Timer], displayen blinkar.
2. Tryck in önskad tid med sifvertangenterna (maxtid 99 minuter och 99 sekunder).
3. Tryck [START/+30SEC] för att starta timern.
4. När den inställda tiden infaller piper timern 5 gånger och displayen återgår till tidvisning.
5. När timerfunktionen används kan inte ugnen användas med någon av de andra funktionerna.
6. Tryck när som helst [STOP/CLEAR] för att stänga av timern.

Pizza

1. Tryck [Pizza] flera gånger tills önskad vikt visas i displayen: **100**, **200**, eller **400** g.
2. Tryck [START/+30SEC] för att starta.

Värmning av en portion

1. Tryck [Dinner Plate] flera gånger tills önskad vikt syns i displayen: **250**, **350** eller **500** g.
2. Tryck [START/+30SEC] för att starta.

Minnesfunktion

För att snabbt kunna starta tillagning med förinställd tid och effekt. Ugnen har 3 minnesplatser.

Exempel: 3 minuter och 20 sekunders tillagningstid med 80 % effekt på minnesplats 2.

1. Tryck [0/Memory] tills siffran 2 syns i displayen.
2. Tryck [Time Cook] en gång och sedan [3]-[2]-[0].
3. Tryck [Power] en gång. *PL10* syns i displayen. Tryck sifvertangent [8] så att displayen visar *PL8* för 80 % effekt.
4. Tryck [START/+30SEC] en gång för att spara. Ugnen piper en gång och displayen visar 2.
5. Tryck [START/+30SEC] en gång till för att starta tillagning med inställd tid och effekt. Om [START/+30SEC] inte trycks in återgår displayen till tidvisning efter ca en minut.

För att senare starta tillagningen med inställd tid och effekt från minnesplats 2:

1. Tryck [0/Memory] tills siffran 2 syns i displayen.
2. Tryck [START/+30SEC] för att starta.

Inställd tid och effekt på minnesplatserna kan ändras genom att göra om stegen i exemplet ovan.

Automatisk ändring av tid och effekt under tillagning

Exempel: Tillagning med 80 % effekt i 50 minuter direkt följt av tillagning på 60 % effekt i 10 minuter.

1. Tryck [Time Cook] en gång och sedan [5]-[0]-[0]-[0] för att ställa tillagningstiden.
2. Tryck [Power] en gång och sedan [8] för 80 % effekt.
3. Tryck [Time Cook] en gång och sedan [1]-[0]-[0]-[0] för att ställa in tiden.
4. Tryck [Power] en gång och sedan [6] för 60 % effekt.
5. Tryck [START/+30SEC] för att starta.

Kontroll av inställda värden

- Tryck [Clock] en gång för att visa klockan i tre sekunder under pågående tillagning.
- Tryck [Power] en gång för att under tillagning se inställd effekt.

Låsfunktion (barnlås)

1. Håll in [STOP/CLEAR] i tre sekunder för att låsa manöverpanelen. Ugnen avger en ljudsignal och displayen visar [- - -].
2. Håll in [STOP/CLEAR] i tre sekunder för att låsa upp manöverpanelen.

Skötsel och underhåll

Dra alltid ur nätkabeln ur vägguttaget innan ugnen rengörs.

Rengör ugnen utvändigt med en lätt fuktad trasa. Använd ett mildt rengöringsmedel, aldrig lösningsmedel eller frätande kemikalier.

Felsökningschema

Ugnen startar inte. Displayen lyser inte.	<ul style="list-style-type: none"> • Kontrollera att nätkabeln är ordentligt ansluten till vägguttaget. • Kontrollera att det finns ström i vägguttaget genom att ansluta t.ex. en lampa.
Maten blir inte varm.	<ul style="list-style-type: none"> • Ugnens dörr är inte ordentligt stängd.
TV och/eller radio störs av mikrovågsugnen.	<ul style="list-style-type: none"> • Radio- och TV-apparater kan störas av mikrovågsugnar, detta är normalt. Placera apparaterna längre ifrån varandra.
Svag belysning inne i ugnen.	<ul style="list-style-type: none"> • När tillagning sker på låg effekt kan belysningen dämpas något. Detta är normalt.

Avfallshantering

När du ska göra dig av med produkten ska detta ske enligt lokala föreskrifter. Är du osäker på hur du ska gå tillväga, kontakta din kommun.

Specifikationer

Nätanslutning	230 V, 50 Hz
Ineffekt	1050 W
Uteffekt	700 W
Rymd	20 l
Diameter glastallrik	255 mm
Yttermått	440 × 330 × 258 mm
Vikt	10,2 kg

Mikrobølgeovn

Art.nr. 18-4399

34-2332, -1

Modell EM720CCC-UK

EM720CCC, -BLACK

Les nøye igjennom hele bruksanvisningen og ta vare på den til senere bruk. Vi reserverer oss mot ev. tekst- og bildefeil, samt forandringer av tekniske data. Ved tekniske problemer eller andre spørsmål, ta kontakt med vårt kundesenter (se opplysninger på baksiden).

- Les avsnittet *Sikkerhet* nedenfor før produktet tas i bruk.
- Plasser støttingen og glasstallerkenen i ovnen, som beskrevet i avsnittet *Forberedelser og installasjon*. Plasser ovnen som beskrevet i avsnittet *Forberedelser og installasjon – Plassering*.
- Produktets støpsel skal plugges til et strømuttak med 230 V.
- Hvis en porsjon mat skal varmes med full effekt i ett minutt kan det utføres på to forskjellige måter:
Trykk inn taltasten [1] en gang.

Eller:

Trykk [START/+30SEC] to ganger (hvert trykk øker tiden med 30 sekunder). Taltastene [1]–[6] (EXPRESS COOK) starter umiddelbart varming/tillagning på full effekt i 1, 2, 3, 4, 5 eller 6 minutter. Varming/tillagning kan stoppes når en måtte ønske det ved å trykke på [STOP/CLEAR].

Sikkerhet

- **Advarsel:** Produktet må ikke brukes hvis det har feil eller mangler.
- **Advarsel:** Mikrobølgeovnen skal kun demonteres og repareres av kvalifiserte fagpersoner.
- **Advarsel:** Åpne ikke dekslet! Det er farlig spenning på enkelte komponenter. Kontakt med disse kan gi elektrisk støt.
- **Advarsel:** Varm ikke mat og drikke som er i lukkede beholdere i ovnen. Det er fare for at disse kan eksplodere. Bruk kun beholdere som er beregnet for mikrobølgeovn.
- **Advarsel!** Mikrobølgeovnen blir varm ved bruk. Vær forsiktig og ikke berør de varme flatene inni ovnen.
- Produktet må ikke demonteres eller endres på.
- Produktet kan benyttes av barn fra 8 år og av personer med funksjonshemming, manglende erfaring og kunnskap om produktet, dersom de har fått opplæring i bruken av produktet. Det er dog viktig at de forstår farene ved bruk av det.
- Rengjøring og stell kan utføres av barn fra 8 års alderen med tilsyn av voksne. La aldri barn leke med mikrobølgeovnen.
- Påse at produktet og strømkabel oppbevares utilgjengelig for barn under 8 år.
- Forlat aldri mikrobølgeovnen når matvarer i plast- eller papirforpakninger skal varmes opp.

- Dersom du oppdager røyk, skru av ovnen umiddelbart eller trekk ut støpselet. Hold døren stengt slik at flammene kveles.
- Innholdet i tåteflasker og liknende beholdere for barnemat bør alltid røres om eller ristes godt før servering.
- Kontroller alltid innholdets temperatur før servering for å unngå brannskader.
- Rå eller hardkokte egg bør ikke varmes i mikrobølgeovn. Det er fare for at de kan eksplodere selv etter avsluttet oppvarming.
- Både innside og utsider av mikrobølgeovnen kan bli svært varm ved bruk.
- Fjern eventuelle metallklammer fra forpakningen før den plasseres i mikrobølgeovn.
- Mikrobølgeovnen bør rengjøres regelmessig. Fjern ev. gamle matrester.
- Plasser mikrobølgeovnen på et tørt og jevnt underlag.
- Legg ikke strømkabelen over skarpe kanter.
- Plasser ikke produktet slik at det kan falle ned i vann eller annen væske.
- Påse at spenningen i strømnettet er 230 V, og at mikrobølgeovnen kobles til et jordet uttak.
- Trekk alltid stikkkontakten ut av strømuttaket før rengjøring av mikrobølgeovnen.
- Utsett ikke mikrobølgeovnen eller støpselet for slag eller støt.
- Mikrobølgeovnen må ikke styres av timer eller andre fjernstyrte innretninger.
- Påse at strømledningen ikke kommer i kontakt med varme flater, som f.eks. en varm kokeplate.
- Bruk ikke mikrobølgeovnen dersom strømkabelen eller støpselet er skadet.
- Mikrobølgeovnen må kun brukes og oppbevares innendørs.
- Husk av beholdere som matvarene ligger i kan bli svært varme. Bruk gryteklut eller liknende når det skal tas ut av ovnen. Bruk grytekluter eller annen beskyttelse slik at du ikke brenner deg.
- Bruk mikrobølgeovnen kun på den måten som beskrives i denne bruksanvisningen.
- Start ikke mikrobølgeovnen når den er tom. Det kan oppstå gnister og ovnen kan gå i stykker.
- Mikrobølgeovnen er beregnet for privat bruk i hjemmet og tilsvarende, som f.eks. på små personalspiserom og hotellrom.
- Bruk ikke damprengjørere ved rengjøring av produktet.
- Hvis man bruker termometer må man forsikre seg om at det er godkjent for bruk i mikrobølgeovn (kun for mikrobølgeovner som er konstruert for bruk med termometer).
- Hvis mikrobølgeovnen er plassert bak en skapdør for å skjule ovnen, må døren være åpen når mikrobølgeovnen brukes.

Produktbeskrivelse

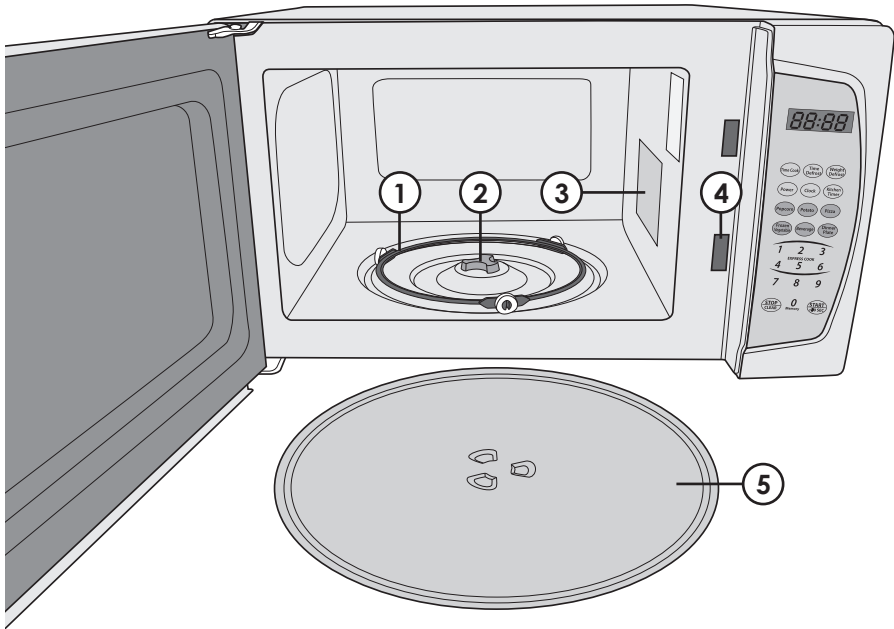

1. Støttering
2. Driveinnretning
3. Beskyttelse for ovnens magnetron
4. Sikkerhetslås (skruer av ovnen hvis døren åpnes ved bruk)
5. Glasstallerken

Knapper og funksjoner

6. Display
7. [Time Cook]
8. [Time Defrost]
9. [Weight Defrost]
10. [Power]
11. [Clock]
12. [Kitchen Timer]
13. [Popcorn]
14. [Potato]
15. [Pizza]
16. [Frozen Vegetable]
17. [Beverage]
18. [Dinner Plate]
19. [0-9] Talltaster
20. [STOP/CLEAR]
21. [START/+30SEC]

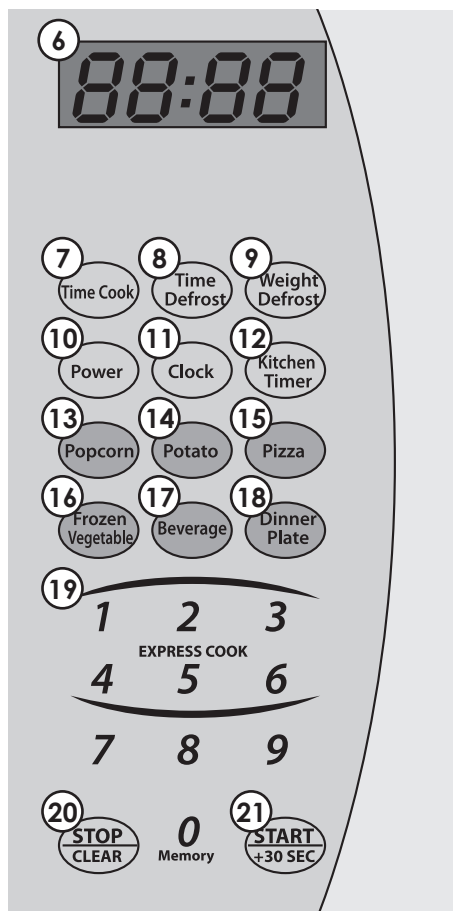

Forberedelser og installasjon

Kontroller at alt innpakkingsmateriale er fjernet.

Obs! Den lysebrune papplaten (3) skal ikke fjernes. Den virker som beskyttelse og genererer mikrobølgene.

- Monter støttingen og den roterende glasstallerkenen. De tre forhøyningene på midten av tallerkenen skal vende ned og passe inn i sporene på driveren.
- Både glasstallerkenen og støttingen må være på plass når du bruker mikrobølgeovnen.
- Alle kjørel med mat skal plasseres på glasstallerkenen ved matlaging, opptining og varming.

Plassering

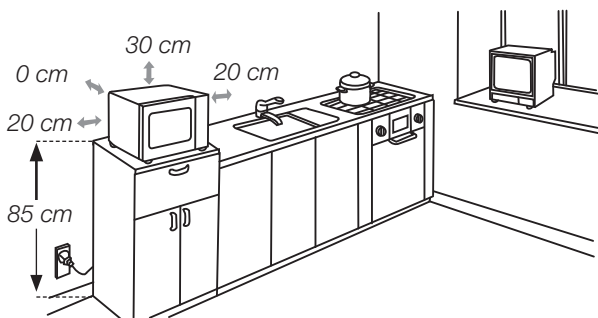

- Plasser mikrobølgeovnen på et tørt og jevnt underlag.
- Påse at ikke ventilasjonsåpningene på ovnen blokkeres.
- Minimums monteringshøyde over gulvet er 85 cm.
- Mikrobølgeovnens bakside skal plasseres mot en vegg. La det være en fri avstand på minimum 30 cm over mikrobølgeovnen og fri avstand på minst 20 cm på sidene.
- Fjern ikke ovnens føtter. Disse er viktige for å gi tilstrekkelig ventilasjon under ovnen.
- Plasser mikrobølgeovnen så langt fra TV- og radioapparater som mulig. Mikrobølgeovnen kan forstyrre mottak når den er i bruk.

Innstilling av klokken

1. Ovnens støpsel skal plugges til et strømuttak med 230 V.
2. Trykk [Clock], displayet viser «00:00». Den første nullen blinker.
3. Tiden plottes inn med talltastene. **Obs!** 12 timers vising av tiden. Tiden vises med tidspunktene mellom 01:00 og 12:59.
4. Trykk på [Clock] for å bekrefte.

Bruk

Obs! Bruk kun boller og kjørel som er beregnet for mikrobølgeovn. Bruk aldri boller/ kjørel av metall eller som har gull- eller sølvkant. Kjørel av tre er heller ikke egnet til bruk fordi tre tørker i mikrobølgeovnen og kan sprekke.

Følgende innstillingsmuligheter for effekten er:

Innstilt effekt	10	9	8	7	6	5	4	3	2	1	0
Effekt i %	100	90	80	70	60	50	40	30	20	10	0
Displayen viser	PL10	PL9	PL8	PL7	PL6	PL5	PL4	PL3	PL2	PL1	PL0

Funksjoner

Tidsinnstilling matlaging/oppvarming

1. Trykk [Time Cook], displayet blinker.
2. Trykk inn ønsket tid med talltastene (maks tid 99 minutter og 99 sekunder).
3. Trykk [Power], displayet viser *PL10* (maks effekt, forhåndsinnstilt fra fabrikk).
Endre til ønsket effekt med talltastene.
4. Trykk [START/+30SEC] for å starte.

Eksempel: Tillaging med 50 % effekt i 15 minutter.

1. Trykk [Time Cook], displayet blinker.
2. Trykk [1]-[5]-[0]-[0] med talltastene.
3. Trykk [Power], deretter talltast [5] for å velge 50 % effekt.
4. Trykk [START/+30SEC] for å starte.

Tidsinnstilt opptining

1. Trykk [Time Defrost], displayet viser *dEF 2*.
2. Trykk inn ønsket tid med talltastene (tidsintervall 00:01–99:99 minutter).
3. Effekten 3 er forhåndsinnstilt fra fabrikk. For å endre: Trykk [Power], displayet viser *PL3*. Velg ønsket effekt med talltastene.
4. Trykk [START/+30SEC] for å starte. Displayet viser opptiningstiden som gjenstår.

Popcorn

1. Trykk [Popcorn] flere ganger for å velge **50** eller **100** g avhengig av posens størrelse.
2. Trykk [START/+30SEC] for å starte.

Poteter

1. Trykk [Potato] flere ganger til ønsket antall poteter kommer opp i displayet: **1**, **2**, eller **3**. En potet veier ca. 230 g
2. Trykk [START/+30SEC] for å starte.

Frosne grønnsaker

1. Trykk [Frozen Vegetable] flere ganger til ønsket vekt kommer opp i displayet: **150**, **350** eller **500** g.
2. Trykk [START/+30SEC] for å starte.

Drikke

1. Trykk [Beverage] flere ganger til ønsket antall kopper kommer opp i displayet: **1**, **2**, eller **3**. En kopp er ca. 120 ml.
2. Trykk [START/+30SEC] for å starte.

Vektinnstilt opptining

1. Trykk [Weight Defrost], displayet viser *dEF 1*.
2. Trykk inn ønsket vekt med talltastene (100–2000 g).
3. Trykk [START/+30SEC] for å starte. Displayet viser opptiningstiden som gjenstår.

Timer til forskjellige gjøremål, f.eks. koking av egg (ovnen starter ikke)

1. Trykk [Kitchen Timer], displayet blinker.
2. Trykk inn ønsket tid med talltastene (maks tid 99 minutter og 99 sekunder).
3. Trykk [START/+30SEC] for å starte timeren.
4. Når den innstilte tiden inntreffer vil timeren pipe 5 ganger og displayet går tilbake til tidsvisning.
5. Når timerfunksjonen brukes kan ikke ovnen brukes med noen av de andre funksjonene.
6. Man kan når som helst trykke på [STOP/CLEAR] for å skru av timeren.

Pizza

1. Trykk [Pizza] flere ganger til ønsket vekt kommer opp i displayet: **100, 200** eller **400 g**.
2. Trykk [START/+30SEC] for å starte.

Oppvarming av en porsjon

1. Trykk [Dinner Plate] flere ganger til ønsket vekt kommer opp i displayet: **250, 350** eller **500 g**.
2. Trykk [START/+30SEC] for å starte.

Minnefunksjon

For raskt å kunne starte prosessen med den forhåndsinnstilte tiden og effekten. Ovnen har 3 minneplasser.

Eksempel: 3 minutter og 20 sekunders tillagingstid med 80 % effekt på minneplass 2.

1. Trykk [0/Memory] til tallet 2 kommer opp i displayet.
2. Trykk [Time Cook] en gang og deretter [3]-[2]-[0].
3. Trykk på [Power] en gang. *PL10* kommer opp i displayet. Trykk på talltasten [8] slik at displayet viser *PL8* for 80 % effekt.
4. Trykk [START/+30SEC] en gang for å lagre. Ovnen piper en gang og displayet viser 2.
5. Trykk [START/+30SEC] en gang til for å starte tillaging med innstilt tid og effekt. Hvis [START/+30SEC] ikke trykkes inn vil displayet gå tilbake til tidsvisning etter ca. et minutt.

For å starte tillagingsprosessen seinere med den innstilte tiden og effekten fra minneplass 2:

1. Trykk [0/Memory] til tallet 2 kommer opp i displayet.
2. Trykk [START/+30SEC] for å starte.

Innstilt tid og effekt på minneplassene kan endres ved å gjøre trinnene i eksempelet ovenfor om igjen.

Automatisk endring av tid og effekt under tillaging.

Eksempel: Tillaging med 80 % effekt i 50 minutter direkte fulgt av tillaging på 60 % effekt i 10 minutter.

1. Trykk [Time Cook] en gang og deretter [5]-[0]-[0]-[0] for å stille inn tillagingstiden.
2. Trykk [Power] en gang og deretter [8] for 80 % effekt.
3. Trykk [Time Cook] en gang og deretter [1]-[0]-[0]-[0] for å stille inn tiden.
4. Trykk [Power] en gang og deretter [6] for 60 % effekt.
5. Trykk [START/+30SEC] for å starte.

Kontroll av innstilt verdi

- Trykk [Clock] en gang for å vise klokken i tre sekunder under pågående tillaging.
- Trykk [Power] en gang for å, under tillagingsprosessen, se innstilt effekt.

Låsefunksjon (barnesikring)

1. Hold [STOP/CLEAR] inne i tre sekunder for å låse manøvreringspanelet.
Ovnen avgir et lydsignal og displayet viser .
2. Hold [STOP/CLEAR] inne i tre sekunder for å låse opp manøvreringspanelet.

Stell og vedlikehold

Trekk alltid ut strømkabelen fra strømuttaket før ovnen rengjøres.

Rengjør produktet utvendig med en lett fuktet klut. Bruk kun et mildt rengjøringsmiddel og aldri løsningsmidler eller etsende kjemikalier.

Feilsøking

Ovnen starter ikke. Displayet lyser ikke.	<ul style="list-style-type: none">• Kontroller at strømkabelen er riktig koblet til strømuttaket.• Kontroller at det er strøm i strømuttaket ved for eksempel å koble til en lampe.
Maten blir ikke varm.	<ul style="list-style-type: none">• Døren på ovnen er ikke lukket godt nok.
TV og/eller radio forstyrres av mikrobølgeovnen.	<ul style="list-style-type: none">• Radio- og TV-apparater kan bli forstyrret av mikrobølgeovner. Dette er normalt. Plasser apparatene lengre fra hverandre.
Svakt lys inne i ovnen.	<ul style="list-style-type: none">• Når tillagingen skjer på lav effekt hender det at lysstyrken dempes. Dette er helt normalt.

Avfallshåndtering

Når produktet skal kasseres, må det skje i henhold til lokale forskrifter.
Ved usikkerhet, ta kontakt med lokale myndigheter.

Spesifikasjoner

Strømtilkobling	230 V AC, 50 Hz
Effekt	1050 W
Uteffekt	700 W
Volum	20 l
Diameter på glasstallerken	255 mm
Ytre mål	440 × 330 × 258 mm
Vekt	10,2 kg

Mikroaaltouuni

Tuotenro 18-4399

Malli EM720CCC-UK

34-2332, -1

EM720CCC, -BLACK

Lue käyttöohjeet ennen tuotteen käyttöönottoa. Säilytä käyttöohjeet tulevaa tarvetta varten. Pidätämme oikeuden teknisten tietojen muutoksiin. Emme vastaa mahdollisista teksti- tai kuvavirheistä. Jos laitteeseen tulee teknisiä ongelmia, ota yhteys myymälään tai asiakaspalveluun (yhteystiedot käyttöohjeen lopussa).

- Lue alla oleva kappale turvallisuudesta, ennen kuin käytät mikroaaltouunia ensimmäistä kertaa.
- Aseta tukirengas ja lasilautanen mikroaaltouuniin kappaleessa *Valmistelut ja asennus* kuvatulla tavalla. Sijoita mikroaaltouuni kappaleessa *Valmistelut ja asennus, Sijoitus* kuvattuun paikkaan.
- Liitä mikroaaltouunin virtajohto seinäpistorasiaan, jonka jännite on 230 V.
- Kun haluat lämmittää ruoka-annosta täydellä teholla minuutin ajan, voit tehdä sen kahdella eri tavalla:
Paina kerran numeropainiketta [1].

Tai:

Paina kaksi kertaa [START/+30SEC] (yksi painallus lisää aikaa 30 sekunnilla).

Numeropainikkeilla [1]–[6] (EXPRESS COOK) voit valita täyden tehon ja ajaksi

1, 2, 3, 4, 5 tai 6 minuuttia.

Voit keskeyttää mikroaaltouunin käytön milloin tahansa painamalla [STOP/CLEAR].

Turvallisuus

- **Varoitus:** Älä käytä mikroaaltouunia, jos se on vaurioitunut tai jos se ei toimi oikealla tavalla.
- **Varoitus:** Mikroaaltouunin saa korjata vain valtuutettu huoltoliike.
- **Varoitus:** Älä avaa laitteen kuorta. Tuotteen rungon sisällä on vaarallista jännitettä sisältäviä suojaamattomia komponentteja. Niihin koskeminen saattaa aiheuttaa sähköiskun.
- **Varoitus:** Älä kuumenna juomia tai muita elintarvikkeita suljetuissa pakkauksissa, sillä ne saattavat räjähtää. Käytä ainoastaan mikroaaltouuniin soveltuvia astioita.
- **Varoitus!** Mikroaaltouuni kuumenee käytön aikana. Ole varovainen, äläkä koske mikroaaltouunin sisällä olevia kuumia osia.
- Älä pura tai muuta mikroaaltouunia.
- Mikroaaltouunia saavat käyttää vain yli 8-vuotiaat henkilöt. Henkilöt, joilla on fyysisiä tai psyykkisiä rajoitteita tai henkilöt, joilla ei ole riittävästi turvallisuuteen vaikuttavia taitoja tai kokemusta, saavat käyttää laitetta, jos heitä on ohjeistettu sen turvallisesta käytöstä ja käytön mahdollisista vaaroista.
- Vain yli 8-vuotiaat lapset saavat puhdistaa laitteen aikuisen valvonnassa. Älä anna lasten leikkiä mikroaaltouunilla.

- Pidä laite ja sen virtajohto alle 8-vuotiaiden lasten ulottumattomissa.
- Älä jätä mikroaaltouunia ilman valvontaa, jos kuumennat elintarvikkeita muovi- tai paperipakkauksissa.
- Jos mikroaaltouuniin muodostuu savua, sammuta se välittömästi tai irrota virtajohto pistorasiasta. Anna luukun olla kiinni, jotta mahdolliset liekit tukahtuvat.
- Sekoita tai ravista aina lastenruokapurkkien tai tuttipullojen sisältö kuumentamisen jälkeen.
- Tarkista aina ruuan lämpötila ennen tarjoilua palovammojen välttämiseksi.
- Älä kuumenna kuorimattomia tai kovaksi keitettyjä munia mikroaaltouunissa. On mahdollista, että ne räjähtävät vielä kuumennuksen jälkeenkin.
- Mikroaaltouunin sisä- ja ulkopuoli voivat kuumentua käytön aikana.
- Poista mahdolliset metalliset kiinnittimet pakkauksesta, ennen kuin asetat pakkauksen mikroaaltouuniin.
- Puhdista mikroaaltouuni säännöllisesti. Poista mahdolliset ruuantähteet.
- Sijoita mikroaaltouuni kuivalle ja tasaiselle alustalle.
- Varmista, ettei virtajohto roiku tason tai pöydän reunan yli.
- Älä sijoita mikroaaltouunia sellaiseen paikkaan, josta se voi tippua veteen tai muuhun nesteeseen.
- Varmista, että sähköverkon jännite on 230 V ja että pistorasia on maadoitettu.
- Irrota aina pistoke pistorasiasta ennen mikroaaltouunin puhdistamista.
- Älä altista mikroaaltouunia tai sen virtajohtoa iskuille tai kolhuille.
- Älä liitä mikroaaltouuniin ajastinta tai muuta kauko-ohjattua järjestelmää.
- Huolehdi siitä, ettei virtajohto joudu kosketuksiin kuumien pintojen, kuten keittolevyjen kanssa.
- Älä käytä mikroaaltouunia, mikäli sen virtajohto tai pistoke on vioittunut.
- Mikroaaltouunia saa käyttää ja se tulee säilyttää ainoastaan sisätiloissa.
- Ota huomioon, että astiat kuumenevat mikroaaltouunissa ja voivat olla erittäin kuumia, kun otat ne sieltä pois. Suosittelemme, että käytät patalappua tai muuta suojaa, ettet polta itseäsi.
- Käytä mikroaaltouunia vain käyttöohjeessa kuvatulla tavalla.
- Älä käytä mikroaaltouunia tyhjänä. Laite saattaa alkaa kipinöidä ja vioittua.
- Mikroaaltouuni on tarkoitettu normaaliin yksityiskäyttöön kotona, eikä esim. henkilöstöruokalaan tai hotellihuoneeseen.
- Älä puhdista mikroaaltouunia höyrypesurilla.
- Jos käytät lämpömittaria, varmista, että lämpömittari soveltuu käytettäväksi mikroaaltouunissa ja että mikroaaltouunissa saa käyttää lämpömittaria.
- Jos mikroaaltouunia säilytetään oven takana, oven tulee olla auki, kun mikroa käytetään.

Tuotekuvaus

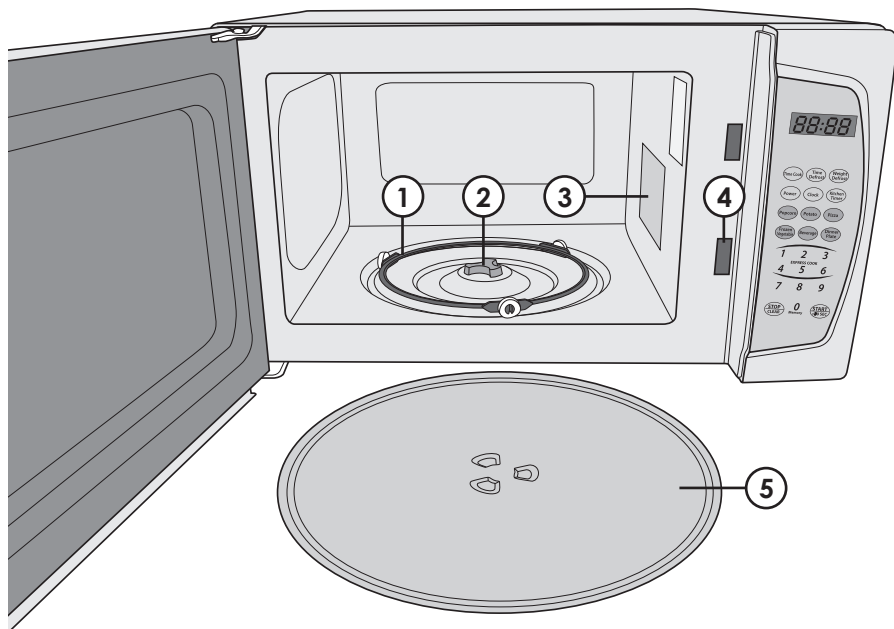

1. Tukirengas
2. Lasilautasen pyörittäjä
3. Magnetronin suoja
4. Turvalukitus (sammuttaa mikroaaltouunin, jos luukku avataan kesken käytön)
5. Lasilautanen

Painikkeet ja toiminnot

6. Näyttö
7. [Time Cook]
8. [Time Defrost]
9. [Weight Defrost]
10. [Power]
11. [Clock]
12. [Kitchen Timer]
13. [Popcorn]
14. [Potato]
15. [Pizza]
16. [Frozen Vegetable]
17. [Beverage]
18. [Dinner Plate]
19. [0]-[9] Numeronäppäimet
20. [STOP/CLEAR]
21. [START/+30SEC]



Valmistelut ja asennus

Varmista, että olet poistanut kaiken pakkausmateriaalin.

Huom.! Älä poista vaaleanruskeaa pahvilevyä (3). Se suojaaa uunin magnetronia, joka tuottaa mikroaallot.

- Aseta tukirengas ja pyörivä lasilautanen paikoilleensa. Käännä lautanen niin, että sen keskellä olevat kolme korkoa osoittavat alaspäin. Sovita korot lasilautasen pyörittäjän uriin.
- Sekä lasilautasen että tukirenkaan tulee olla paikoillaan aina mikroaaltouunia käytettäessä.
- Aseta kaikki sulatettavat tai lämmitettävät ruoat ja astiat aina lasilautaselle.

Sijoitus

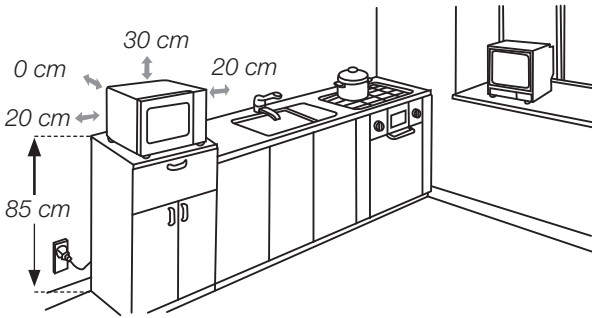

- Sijoita mikroaaltouuni kuivalle ja tasaiselle alustalle.
- Varmista, ettei mikroaaltouunin tuuletusaukkojen edessä ole esteitä.
- Mikroaaltouuni tulee asentaa vähintään 85 cm:n korkeudelle.
- Mikroaaltouunin takaosan tulee olla seinää vasten. Mikroaaltouunin päällä tulee olla vähintään 30 cm ja sivuilla vähintään 20 cm vapaata tilaa.
- Älä irrota mikroaaltouunin jalkoja. Ne varmistavat riittävän ilmanvaihdon mikroaaltouunin alla.
- Sijoita mikroaaltouuni mahdollisimman kauas televisiosta ja radiosta. Mikroaaltouuni voi käytön aikana aiheuttaa televisio- ja radiolähetysiin häiriötä.

Kellon asetus

1. Liitä virtajohto seinäpistorasiaan, jonka jännite on 230 V.
2. Paina [Clock], näytöllä näkyy "00:00". Ensimmäinen nolla vilkkuu.
3. Syötä oikea aika numeropainikkeilla. **Huom.!** Kellossa on 12 tunnin ajannäyttö, joten kellonajaksi voidaan asettaa ainoastaan ajat 01:00–12:59.
4. Vahvista asetettu aika painamalla [Clock].

Käyttö

Huom.! Käytä ainoastaan mikroaaltouuniin soveltuvia astioita. Älä käytä metalliastioita, äläkä astioita, joissa on kulta- tai hopeareunus. Myöskään puuastiat tai puuosia sisältävät astiat eivät sovellu käytettäväksi mikeroon, sillä puu kuivuu mikroaaltouunissa ja alkaa halkeilla.

Mikroaaltouunissa on seuraavat tehovaihtoehdot:

Asetettu tehovaihtoehto	10	9	8	7	6	5	4	3	2	1	0
Tehoprocentti	100	90	80	70	60	50	40	30	20	10	0
Näytön merkintä	PL10	PL9	PL8	PL7	PL6	PL5	PL4	PL3	PL2	PL1	PL0

Toiminnot

Ajastettu ruoanvalmistus/lämmitys

1. Paina [Time Cook], näyttö vilkkuu.
2. Syötä haluamasi ajastusaika numeropainikkeilla (enintään 99 minuuttia 99 sekuntia).
3. Paina [Power], näytöllä lukee *PL10* (maksimiteho, esiasetus). Muuta tehoa halutessasi numeropainikkeilla.
4. Käynnistä aika painamalla [START/+30SEC].

Esimerkki: Ruoanvalmistus 50 prosentin teholla 15 minuutin ajan.

1. Paina [Time Cook], näyttö vilkkuu.
2. Paina numeropainikkeilla [1]-[5]-[0]-[0].
3. Valitse 50 % painamalla [Power] ja sitten numeropainikkeella [5].
4. Käynnistä aika painamalla [START/+30SEC].

Ajastettu sulatus

1. Paina [Time Defrost]. Näytöllä lukee *dEF 2*.
2. Syötä haluamasi aika numeropainikkeilla (aikaväli 00:01–99:99 minuuttia).
3. Esiasetuksena on tehovaihtoehto 3. Voit muuttaa sitä painamalla [Power], näytöllä lukee *PL3*. Valitse haluamasi teho numeropainikkeilla.
4. Käynnistä aika painamalla [START/+30SEC]. Näytöllä näkyy jäljellä oleva sulatusaika.

Popcorn

1. Valitse pussin koosta riippuen **50** tai **100** grammaa painamalla [Popcorn]-painiketta, kunnes haluamasi arvo näkyy näytöllä.
2. Käynnistä aika painamalla [START/+30SEC].

Perunat

1. Paina [Potato], niin monta kertaa, että haluamasi perunamäärä näkyy näytöllä: **1**, **2** tai **3**. Yksi peruna painaa noin 230 grammaa.
2. Käynnistä aika painamalla [START/+30SEC].

Pakastevihannekset

1. Paina [Frozen Vegetable] niin monta kertaa, että oikea paino näkyy näytöllä: **150**, **350** tai **500** grammaa.
2. Käynnistä aika painamalla [START/+30SEC].

Juomat

1. Paina [Beverage] niin monta kertaa, että oikea määrä kuppeja näkyy näytöllä: **1**, **2** tai **3**. Yksi kuppi on noin 120 ml.
2. Käynnistä aika painamalla [START/+30SEC].

Painon mukainen sulatus

1. Paina [Weight Defrost]. Näytöllä lukee *dEF 1*.
2. Syötä oikea paino numeropainikkeilla: 100–2000 grammaa.
3. Käynnistä aika painamalla [START/+30SEC]. Näytöllä näkyy jäljellä oleva sulatusaika.

Ajastin eri tarkoituksiin, kuten munan keittämiseen (mikroaaltouuni ei käynnisty)

1. Paina [Kitchen Timer]. Näyttö vilkkuu.
2. Syötä haluamasi aika numeropainikkeilla (enintään 99 minuuttia 99 sekuntia).
3. Käynnistä aika painamalla [START/+30SEC].
4. Kun asetettu aika on kulunut, ajastin piippaa 5 kertaa ja näyttö palaa normaaliin ajannäyttöön.
5. Kun käytät ajastintoimintoa, et voi käyttää mikroaaltouunia muulla tavalla.
6. Sammuta ajastin milloin tahansa painamalla [STOP/CLEAR].

Pizza

1. Paina [Pizza] niin monta kertaa, että oikea paino näkyy näytöllä:
100, 200 tai 400 grammaa.
2. Käynnistä aika painamalla [START/+30SEC].

Yhden annoksen lämmittäminen

1. Paina [Dinner Plate] niin monta kertaa, että oikea paino näkyy näytöllä:
250, 350 tai 500 grammaa.
2. Käynnistä aika painamalla [START/+30SEC].

Muistitoiminto

Muistitoiminto mahdollistaa nopean käynnistyksen oikealla ajalla ja teholla.

Mikroaaltouunissa on 3 muistipaikkaa.

Esimerkki: 3 minuutin 20 sekunnin valmistusaika 80 %:n teholla muistipaikassa 2.

1. Paina [0/Memory], kunnes numero 2 näkyy näytöllä.
2. Paina [Time Cook] ja sen jälkeen [3]-[2]-[0].
3. Paina [Power]. Näytöllä näkyy *PL10*. Paina numeropainiketta [8]. Näytöllä näkyy *PL8* (80 %:n teho).
4. Tallenna asetukset painamalla [START/+30SEC]. Mikroaaltouuni piippaa kerran ja näytöllä näkyy 2.
5. Aloita ruuanvalmistus asetetulla ajalla ja teholla painamalla [START/+30SEC]. Jos et paina [START/+30SEC], niin näyttö palaa normaaliin ajannäyttöön noin minuutin kuluttua.

Jos haluat myöhemmin valmistaa ruuan muistipaikan 2 arvojen mukaan:

1. Paina [0/Memory], kunnes näytöllä näkyy numero 2.
2. Käynnistä aika painamalla [START/+30SEC].

Voit muuttaa muistipaikkoihin asetettuja aikoja ja tehoja toistamalla yllä olevan esimerkin kohdat.

Ajan ja tehon automaattinen muuttaminen ruuanvalmistuksen aikana

Esimerkki: Ruuanvalmistus 80 %:n teholla 50 minuutin ajan, minkä jälkeen ruuanvalmistus 60 %:n teholla 10 minuutin ajan.

1. Valitse aika painamalla [Time Cook] ja sitten [5]-[0]-[0]-[0].
2. Valitse 80 %:n teho painamalla [Power] ja sitten [8].
3. Valitse aika painamalla [Time Cook] kerran ja sitten [1]-[0]-[0]-[0].
4. Valitse 60 %:n teho painamalla [Power] ja sitten [6].
5. Käynnistä aika painamalla [START/+30SEC].

Asetettujen arvojen tarkastelu

- Paina mikroaaltouunin ollessa päällä [Clock], niin näytöllä näkyy kello kolmen sekunnin ajan.
- Paina mikroaaltouunin ollessa päällä [Power], niin näytöllä näkyy asetettu teho.

Lapsilukko

1. Lukitse ohjauspaneeli painamalla kolmen sekunnin ajan [STOP/CLEAR]. Mikroaaltouunista kuuluu merkkiäänä ja näytöllä näkyy .
2. Avaa ohjauspaneelin lukitus painamalla kolmen sekunnin ajan [STOP/CLEAR].

Huolto ja ylläpito

Irrota virtajohto pistorasiasta, ennen kuin aloitat mikroaaltouunin puhdistamisen. Puhdista mikroaaltouuni ulkopuolelta kevyesti kostutetulla liinalla. Käytä mietoja puhdistusainetta, älä liuottimia tai syövyttäviä kemikaaleja.

Vianhakutaulukko

Mikroaaltouuni ei käynnisty. Näyttö ei pala.	<ul style="list-style-type: none">• Tarkista, että virtajohto on liitetty kunnolla pistorasiaan.• Varmista, että pistorasiassa on virtaa liittämällä siihen esimerkiksi valaisimen.
Ruoka ei kuumene.	<ul style="list-style-type: none">• Tarkista, onko mikroaaltouunin luukku kunnolla kiinni.
Mikroaaltouuni aiheuttaa häiriötä TV- ja/tai radiolähetysiin.	<ul style="list-style-type: none">• Mikroaaltouunit voivat aiheuttaa häiriötä radio- ja televisiolähetysille. Tämä on normaalia. Sijoita laitteet kauemmas toisistaan.
Uunin sisällä oleva valo on himmeä.	<ul style="list-style-type: none">• Kun mikroaaltouunia käytetään matalalla teholla, lamppu voi himmetä hieman. Tämä on normaalia.

Kierrätys

Kierrätä tuote asianmukaisesti, kun poistat sen käytöstä.
Tarkempia kierrätysohjeita saat kuntasi jäteneuvonnasta.

Tekniset tiedot

Verkkoliitäntä	230 V, 50 Hz
Tuloteho	1050 W
Antoteho	700 W
Tilavuus	20 l
Lasilautasen halkaisija	255 mm
Ulkomitat	440 × 330 × 258 mm
Paino	10,2 kg

Mikrowellenherd

Art.Nr. 18-4399 Modell EM720CCC-UK
34-2332, -1 EM720CCC, -BLACK

Vor Inbetriebnahme die komplette Bedienungsanleitung durchlesen und aufbewahren. Irrtümer, Abweichungen und Änderungen behalten wir uns vor. Bei technischen Problemen oder anderen Fragen freut sich unser Kundenservice über eine Kontaktaufnahme (Kontakt siehe Rückseite).

- Vor der Verwendung des Mikrowellenherds bitte den Abschnitt *Sicherheit* lesen.
- Den Rollenring und den Glasteller laut der Beschreibung im nachfolgenden Abschnitt *Vorbereitungen und Installation* im Gerät anordnen. Das Gerät laut der Beschreibung im nachfolgenden Abschnitt *Vorbereitungen und Installation – Aufstellung* aufstellen.
- Das Netzkabel des Geräts an eine 230 V-Steckdose anschließen.
- Es gibt zwei Möglichkeiten, eine Portion 1 Minute bei voller Leistung zu erhitzen: Einmal die Zahlentaste [1] betätigen.
Oder: Zweimal [START/+30SEC] betätigen (jeder Tastendruck erhöht die Zeit um 30 Sekunden).
Die Zahlentasten [1]–[6] (EXPRESS COOK) starten das Aufwärmen/Garen für 1, 2, 3, 4, 5 oder 6 Minuten direkt. Das Aufwärmen/Garen kann jederzeit durch Betätigen von [STOP/CLEAR] angehalten werden.

Sicherheit

- **Warnung:** Der Mikrowellenherd darf nicht verwendet werden, wenn er beschädigt ist oder nicht ordnungsgemäß funktioniert.
- **Warnung:** Reparaturen am Mikrowellenherd dürfen nur durch sachkundige und qualifizierte Fachleute erfolgen.
- **Warnung:** Niemals das Gehäuse öffnen. Einige nicht isolierte Komponenten weisen gefährliche Spannung auf. Bei Kontakt mit diesen Komponenten kann es zu Stromschlägen kommen.
- **Warnung:** Getränke oder andere Lebensmittel nie in verschlossenen Behältern erhitzen, da diese explodieren können. Nur mikrowellengeeignete Gefäße verwenden.
- **Achtung:** Das Gerät wird bei Benutzung sehr heiß. Vorsicht walten lassen und die heißen Teile im Inneren nicht berühren.
- Der Mikrowellenherd darf nicht um- oder auseinandergebaut werden.
- Das Gerät ist nur dann für Kinder ab 8 Jahren oder Personen mit eingeschränkten physischen, sensorischen oder geistigen Fähigkeiten, bzw. mangelnder Erfahrung/ Wissen geeignet, wenn diese in die sichere Handhabung eingeführt worden sind und Risiken und Gefahren der Benutzung verstehen.
- Reinigung und Wartung darf von Kindern ab 8 Jahren nur unter Aufsicht eines Erwachsenen durchgeführt werden. Kein Kinderspielzeug.
- Sicherstellen, dass sich das Gerät und dessen Netzkabel außer Reichweite von Kindern unter 8 Jahren befinden.

- Das Gerät beim Erhitzen von Lebensmitteln in Kunststoff- oder Papierverpackungen nie unbeaufsichtigt lassen.
- Bei der Entstehung von Rauch, das Gerät sofort ausschalten oder den Netzstecker aus der Steckdose ziehen. Die Tür geschlossen halten, um Flammen ggf. zu ersticken.
- Der Inhalt von Babyflaschen oder ähnlichen Behältnissen sollte vor dem Füttern immer umgerührt oder geschüttelt werden.
- Vor dem Füttern immer die Temperatur des Inhalts kontrollieren, um Verbrennungen zu vermeiden.
- Ungeschälte sowie hartgekochte Eier dürfen nicht im Mikrowellenherd aufgewärmt werden. Sie können explodieren, auch nach dem der Aufwärmvorgang abgeschlossen ist.
- Innen- und Außenseite des Gerätes können bei der Verwendung heiß werden.
- Metallklammern ggf. von Verpackungen entfernen, bevor diese in das Gerät gestellt werden.
- Das Gerät regelmäßig reinigen. Essensreste ggf. entfernen.
- Das Gerät auf einem trockenen, ebenen Untergrund aufstellen.
- Das Netzkabel nicht über scharfe Kanten ziehen oder einklemmen.
- Das Gerät nicht so aufstellen, dass es ins Wasser oder in eine andere Flüssigkeit fallen kann.
- Die Netzspannung muss 230 V AC betragen und das Gerät muss an eine geerdete Steckdose angeschlossen sein.
- Vor dem Reinigen des Gerätes immer den Netzstecker aus der Steckdose ziehen.
- Das Gerät und dessen Netzkabel nie Schlägen oder Stößen aussetzen.
- Das Gerät darf nicht von einem Timer oder eine andere Art von ferngesteuertem System gesteuert werden.
- Das Netzkabel darf nicht mit warmen Flächen, z. B. mit einer heißen Herdplatte in Berührung kommen.
- Das Gerät nicht verwenden, wenn Netzkabel oder Netzstecker auf irgendeine Weise beschädigt sind.
- Das Gerät darf nur in geschlossenen Räumen verwendet und aufbewahrt werden.
- Es ist zu beachten, dass Gefäße, die zum Erhitzen von Lebensmitteln verwendet werden, beim Herausnehmen aus dem Mikrowellenherd sehr heiß sein können. Die Anwendung von Topflappen oder anderer Schutzausrüstung ist empfehlenswert.
- Das Gerät darf nur auf die in dieser Bedienungsanleitung beschriebenen Weise verwendet werden.
- Das Gerät nie leer starten. Es kann zu Funkenbildung kommen und das Gerät kann beschädigt werden.
- Das Gerät ist für den normalen Gebrauch zuhause oder unter gleichen Bedingungen in Personalkantinen oder Hotelzimmern vorgesehen.
- Keinen Dampfreiniger zur Reinigung verwenden.
- Nur Thermometer verwenden, die für den Gebrauch in Mikrowellenofen vorgesehen sind und nur in solchen Mikrowellen, in denen Thermometer benutzt werden können.
- Wird das Gerät hinter einer verschlossenen Tür aufbewahrt, muss diese während des Betriebs offen stehen.

Produktbeschreibung

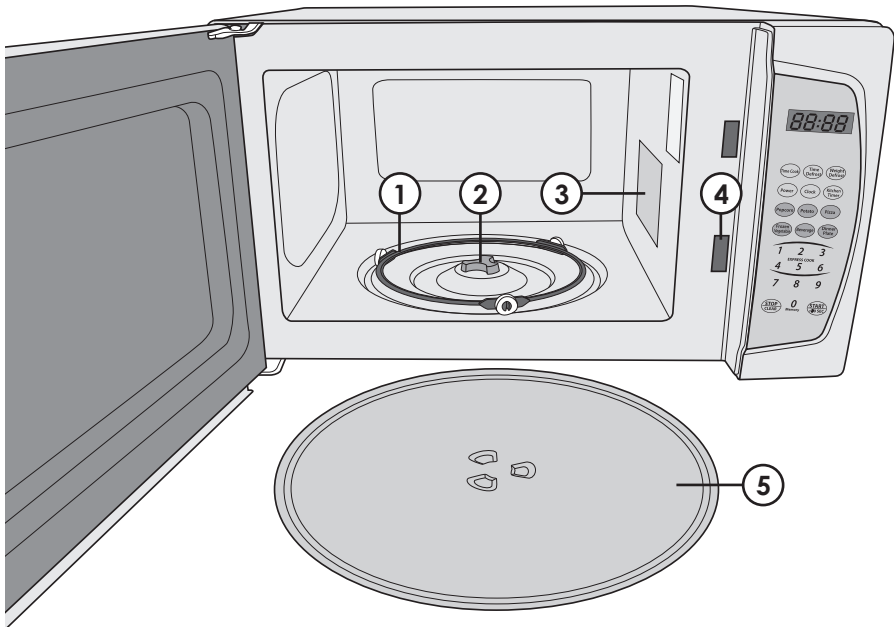

1. Rollenring
2. Antrieb des Glastellers
3. Schutz für das Magnetron des Geräts
4. Sicherheitsverriegelung (schaltet das Gerät beim Öffnen während des Betriebs ab)
5. Glasteller

Tasten und Funktionen

6. Display
7. [Time Cook]
8. [Time Defrost]
8. [Time Defrost]
9. [Weight Defrost]
10. [Power]
11. [Clock]
12. [Kitchen Timer]
13. [Popcorn]
14. [Potato]
15. [Pizza]
16. [Frozen Vegetable]
17. [Beverage]
18. [Dinner Plate]
19. [0]-[9] Zahlentasten
20. [STOP/CLEAR]
21. [START/+30SEC]

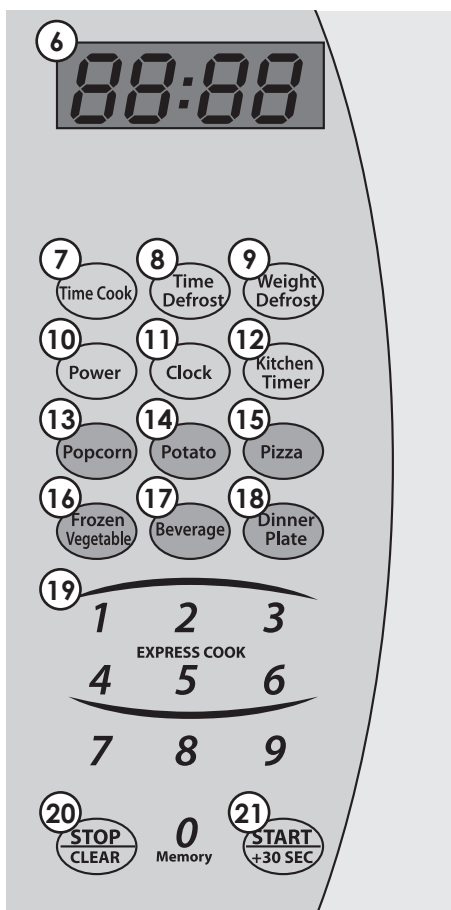

Vorbereitungen und Installation

Überprüfen, dass sämtliches Verpackungsmaterial entfernt wurde.

Hinweis: Die hellbraune Pappscheibe (3) nicht entfernen. Sie schützt das Magnetron des Geräts, das die Mikrowellen erzeugt.

- Den Rollenring und den Drehteller aus Glas einbauen. Die drei Nasen in der Mitte des Tellers müssen nach unten zeigen und in die Aussparungen im Antrieb des Glastellers passen.
- Der Glasteller und der Rollenring müssen bei jeder Anwendung des Mikrowellenherds eingesetzt sein.
- Sämtliche Lebensmittel und Gefäße müssen beim Erhitzen, Auftauen oder Garen immer auf dem Glasteller angeordnet werden.

Aufstellen

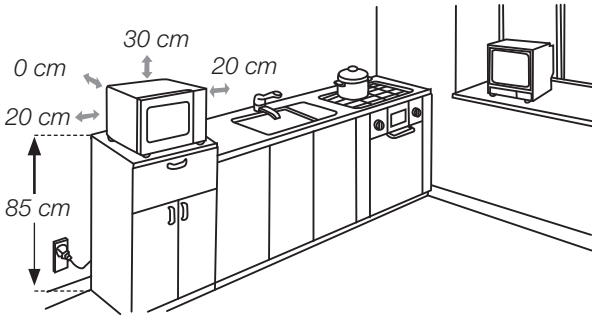

- Den Mikrowellenherd auf einem ebenen, trockenen Untergrund aufstellen.
- Darauf achten, dass die Belüftungsöffnungen nicht blockiert werden.
- Einbauhöhe ab Boden min. 85 cm.
- Die Rückseite des Gerätes gegen eine Wand ausrichten. Über dem Gerät min. 30 cm Platz lassen und neben dem Gerät min. 20 cm.
- Die Füße des Geräts nicht entfernen. Diese sind für eine ausreichende Belüftung unter dem Gerät erforderlich.
- Den Mikrowellenherd in möglichst großem Abstand von Fernseh- oder Radiogeräten aufstellen. Der Betrieb des Mikrowellenherds kann zu Empfangsstörungen führen.

Einstellung der Uhr

1. Das Netzkabel in eine 230 V-Steckdose einstecken.
2. Auf [Clock] drücken, im Display erscheint 00:00. Die erste 0 blinkt.
3. Die gewünschte Zeit mit den Zahlentasten eingeben.
Hinweis: 12-Stunden-Uhr, nur Zeiten zwischen 01:00 und 12:59 sind einstellbar.
4. Zur Bestätigung der eingestellten Zeit auf [Clock] drücken.

Anwendung

Hinweis: Nur für Den Mikrowellenherd ausgelegte Gefäße verwenden. Niemals Gefäße aus Metall bzw. mit Gold- oder Silberrand verwenden. Auch Gefäße aus Holz oder mit Holzdetails sind ungeeignet, da das Holz im Mikrowellengerät austrocknet und Risse bekommen kann.

Folgende Leistungsstufen stehen zur Verfügung:

Eingestellte Leistungsstufe	10	9	8	7	6	5	4	3	2	1	0
Leistung in %	100	90	80	70	60	50	40	30	20	10	0
Auf dem Display erscheint	PL10	PL9	PL8	PL7	PL6	PL5	PL4	PL3	PL2	PL1	PL0

Funktionen

Zeiteinstellung Garen/Aufwärmen

1. Auf [Time Cook] drücken, das Display blinkt.
2. Die gewünschte Zeit mit den Zahlentasten eingeben (max. Zeit 99 Minuten und 99 Sekunden).
3. Auf [Power] drücken, im Display erscheint *PL10* (Max. Leistung, vom Werk voreingestellt). Auf Wunsch die Leistung mit den Zahlentasten ändern.
4. Zum Starten auf [START/+30SEC] drücken.

Beispiel: Zubereitung 15 Minuten mit einer Leistung von 50 %.

1. Auf [Time Cook] drücken, das Display blinkt.
2. Die Zahlentasten [1]-[5]-[0]-[0] betätigen.
3. Zur Auswahl von 50 % Leistung auf [Power] und anschließend auf die Zahlentaste [5] drücken.
4. Zum Starten auf [START/+30SEC] drücken.

Zeiteinstellung Auftauen

1. Auf [Time Defrost] drücken, im Display erscheint *dEF 2*.
2. Die gewünschte Zeit mit den Zahlentasten eingeben (max. Zeit 00:01–99:99 Minuten).
3. Die Werkeinstellung ist Leistungsstufe 3. Änderung: Auf [Power] drücken, im Display erscheint *PL3*. Die gewünschte Leistungsstufe mit den Zahlentasten auswählen.
4. Zum Starten auf [START/+30SEC] drücken. Das Display zeigt die restliche Auftauzeit an.

Popcorn

1. Mehrmals auf [Popcorn] drücken, um je nach Größe der Verpackung **50** oder **100** g auszuwählen.
2. Zum Starten auf [START/+30SEC] drücken.

Kartoffeln

1. Mehrmals auf [Potato] drücken, bis die gewünschte Anzahl Kartoffeln im Display erscheint: **1**, **2**, oder **3**. Das Gewicht einer Kartoffel wird mit ca. 230 g angesetzt.
2. Zum Starten auf [START/+30SEC] drücken.

Tiefkühlgemüse

1. Mehrmals auf [Frozen Vegetable] drücken, bis das gewünschte Gewicht im Display erscheint: **150**, **350** oder **500** g.
2. Zum Starten auf [START/+30SEC] drücken.

Getränke

1. Mehrmals auf [Beverage] drücken, bis die gewünschte Anzahl Tassen im Display erscheint: **1**, **2** oder **3**. Eine Tasse entspricht ca. 120 ml.
2. Zum Starten auf [START/+30SEC] drücken.

Gewichtseinstellung Auftauen

1. Auf [Weight Defrost] drücken, im Display erscheint *dEF 1*.
2. Das gewünschte Gewicht mithilfe der Zahlentasten (100–2000 g) eingeben.
3. Zum Starten auf [START/+30SEC] drücken. Das Display zeigt die restliche Auftauzeit an.

Timer für verschiedene Zwecke, z. B. Eierkochen (das Gerät startet nicht)

1. Auf [Kitchen Timer] drücken, das Display blinkt.
2. Die gewünschte Zeit mit den Zahlentasten eingeben (max. Zeit 99 Minuten und 99 Sekunden).
3. Zum Starten des Timers auf [START/+30SEC] drücken.
4. Ist der eingestellte Zeitpunkt erreicht, gibt der Timer fünf Pieptöne ab und das Display kehrt zur Zeitanzeige zurück.
5. Bei Verwendung der Timerfunktion, kann das Gerät nicht mit einer der anderen Funktionen verwendet werden.
6. Der Timer kann jederzeit durch Drücken auf [STOP/CLEAR] ausgeschaltet werden.

Pizza

1. Mehrmals auf [Pizza] drücken, bis das gewünschte Gewicht im Display erscheint: **100, 200 oder 400 g**.
2. Zum Starten auf [START/+30SEC] drücken.

Aufwärmen einer Portion

1. Mehrmals auf [Dinner Plate] drücken, bis das gewünschte Gewicht im Display erscheint: **250, 350 oder 500 g**.
2. Zum Starten auf [START/+30SEC] drücken.

Speicherfunktion

Ermöglicht den Schnellstart von Aufwärmen/Garen mit voreingestellter Zeit und Leistung. Das Gerät verfügt über 3 Speicherplätze.

Beispiel: Zubereitungszeit 3 Minuten und 20 Sekunden bei 80 % Leistung auf Speicherplatz 2.

1. [0/Memory] drücken, bis die Zahl 2 im Display erscheint.
2. Einmal auf [Time Cook] drücken und anschließend auf [3]-[2]-[0].
3. Einmal auf [Power] drücken. *PL10* erscheint im Display. Auf die Zahlentaste [8] drücken. Auf dem Display erscheint *PL8* für 80 % Leistung.
4. Zum Speichern einmal auf [START/+30SEC] drücken. Das Gerät gibt einen einmaligen Piepton ab und im Display erscheint 2.
5. Noch einmal auf [START/+30SEC] drücken, um die Zubereitung mit der eingestellten Zeit und Leistung zu starten. Wird [START/+30SEC] nicht betätigt, kehrt das Display nach ca. einer Minute zur Zeitanzeige zurück.

Um die Zubereitung mit eingestellter Zeit und Leistung anschließend vom Speicherplatz 2 aus zu starten:

1. [0/Memory] drücken, bis die Zahl 2 im Display erscheint.
2. Zum Starten auf [START/+30SEC] drücken.

Die eingestellte Zeit und Leistung der Speicherplätze können durch Wiederholen der Schritte im oben beschriebenen Beispiel geändert werden.

Automatische Änderung von Zeit und Leistung während der Zubereitung

Beispiel: Zubereitung 50 Minuten mit 80 % Leistung, direkt im Anschluss daran Zubereitung 10 Minuten mit 60 % Leistung.

1. Zur Einstellung der Garzeit einmal [Time Cook] betätigen und anschließend [5]-[0]-[0]-[0].
2. Für 80 % Leistung einmal auf [Power] und anschließend auf [8] drücken.
3. Zur Einstellung der Zeit einmal [Time Cook] betätigen und anschließend [1]-[0]-[0]-[0].
4. Für 60 % Leistung einmal auf [Power] und anschließend auf [6] drücken.
5. Zum Starten auf [START/+30SEC] drücken.

Kontrolle der eingestellten Werte

- Zur Anzeige der Uhr für drei Sekunden während der Zubereitung einmal auf [Clock] drücken.
- Zur Anzeige der eingestellten Leistung während der Zubereitung einmal auf [Power] drücken.

Verriegelungsfunktion (Kindersicherung)

1. [STOP/CLEAR] drei Sekunden gedrückt halten, um das Bedienfeld zu verriegeln. Das Gerät gibt ein akustisches Signal ab und das Display zeigt an .
2. [STOP/CLEAR] drei Sekunden gedrückt halten, um das Bedienfeld zu entriegeln.

Pflege und Wartung

Vor dem Reinigen des Mikrowellenherds immer das Netzkabel aus der Steckdose ziehen. Das Gerät außen mit einem leicht befeuchteten Tuch reinigen. Dabei ein mildes Reinigungsmittel verwenden, niemals Lösungsmittel oder ätzende Chemikalien.

Fehlersuche

Das Gerät startet nicht. Das Display leuchtet nicht.	<ul style="list-style-type: none">• Überprüfen, dass das Netzkabel korrekt an die Steckdose angeschlossen ist.• Mit einer Lampe o. Ä. überprüfen, ob die Steckdose mit Strom versorgt wird.
Das Essen wird nicht heiß.	<ul style="list-style-type: none">• Die Tür des Geräts ist nicht ordnungsgemäß verschlossen.
Fernsehen und/oder Radio werden vom Mikrowellengerät gestört.	<ul style="list-style-type: none">• Radio- und Fernsehgeräte können durch Mikrowellengeräte gestört werden, das ist normal. Die Geräte in größerem Abstand zueinander aufstellen.
Schwache Beleuchtung im Garraum.	<ul style="list-style-type: none">• Bei Zubereitung mit niedriger Leistung kann die Beleuchtung etwas schwächer sein. Das ist normal.

Entsorgung

Bitte das Produkt entsprechend den lokalen Bestimmungen entsorgen. Weitere Informationen sind von der Gemeinde oder den kommunalen Entsorgungsbetrieben erhältlich.

Technische Daten

Netzanschluss	230 V, 50 Hz
Eingangsleistung	1050 W
Ausgangsleistung	700 W
Fassungsvermögen	20 l
Durchmesser d. Glastellers	255 mm
Äußere Abmessungen	440 × 330 × 258 mm
Gewicht	10,2 kg

