

# coline<sup>®</sup>

## Microwave Oven

Mikrovågsugn • Mikrobølgeovn • Mikroaaltouuni

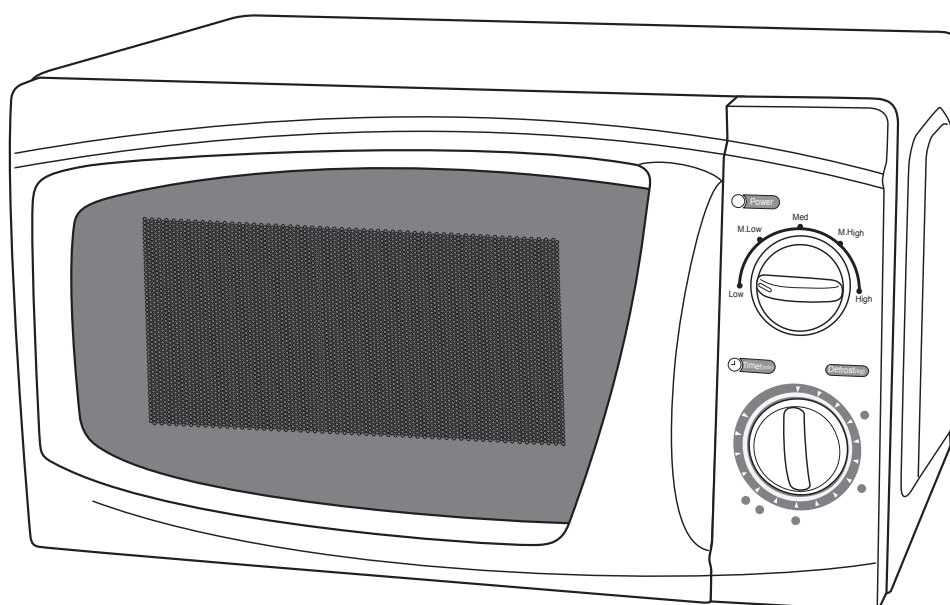

Art. No  
34-2020

Model. No  
MM720CRO

English	3
Svenska	8
Norsk	13
Suomi	18

ENGLISH

SVENSKA

NORSK

SUOMI



# Microwave Oven

Art.no 34-2020

Model MM720CRO

Please read the entire instruction manual before using and save it for future use. We apologise for any text or photo errors and any changes of technical data. If you have any questions concerning technical problems please contact our Customer Service Department (see address on reverse).

## Safety guidelines

### Caution!

To avoid risk of exposure to harmful microwaves:

- The microwave oven should not be used if the door or frame have been damaged.
- The microwave oven should only be repaired by skilled and qualified service personnel.
- Never open frame! Dangerous live voltage on certain exposed components inside! Risk of electric shock on contact!
- The microwave oven should never be modified or taken apart.
- Never heat drinks or other foods in closed containers as they may explode.
- The microwave oven should not be used by children without adult supervision if they have not been instructed on how to use the oven properly.
- Make sure there is enough free space around the oven so that no air intake or air exhaust is blocked.
- Use only dishes suitable for use in a microwave oven.
- Never leave the microwave oven unattended when heating food in plastic or paper packaging as there is a risk the packaging might ignite.
- If smoke is detected switch off the oven immediately or pull out the plug. Leave the door closed to smother any flames.
- Always shake or stir the content of baby bottles and similar containers before serving. Always check the temperature of the contents before serving to prevent burns.
- Unshelled and hard-boiled eggs should not be heated in the microwave oven as they might explode even after being heated.
- Bear in mind that dishes may be hot when you take them out after heating food in them in the microwave oven. Always use a potholder or other protection so you do not burn yourself.
- Place the microwave oven on a dry and even surface.
- Do not place the oven where it could fall into water or some other liquid.
- Make sure the mains voltage is 230 and that the socket to which you connect the microwave oven is earthed.
- Do not place the microwave oven and its electric cord where it could be bumped or jarred suddenly.
- Make sure the cord does not come in contact with hot surfaces – e.g., a hot cooker plate.
- Do not use the microwave oven if the cord or electric plug is damaged. Clean the oven regularly. Take care to remove any food remains.
- Always pull the plug from the wall socket before you clean the oven.
- The microwave oven should be used and kept indoors only.
- Never start the microwave oven when it is empty. Sparks may be produced and the oven may be seriously damaged.

## Description of product

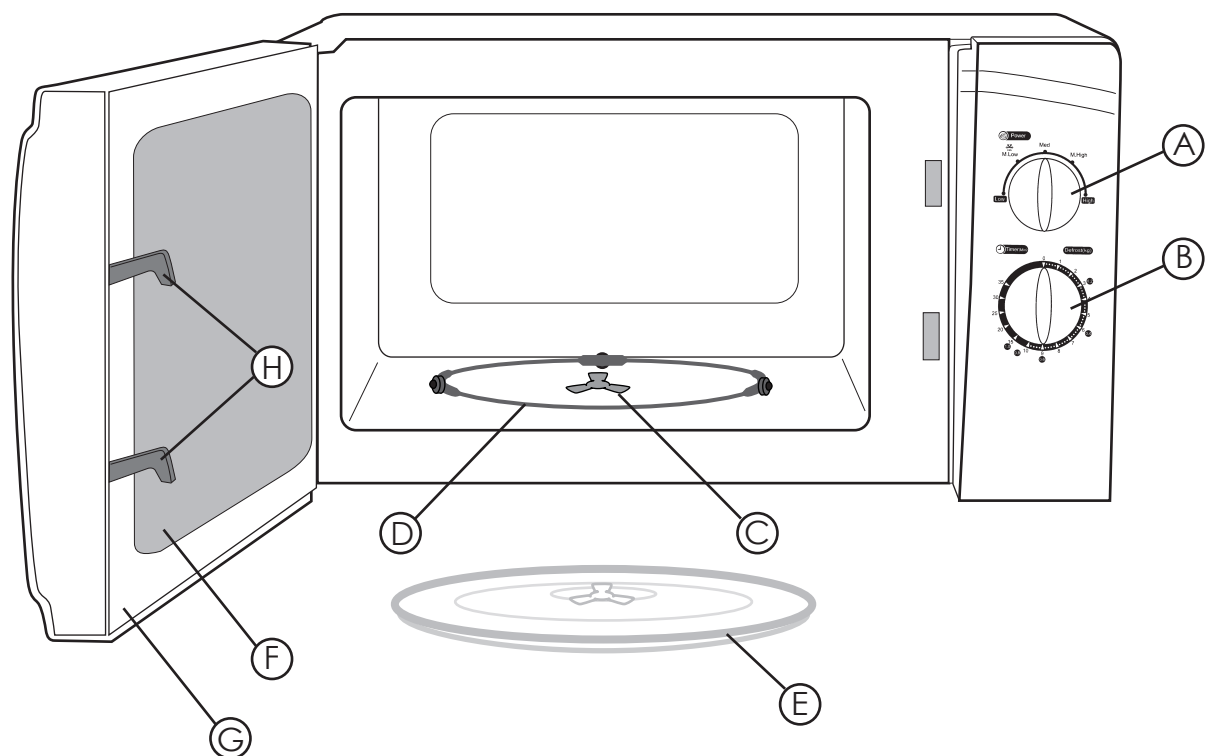

### Buttons and functions

- A. Power control
- B. Timer
- C. Glass tray drive
- D. Glass tray support ring
- E. Glass tray
- F. Window
- G. Opening
- H. Safety lock (switches off oven if the door is opened during use)

## Installation & preparations

Unpack all parts and make sure they are undamaged. The box contains the following:

- Microwave oven
- Glass tray
- Glass tray support ring
- Instruction book

### Installing the rotating glass tray

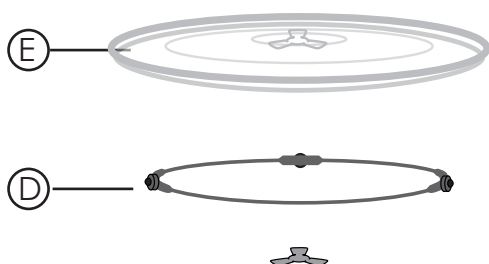

- Never place the glass tray (D) upside down (the three "bumps" in the middle should face downward).
- Both the glass tray (D) and the support ring (C) must be in place each time you use the microwave oven.
- All food and dishes should always be placed on the glass tray when defrosting or heating.
- If the glass tray or the support ring breaks contact customer service.

### Placement of the microwave oven

- Select an even, dry surface on which to place the microwave oven.
- Make sure the oven has enough space and that no air intake or exhaust is blocked. Minimum free space around oven is 7,5 cm; minimum free space above oven is 30 cm.
- Do not remove the microwave oven's feet. They are needed to ensure sufficient ventilation under the appliance.
- Place the microwave oven as far away from TVs and radios as possible. The oven may interfere with TV and radio reception when in use.

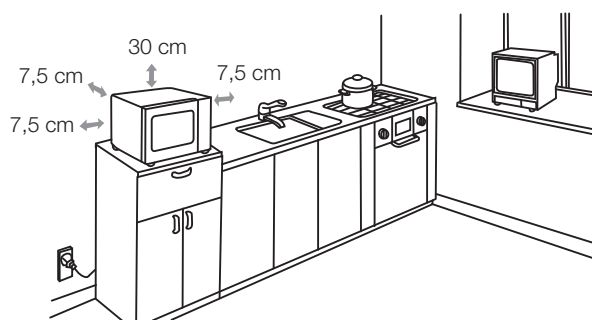

### Suitable containers for use of microwave oven

We recommend microwave-proof dishes for preparing food. Glass, porcelain and special plastic materials are suitable. Never use metal containers or dishes with gold or silver edges. Wooden dishes with wooden parts are unsuitable as the oven dries the wood and the wood may split.

## Use

1. Set power by turning the power knob to the desired level (see power settings below).
2. Set the time by turning the time knob to the desired time (max time 35 min.).
3. The microwave oven starts automatically once you have set power and time.
4. A “ping” is heard when time is up.
5. Reset the time to “0” as soon as you have removed the food or when the oven is not going to be used.
6. Never start the microwave oven without food. Sparks may be generated and the oven may be severely damaged.

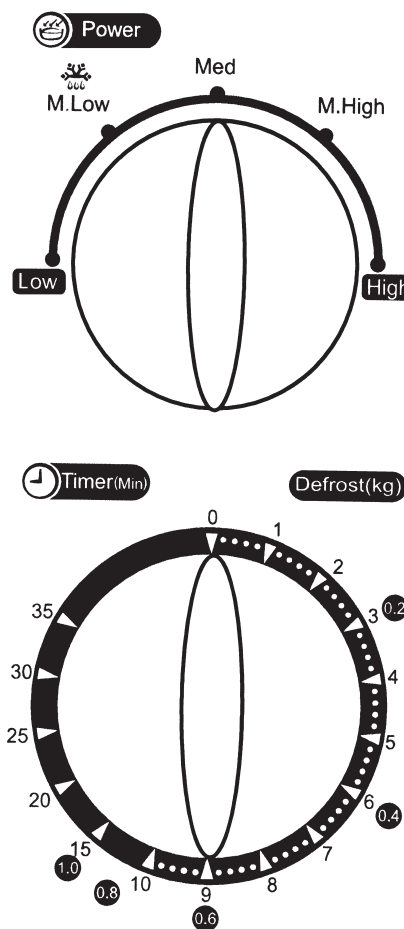

## Example of power settings

Function/Effect	Output	Food
Low	17 %	E.g., to soften deep-frozen ice cream.
M. Low (medium low), Defrost	33 %	Defrosting. Heating soups etc.
Med.	55 %	Casseroles, fish.
M. High (medium high)	77 %	Rice, fish, chicken, meat.
High	100 %	Heating up milk, vegetables, drinks, boiling water.

## Observe during use!

- Place the microwave oven as far away from TVs and radios as possible. The microwave oven can cause interference in TV and radio reception when in use.
- When heating at low power the oven lamp may go dim. This is quite normal.
- Steam is often produced when food is being prepared. Most of the steam escapes through the ventilation openings but some steam will condense on cooler surfaces, e.g., on the oven window. This is quite normal.

## Care and maintenance

- Always pull the plug from the wall socket before cleaning. Never immerse the microwave oven in water to clean it.
- Dry the inside and outside of the oven with a soft, moist cloth and a mild detergent. Avoid solvents or cleansers.
- Wash glass tray, support ring and rack in warm water with detergent.

## Troubleshooting table

Problem	Possible cause	Possible solution
Oven does not start	A. The cord is not connected. B. The door is open.	A. Insert plug in wall socket. B. Close the door.
Electric arcs or small flashes occur	A. Unsuitable material, e.g., metal used in the microwave oven. B. The microwave oven being is used while empty.	A. Use only microwave-proof material, e.g., glass or porcelain. B. Do not use microwave oven while empty.
Food is heated unevenly	A. Unsuitable material, e.g. metal is being used in the microwave oven. B. Food has not been turned or stirred.	A. Use only microwave-proof material, e.g. glass or porcelain. B. Turn or stir food.

## Disposal

If or when you decide to discard the product please follow local regulations. If you are unsure what to do, contact your local authorities.

## Specifications

Model	MM720CRO
Power supply	230 V AC, 50 Hz
Microwave oven input	1150 W
microwave oven output	700 W
Capacity	17 litre
Diameter of glass tray	24,5 cm
Outer dimensions	44 x 34 x 26 cm
Weight (ca)	10,8 kg

# Mikrovågsugn

Art.no 34-2020

Model MM720CRO

Läs igenom hela bruksanvisningen före användning och spara den sedan för framtida bruk. Vi reserverar oss för ev. text- och bildfel samt ändringar av tekniska data. Vid tekniska problem eller andra frågor, kontakta vår kundtjänst (se adressuppgifter på baksidan).

## Säkerhet

### Varning!

För att undvika risken för att utsättas för skadliga mikrovågor:

- Mikrovågsugnen får inte användas om dess dörr eller hölje blivit skadade.
- Mikrovågsugnen får endast tas isär och repareras av kunnig och kvalificerad servicepersonal.
- Öppna aldrig höljet! Farlig spänning finns oskyddat på vissa komponenter inuti produktens hölje. Kontakt med dessa kan ge upphov till elektriska stötar.
- Mikrovågsugnen får inte ändras eller demonteras.
- Mikrovågsugnen får inte användas av barn utan vuxens tillsyn om de inte har tillräckliga kunskaper om användningen av mikrovågsugnen.
- Värm aldrig drycker eller andra livsmedel i förslutna behållare då det finns risk att dessa exploderar.
- Använd endast kärl lämpliga för användning i mikrovågsugn.
- Lämna aldrig mikrovågsugnen utan uppmärksamhet vid värmning av livsmedel i plast- eller pappersförpackningar då det finns risk för antändning.
- Om rök upptäcks, stäng genast av mikrovågsugnen eller drag ur stickproppen. Låt luckan vara stängd för att kväva eventuella lågor.
- Innehållet i nappflaskor och liknande behållare för barnmat bör alltid röras eller skakas före servering. Kontrollera alltid innehållets temperatur före servering för att undvika brännskador.
- Oskalade ägg samt hårdkokta ägg bör ej värmas i mikrovågsugn. Risk för att de exploderar, även efter avslutad värmning.
- Rengör mikrovågsugnen regelbundet. Se till att avlägsna eventuella matrester.
- Placera mikrovågsugnen på ett torrt och jämt underlag.
- Placera inte mikrovågsugnen så att den kan falla ner i vatten eller annan vätska.
- Se till att spänningen i elnätet är 230 V och att du ansluter mikrovågsugnen till ett jordat uttag.
- Drag alltid ur stickproppen ur vägguttaget innan du rengör mikrovågsugnen.
- Utsätt inte mikrovågsugnen och dess nätsladd för slag eller stötar.
- Se till så att nätsladden inte kommer i kontakt med varma ytor, t.ex. en varm spisplatta.
- Använd inte mikrovågsugnen om nätsladden eller stickproppen är i skadat skick.
- Mikrovågsugnen får endast användas och förvaras inomhus.
- Tänk på att kärlen kan vara heta när du ska ta ut dem efter att du har värmt mat i dem i mikrovågsugnen. Använd gärna grytlapp eller annat skydd för att inte bränna dig.
- Sätt aldrig igång mikrovågsugnen när den är tom. Det kan uppstå gnistor och ugnen kan gå sönder.



# Produktbeskrivning

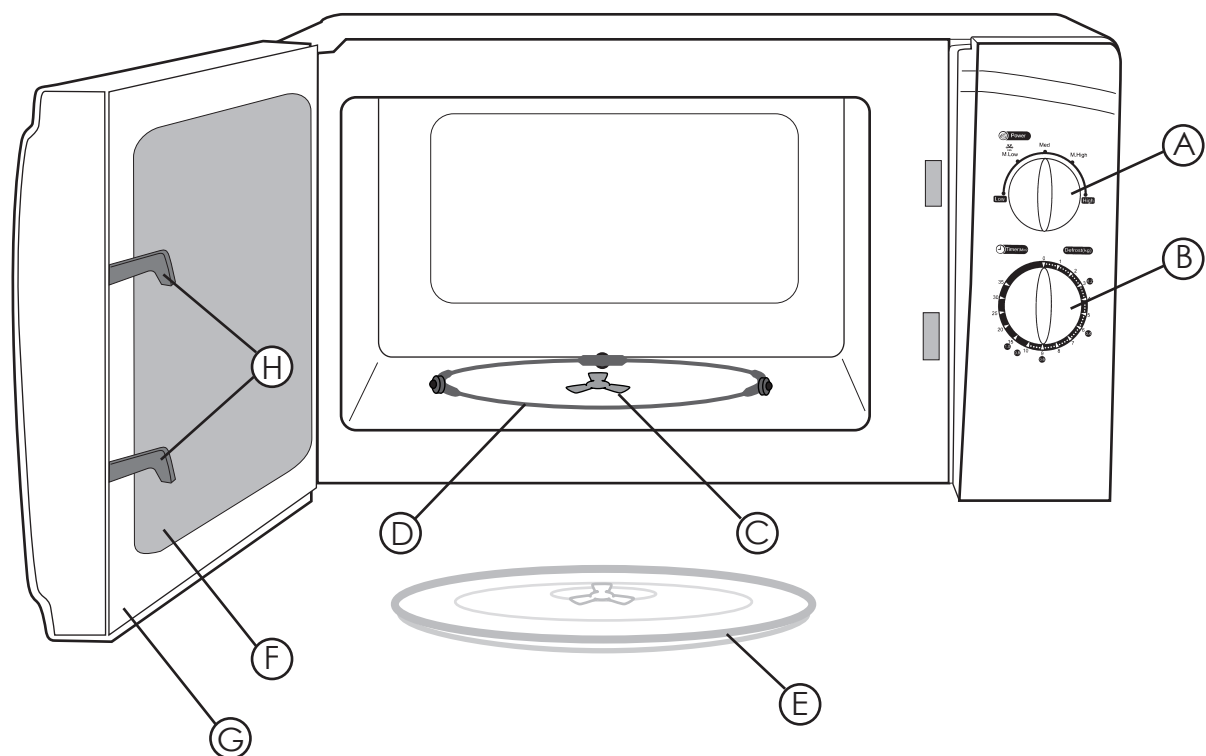

## Knappar och funktioner

- A. Effektvred
- B. Tidsvred
- C. Drivning till glastallriken
- D. Stödning till glastallriken
- E. Glastallrik
- F. Fönster
- G. Lucka
- H. Säkerhetslåsning (slår av ugnen om luckan öppnas under användning)

# Installation & förberedelser

Packa upp alla delar och kontrollera att de är hela. Kartongen innehåller följande:

- Mikrovågsugn
- Glastallrik
- Stödring till glastallriken
- Instruktionsbok

## Installera den roterande glastallriken

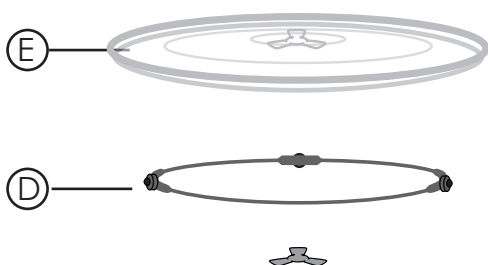

- Placera aldrig glastallriken (E) upp och ned (de tre "klackarna" i mitten ska vara nedåt).
- Både glastallriken (E) och stödningen (D) måste vara på plats varje gång du använder mikrovågsugnen.
- All mat och kärl ska alltid placeras på glastallriken vid upptining och värmning.
- Om glastallriken eller stödningen går sönder, kontakta kundtjänst.

## Placering av mikrovågsugnen

- Välj ett jämt och torrt underlag att placera mikrovågsugnen på.
- Se till så att mikrovågsugnen har gott om utrymme så att inga luftintag eller luftutblås blockeras. Minimimåtten runt ugnen är 7,5 cm och 30 cm ovanför ugnen.
- Ta inte bort mikrovågsugnens fötter. Dessa behövs för att ge tillräcklig ventilation under apparaten.
- Placera mikrovågsugnen så långt ifrån tv- och radioapparater som möjligt. Mikrovågsugnen kan under användning orsaka störningar i mottagningen av tv- och radiosändningar.

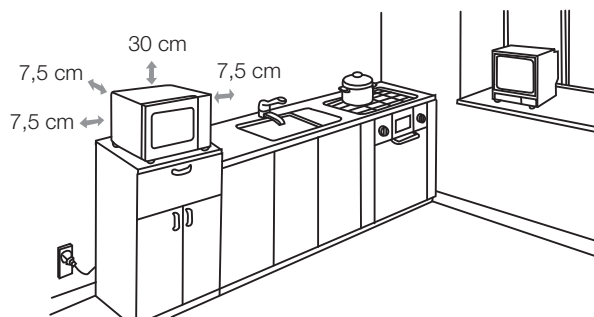

## Lämpliga kärl vid användning av mikrovågsugn

Vi rekommenderar att en mikrovågssäker servis används för tillagningen. Lämpliga material är glas, porslin och särskilda plastmaterial. Använd aldrig kärl av metall eller kärl med guld- eller silverkant. Även kärl av trä eller med trädetaljer är olämpliga eftersom träet torkar i mikrovågsugnen och kan spricka.

## Användning

1. Ställ in effekten genom att sätta effektvredet på önskad nivå (se effektinställningar nedan).
2. Ställ in tiden genom att sätta tidsvredet på önskad tid (max tid 35 min.).
3. Mikrovågsugnen startar automatiskt när du har ställt in effekt och tid.
4. När tiden har gått ut hörs ett "plingljud".
5. Sätt tidsinställningen på "0" så fort du tagit ut maten samt när mikrovågsugnen inte används.
6. Starta aldrig mikrovågsugnen utan livsmedel. Det kan uppstå gnistor och ugnen kan gå sönder.

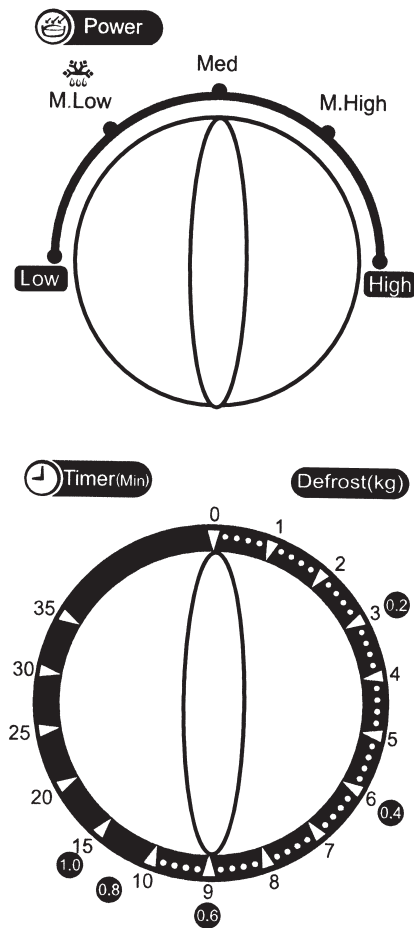

## Exempel på effektinställningar

Funktion/Effekt	Uteffekt	Livsmedel
Low	17 %	T.ex. mjuka upp djupfryst glass.
M. Low (medium low), Defrost	33 %	Upptining. Värmning av soppor etc.
Med.	55 %	Grytor, fisk.
M. High (medium high)	77 %	Ris, fisk, kyckling, kött.
High	100 %	Värmning. Mjölk, grönsaker, drycker, koka upp vatten.

## Observera vid användning!

- Placera mikrovågsugnen så långt ifrån tv- och radioapparater som möjligt. Mikrovågsugnen kan under användning orsaka störningar i mottagningen av tv- och radiosändningar.
- Vid tillagning med låg effekt kan ugnslampan lysa svagare. Detta är helt normalt.
- Vid tillagning kan ånga uppstå. Den mesta ångan strömmar från ventilationsöppningarna men viss ånga kondenseras på svalare ytor, t.ex. på ugnsluckans fönster. Detta är helt normalt.

## Skötsel och underhåll

Drag alltid ur stickproppen ur vägguttaget före rengöring. Sänk aldrig ned mikrovågsugnen i vatten för att göra ren den.

- Torka ugnens insida och utsida med en mjuk fuktad trasa samt ett mildt rengöringsmedel. Undvik lösningsmedel eller slipande rengöringsmedel.
- Diska glastallriken, stödringen och grillgallret i varmt vatten med diskmedel.

## Felsökningsschema

Problem	Möjlig orsak	Möjlig lösning
Ugnen startar inte	A. Nätsladden är inte ansluten. B. Luckan är öppen.	A. Sätt i stickproppen i vägguttaget. B. Stäng luckan.
Det uppstår ljusbågar eller små blixtar	A. Olämpliga material, t.ex. metall, används i mikrovågsugnen. B. Mikrovågsugnen används tom.	A. Används endast mikrovågssäkra material, t.ex. glass eller porslin. B. Använd inte mikrovågsugnen tom.
Maten värms ojämt	A. Olämpliga material, t.ex. metall, används i mikrovågsugnen. B. Maten har inte vänts eller rörts om.	A. Används endast mikrovågssäkra material, t.ex. glass eller porslin. B. Vänd eller rör om maten.

## Avfallshantering

När du ska göra dig av med produkten ska detta ske enligt lokala föreskrifter. Är du osäker på hur du ska gå tillväga, kontakta din kommun.

## Specifikationer

Modell	MM720CRO
Strömförsörjning	230 V AC, 50 Hz
Mikrovågsugnens ineffekt	1250 W
Mikrovågsugnens uteffekt	800 W
Rymd	17 liter
Glastallrikens diameter	24,5 cm
Yttermått	44 x 34 x 26 cm
Vikt (ca)	10,8 kg

# Mikrobølgeovn

Art.no 34-2020

Model MM720CRO

Les nøye igjennom hele bruksanvisningen og ta vare på den til senere bruk. Vi reserverer oss for ev. tekst- og bildefeil, samt forandringer av tekniske data. Ved tekniske problemer eller andre spørsmål, ta kontakt med vårt kundesenter (se opplysninger på baksiden).

## Sikkerhet

### Advarsel!

For å unngå fare for å bli utsatt for skadelige mikrobølger:

- Mikrobølgeovnen må ikke brukes hvis dør eller deksel er skadet.
- Mikrobølgeovnen skal kun repareres av kvalifiserte fagpersoner.
- Åpne ikke dekselet! Farlig spenning ligger ubeskyttet på visse komponenter under produktets deksel. Kontakt med disse kan gi elektrisk støt.
- Produktet må ikke demonteres eller endres på.
- Mikrobølgeovnen må ikke brukes av barn uten tilsyn av voksne, hvis de ikke har tilstrekkelige kunnskaper om bruk av mikrobølgeovn.
- Varm ikke mat og drikke i lukkede beholdere i ovnen. Det er fare for at disse kan eksplodere.
- Bruk kun kjørel som er beregnet for mikrobølgeovn.
- Forlat aldri mikrobølgeovnen uten tilsyn, når du varmer mat i plast- eller papirforpakninger, da det er fare for at dette kan antennes.
- Dersom du oppdager røyk, steng av eller dra ut stikkontakten på mikrobølgeovnen umiddelbart. La døren være stengt slik at flammene kveles.
- Innholdet i tåteflasker og liknende beholdere for barnemat bør alltid røres om eller ristes godt før servering. Kontroller alltid innholdets temperatur før servering for å unngå brannskader.
- Rå eller hardkokte egg bør ikke varmes i mikrobølgeovn. Det er fare for at de kan eksplodere selv etter avsluttet oppvarming.
- Mikrobølgeovnen rengjøres regelmessig. Fjern ev. gamle matrester.
- Plasser mikrobølgeovnen på et tørt og jevnt underlag.
- Plasser ikke produktet slik at det kan falle ned i vann eller annen væske.
- Påse at spenningen i strømmettet er 230 V, og at du kobler mikrobølgeovnen til et jordet uttak.
- Dra alltid stikkontakten ut av vegguttaket før rengjøring av mikrobølgeovnen.
- Utsett ikke mikrobølgeovnen eller stikkontakten for slag eller støt.
- Påse at strømledningen ikke kommer i kontakt med varme flater, som f.eks. en varm kokeplate.
- Bruk ikke mikrobølgeovnen dersom strømledningen eller stikkontakten er skadet.
- Mikrobølgeovnen må kun brukes og oppbevares innendørs.
- Husk at kjørelet kan være varmt når du skal ta det ut etter oppvarming i ovnen. Bruk grytekluter eller annen beskyttelse slik at du ikke brenner deg.
- Sett aldri i gang mikrobølgeovnen når den er tom. Det kan oppstå gnister og ovnen kan gå i stykker.

# Produktbeskrivelse

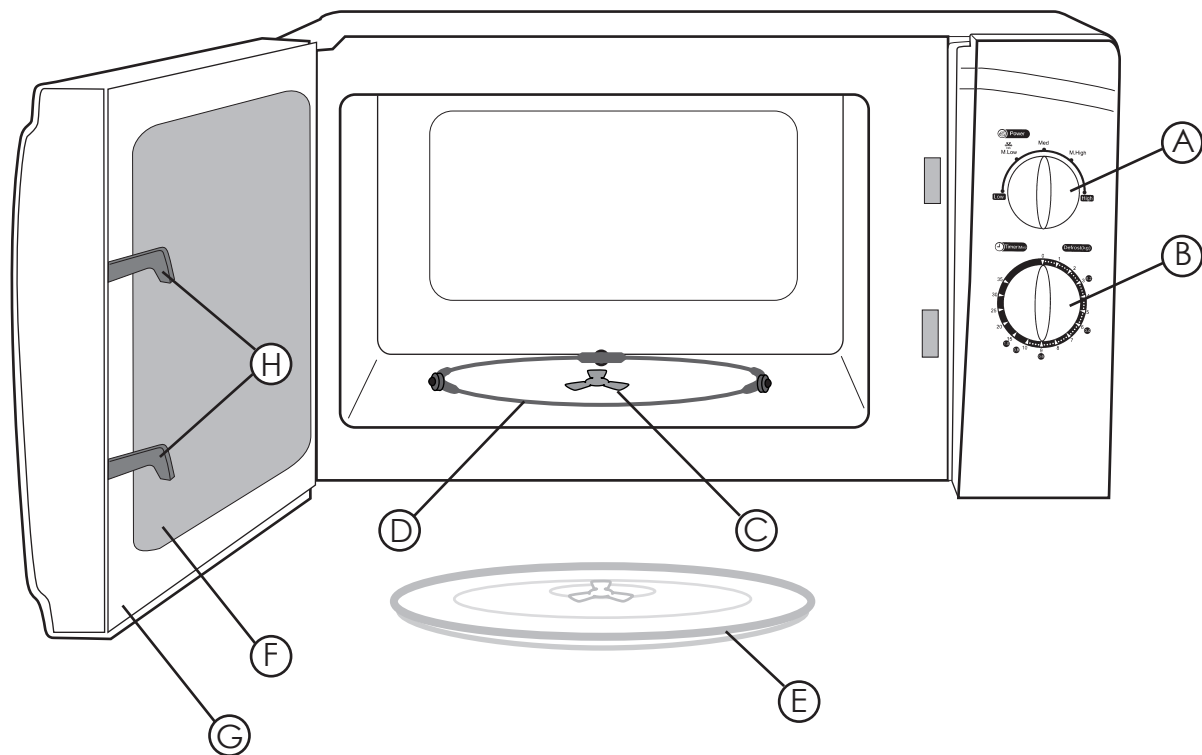

## Knapper og funksjoner

- A. Effektbryter
- B. Tidsbryter
- C. Plate til glasstallerken
- D. Støtte til glasstallerken
- E. Glasstallerken
- F. Vindu
- G. Dør
- H. Sikkerhetslåsing (skrur av ovnen hvis døren åpnes ved bruk)

# Installasjon og forberedelser

Pakk ut alle deler og påse at de er hele og uskadet. Forpakningen inneholder følgende:

- Mikrobølgeovn
- Glasstallerken
- Støtte til glasstallerken
- Instruksjonsbok

## Installere den roterende glasstallerken

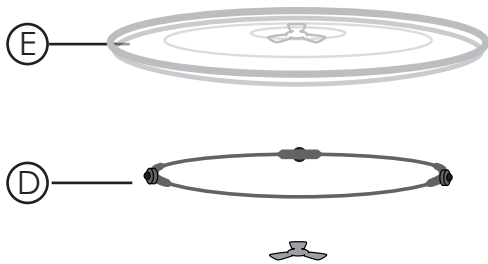

- Plasser aldri glasstallerkenen (E) opp ned (de tre ”knottene” i midten skal vende nedover).
- Både glasstallerkenen (E) og støttingen (D) må være på plass når du bruker mikrobølgeovnen.
- Alle kjørel med mat skal plasseres på glasstallerkenen ved opptining og varming.
- Kontakt vår kundetjeneste hvis glasstallerkenen eller støttingen går i stykker.

## Plassering av mikrobølgeovnen

Velg et jevnt og tørt underlag til mikrobølgeovnen. Påse at det er nok luft rundt apparatets ventilasjonshull.

- Påse at mikrobølgeovnen har rikelig med luft så ingen av luftinntakene eller luftutblåsningen blokeres. Minimumsavstand fra ovnen til andre gjenstander eller vegger er: sideveis 7,5 cm og over ovnen 30 cm.
- Fjern ikke ovnens føtter. Disse er viktige for å gi tilstrekkelig ventilasjon under apparatet.
- Plasser mikrobølgeovnen så langt bort fra TV- og radioapparater som mulig. Når mikrobølgeovnen er i bruk kan den forårsake forstyrrelser i mottaket av TV- og radiosendinger.

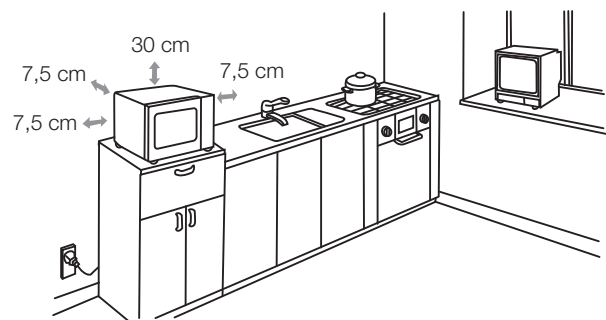

## Passende kjørel ved bruk av mikrobølgeovn

Vi anbefaler at det brukes et mikrobølgesikkert servise i ovnen. Passende materiale er glass, porselen og spesielle plastmaterialer. Bruk aldri kjørel av metall eller som har gull- eller sølvkant. Kjørel av tre er heller ikke egnet til bruk fordi tre tørker i mikrobølgeovnen og kan sprekke.

## Bruk

1. Effekten stilles inn ved å sette effektbryteren på ønsket nivå (se "effektinnstillinger" nedenfor).
2. Tiden stilles inn til ønsket lengde med tidsbryteren (maks. tid er 35 min.).
3. Mikrobølgeovnen starter automatisk når effekt og tid er stilt inn.
4. Når tiden har gått ut vil en "plingelyd" høres.
5. Sett tidsinnstillingen på "0" så fort du har tatt ut maten eller når mikrobølgeovnen ikke er i bruk.
6. Start aldri mikrobølgeovnen når den er tom for mat. Det kan oppstå gnister og ovnen kan gå i stykker.

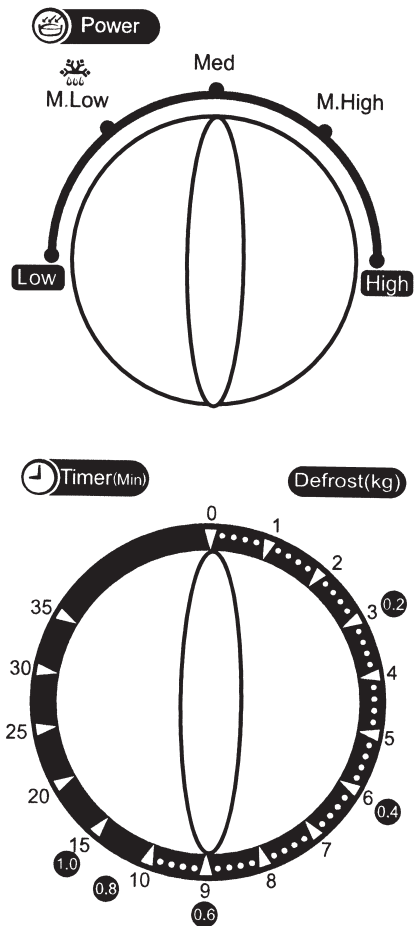

## Eksempel på effektinnstillinger

Funksjon/Effekt	Uteffekt	Type mat
Low	17 %	F.eks. myke opp dypfrost is.
M. Low (medium low), Defrost	33 %	Opptining. Oppvarming av supper etc.
Med.	55 %	Gryteretter, fisk etc.
M. High (medium high)	77 %	Ris, fisk, kylling, kjøtt.
High	100 %	Varming. Melk, grønnsaker, drikker, koke opp vann.

## Vær oppmerksom på følgende ved bruk

- Plasser mikrobølgeovnen så langt bort fra TV- og radioapparater som mulig. Når mikrobølgeovnen er i bruk kan den forårsake forstyrrelser i mottaket av TV- og radiosendinger.
- Ved bruk med lav effekt kan lampen i ovnen lyse svakere. Dette er helt normalt.
- Det kan oppstå damp ved bruk. Det meste av dampen forsvinner ut via ventilasjonsåpningene, men noe damp vil også kondenseres på kalde overflater som for eksempel på ovnens dør. Dette er helt normalt.



## Vedlikehold

Trekk alltid ut støpselet fra vegguttaket før rengjøring. Senk aldri mikrobølgeovnen ned i vann for å få den rengjort.

- Tørk ovnens inn- og utside med en myk fuktet klut. Bruk et mildt rengjøringsmiddel. Unngå slipende rengjøringsmiddel og løsemiddel.
- Vask glasstallerken, støttering og grillgitter i varmt vann med oppvaskmiddel.

## Feilsøkingsskjema

Problem	Mulig årsak	Mulig løsning
Ovnen starter ikke.	A. Strømmen er ikke koblet til. B. Døren er åpen.	A. Sett stikkkontakten i vegguttaket. B. Steng døren.
Det oppstår lys og gnistring.	A. Upassende materiale i kjørel som f.eks. metall. B. Mikrobølgeovnen er tom.	A. Bruk kjørel i anbefalt materiale. B. Ikke sett på ovnen når den er tom.
Maten varmes opp ujevnt.	A. Upassende materiale i kjørel som f.eks. metall. B. Maten er ikke blitt snudd på eller rørt i.	A. Bruk kjørel i anbefalt materiale. B. Vend på eller rør i maten.

## Avfallshåndtering

Når du skal kvitte deg med produktet, skal dette skje i henhold til lokale forskrifter. Er du usikker på hvordan du går fram, ta kontakt med lokale myndigheter.

## Spesifikasjoner

Modell	MM720CRO
Strømforsyning	230 V AC, 50 Hz
Mikrobølgeovnens inneffekt	1250 W
Mikrobølgeovnens uteffekt	800 W
Størrelse	17 liter
Glasstallerkenens diameter	24,5 cm
Ytre mål	44 x 34 x 26 cm
Vekt (ca.)	10,8 kg

# Mikroaaltouuni

Art.no 34-2020

Model MM720CRO

Lue käyttöohjeet ennen tuotteen käyttöönottoa. Säilytä käyttöohjeet tulevaa tarvetta varten. Pidätämme oikeuden teknisten tietojen muutoksiin. Emme vastaa mahdollisista teksti- tai kuvavirheistä. Jos laitteeseen tulee teknisiä ongelmia, ota yhteys myymälään tai asiakaspalveluun (yhteystiedot käyttöohjeen lopussa).

## Turvallisuus

### Varoitus!

Vältä vaaralliset mikroaallot noudattamalla seuraavia ohjeita:

- Älä käytä mikroaaltouunia, jos sen ovi tai kuori on vaurioitunut.
- Vain valtuutettu ammattilainen saa purkaa ja korjata mikroaaltouunin.
- Älä avaa laitteen kuorta! Tuotteen rungon sisällä on vaarallista jännitettä sisältäviä suojaamattomia komponentteja. Niihin koskeminen saattaa aiheuttaa sähköiskun.
- Tuotetta ei saa purkaa eikä muuttaa.
- Lapset eivät saa käyttää mikroaaltouunia ilman aikuisen valvontaa, ellei heillä ole riittäviä taitoja siihen.
- Älä kuumenna juomia tai muita elintarvikkeita suljetuissa pakkauksissa, sillä ne saattavat räjähtää.
- Käytä ainoastaan mikroaaltouunille sopivia astioita.
- Älä jätä mikroaaltouunia ilman valvontaa, jos kuumennat elintarvikkeita muovi- tai paperipakkauksissa. Ne saattavat syttyä palamaan.
- Jos huomaat savua, sammuta mikroaaltouuni välittömästi tai irrota pistoke pistorasiasta. Anna luukun olla kiinni, jotta mahdolliset liekit tukahtuvat.
- Sekoita tai ravista aina lastenruokapurkkien tai tuttupullojen sisältö kuumentamisen jälkeen. Tarkista aina ruuan lämpötila ennen tarjoilua, niin vältät palovammat.
- Viipaloimattomia tai kovaksi keitettyjä munia ei saa kuumentaa mikroaaltouunissa. On mahdollista, että ne räjähtävät vielä kuumennuksen jälkeenkin.
- Puhdista mikroaaltouuni säännöllisesti. Poista mahdolliset ruuantähteet.
- Sijoita mikroaaltouuni kuivalle ja tasaiselle alustalle.
- Älä sijoita mikroaaltouunia sellaiseen paikkaan, josta se voi tippua veteen tai muuhun nesteeseen.
- Varmista, että sähköverkon jännite on 230 V ja että pistorasia on maadoitettu.
- Irrota aina pistoke pistorasiasta ennen mikroaaltouunin puhdistamista.
- Älä altista mikroaaltouunia tai sen virtajohtoa iskuille tai kolhuille.
- Huolehdi, ettei virtajohto joudu kosketuksiin lämpimien pintojen, esim. keittolevyjen kanssa.
- Älä käytä mikroaaltouunia, mikäli virtajohto tai pistoke on vioittunut.
- Mikroaaltouunia saa käyttää ja se tulee säilyttää ainoastaan sisätiloissa.
- Ota huomioon, että astiat kuumenevat mikrossa. Suosittelemme, että käytät patalappua tai muuta suojaa, ettet polta itseäsi.
- Älä käytä mikroaaltouunia tyhjänä. Laitte saattaa alkaa kipinöidä ja vioittua.

# Tuotekuvaus

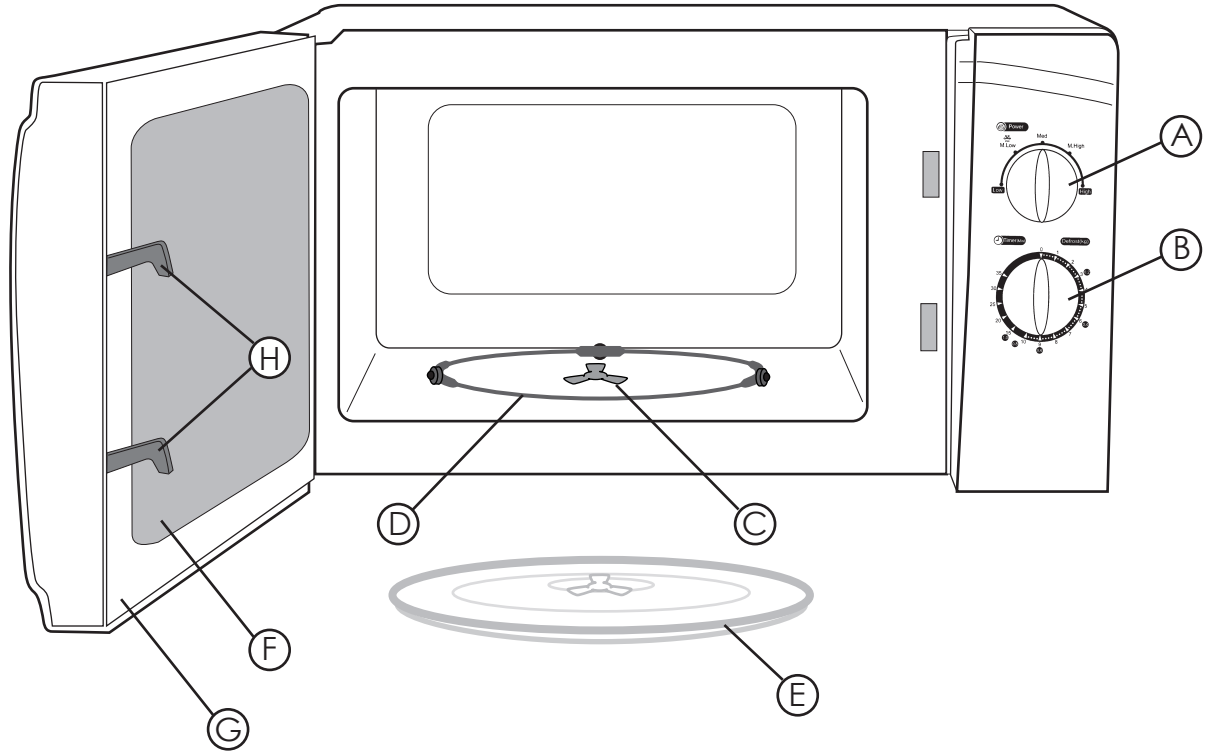

## Painikkeet ja toiminnot

- A. Tehonsäädin
- B. Ajansäädin
- C. Lasilautasen pyörittäjä
- D. Lasilautasen tukirengas
- E. Lasilautanen
- F. Ikkuna
- G. Luukku
- H. Turvalukitus (sammuttaa mikroaaltouunin, jos se avataan kesken käytön)

# Asennus ja esivalmistelut

Poista kaikki osat pakkauksesta ja katso että ne eivät ole vioittuneet. Pakkauksen sisältö:

- Mikroaaltouuni
- Lasilautanen
- Lasilautasen tukirengas
- Käyttöohje

## Pyörivän lasilautasen asentaminen

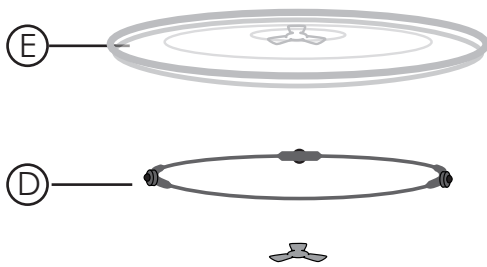

- Älä aseta lasilautasta (E) ylösalaisin (keskellä olevien kolmen ulkoneman tulee olla alapuolella).
- Lasilautasen (E) ja tukirenkaan (D) tulee olla paikoillaan aina kun mikroaaltouunia käytetään.
- Kaikki sulatettava tai lämmitettävä ruoka ja astiat tulee aina asettaa lasilautaselle.
- Ota yhteys asiakaspalveluun, mikäli tukirengas tai lasilautanen hajoaa.

## Mikroaaltouunin sijoittaminen

- Valitse mikroaaltouunille tasainen ja kuiva sijoituspaikka.
- Varmista, etteivät mikroaaltouunin ilmanotto- tai tuloaukot ole tukittuna. Mikroaaltouunin sivuilla tulee olla vähintään 7,5 cm vapaata tilaa ja uunin päällä vähintään 30 cm.
- Älä irrota mikroaaltouunin jalkoja. Ne varmistavat riittävän ilmanvaihdon uunin alla.
- Sijoita mikroaaltouuni mahdollisimman kauas televisiosta ja radiosta. Mikroaaltouuni voi käytön aikana aiheuttaa televisio- ja radiolähetysten häiriöitä.

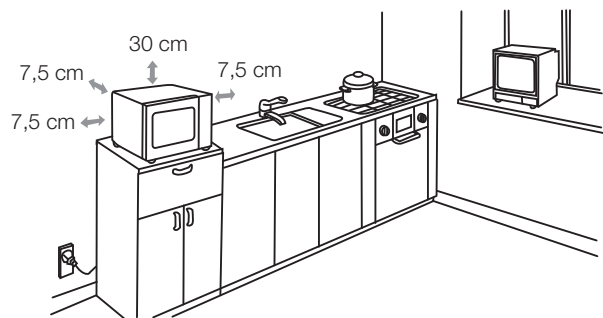

## Mikroaaltouuniin sopivia astioita

Suosittellemme ruoanlaittoon mikroaaltouuniin soveltuvia astioita. Sopivia materiaaleja ovat lasi, posliini ja tietyt muovimateriaalit. Älä käytä metalliastioita, äläkä astioita, joissa on kulta- tai hopeareunus. Myöskään puuastiat tai puuosia sisältävät astiat eivät sovellu käytettäväksi mikron, sillä puu kuivuu mikroaaltouunissa ja alkaa halkeilla.

# Käyttö

1. Säädä haluttu teho tehonsäätimellä (ks. alla olevaa taulukkoa).
2. Säädä haluttu aika ajansäätimellä (maksimiaika 35 min).
3. Mikroaaltouuni käynnistyy automaattisesti kun teho ja aika on valittu.
4. Kun valittu aika on kulunut loppuun, kuuluu merkkiäni.
5. Palauta aika noltaan heti kun olet nostanut ruoan uunista ja sitä ei käytetä.
6. Älä koskaan käytä mikroaaltouunia tyhjänä. Laite saattaa alkaa kipinöidä ja vioittua.

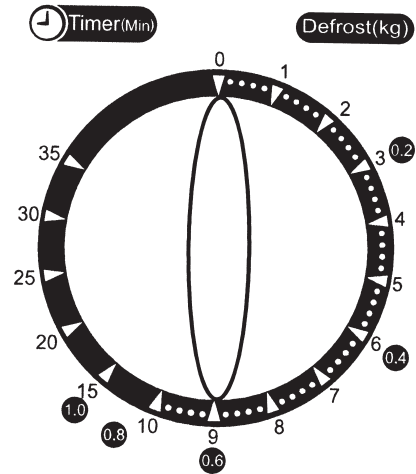
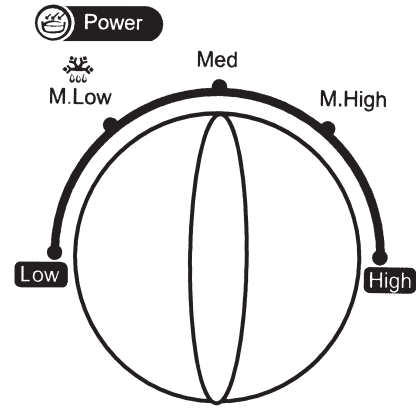

## Esimerkkejä tehonsäädöstä

Toiminto/Teho	Antoteho	Elintarvike
Low	17 %	Kovan jäätelön pehmentäminen tms.
M. Low (medium low), Defrost	33 %	Sulatus. Keiton kuumennus tms.
Med.	55 %	Pataruoat, kalaruoat.
M. High (medium high)	77 %	Riisi, kala, kana, liha.
High	100 %	Ruoan kuumentaminen. Maito, vihanekset, juomat, veden keittäminen.

## Käytön aikana huomioitavaa

- Sijoita mikroaaltouuni mahdollisimman kauas televisiosta ja radiosta. Mikroaaltouuni voi käytön aikana aiheuttaa televisio- ja radiolähteyksiin häiriötä.
- Alhaista tehoa käytettäessä uunin lamppu saattaa loistaa heikommin. Tämä on täysin normaalia.
- Ruokaa laitettaessa saattaa syntyä höyryä. Suurin osa höyrystä poistuu tuuletusaukkojen kautta, mutta viilleille pinnoille, kuten ikkunaan, saattaa koostua kondenssivettä. Tämä on täysin normaalia.

## Huolto ja ylläpito

Irrota pistoke pistorasiasta ennen laitteen puhdistamista. Älä puhdistaa mikroaaltouunia upottamalla sitä veteen.

- Puhdista uunin sisä- ja ulkopuoli pehmeällä liinalla, jossa on mietoa puhdistusainetta. Älä käytä liuotusaineita tai hankaavia puhdistusaineita.
- Tiskaa lasilautanen, tukirengas ja grilliritilä kuumalla vedellä ja tiskiaineella.

## Vianhakutaulukko

Ongelma	Mahdollinen syy	Mahdollinen ratkaisu
Mikroaaltouuni ei käynnisty.	A. Virtajohtoa ei ole liitetty. B. Luukku on auki.	A. Laita pistoke pistorasiaan. B. Sulje luukku.
Laitteesta tulee valo ja pieniä kipinöitä	A. Mikroaaltouunissa on sopimatonta materiaalia, esim. metallia. B. Mikroaaltouunia käytetään tyhjänä.	A. Käytä ainoastaan mikroaaltouuniin soveltuvia astioita, esim. lasia tai posliinia. B. Älä käytä mikroa tyhjänä.
Ruoka lämpenee epätasaisesti.	A. Mikroaaltouunissa on sopimatonta materiaalia, esim. metallia. B. Ruokaa ei ole käännetty tai sekoitettu.	A. Käytä ainoastaan mikroaaltouuniin soveltuvia astioita, esim. lasia tai posliinia. B. Käännä tai sekoita ruokaa.

## Kierrätys

Kierrätä tuote asianmukaisesti, kun poistat sen käytöstä. Ota yhteys kuntasi jäteneuvontaan, mikäli olet epävarma.

## Tekniset tiedot

Malli	MM720CRO
Virtalähde	230 V AC, 50 Hz
Mikroaaltouunin teho	1250 W
Mikroaaltouunin antoteho	800 W
Tilavuus	17 litraa
Lasilautasen halkaisija	24,5 cm
Ulkomitat	44 x 34 x 26 cm
Paino (noin)	10,8 kg.



## SVERIGE

---

KUNDTJÄNST      Tel: 0247/445 00  
Fax: 0247/445 09  
E-post: kundtjanst@clasohlson.se

INTERNET      www.clasohlson.se

BREV      Clas Ohlson AB, 793 85 INSJÖN

## NORGE

---

KUNDESENTER      Tlf.: 23 21 40 00  
Faks: 23 21 40 80  
E-post: kundesenter@clasohlson.no

INTERNETT      www.clasohlson.no

POST      Clas Ohlson AS, Postboks 485 Sentrum, 0105 OSLO

## SUOMI

---

ASIAKASPALVELU      Puh: 020 111 2222  
Sähköposti: info@clasohlson.fi

INTERNET      www.clasohlson.fi

OSOITE      Clas Ohlson Oy, Annankatu 34–36 A, 00100 HELSINKI

## GREAT BRITAIN

---

For consumer contact, please visit  
**www.clasohlson.co.uk** and click on  
**customer service.**

INTERNET      www.clasohlson.co.uk