

Microwave Grill Oven

Mikrovågsugn
Mikrobølgeovn
Mikroaaltouuni



Art.no. **Model**
34-4059 **AG820CRL**

Ver. 200903

CLAS OHLSON

www.clasohlson.com

ENGLISH

SVENSKA

NORSK

SUOMI

Microwave Grill Oven

Art.no 34-4059 Model AG820CRL

Please read the entire instruction manual before using the product and save it for future reference.

We reserve the right for any errors in text or images and any necessary changes made to technical data.

If you have any questions regarding technical problems please contact Customer Services (see address on reverse).

Safety

Caution:

To avoid the risk of exposure to harmful microwaves:

- The microwave oven should not be used if the door or casing is damaged.
- The microwave may only be disassembled and repaired by qualified service personnel.
- Never open the casing. Certain components inside the casing carry dangerous currents. Contact with these may cause electric shock.
- The microwave oven should not be taken apart or modified.
- The product should not be used by unsupervised children if they do not have the required knowledge of how to use it.
- Never heat drinks or other food items in closed containers since it might cause them to explode.
- Only use microwave-safe containers.
- Never leave the microwave unattended while heating food items in plastic or paper containers since there may be a risk of fire.
- If smoke is detected, immediately shut off or unplug the microwave oven. Keep the door shut to suffocate possible flames.
- The contents of feeding bottles or similar baby food containers should always be well stirred or shaken before serving. Always check the temperature before serving to avoid burns.
- Do not heat or cook eggs in the microwave. They may explode during or after heating.
- Clean the microwave regularly. Make sure to wipe up any food spills.
- Place the microwave oven on a dry and even surface.
- Do not place the microwave oven where it could fall into water or any other type of liquid.
- Check that your power supply is 230 V and that the microwave oven is connected to an earthed socket.
- Always unplug the microwave oven from the wall socket before cleaning it.
- Do not expose the microwave to knocks or blows.
- Make sure that the lead does not come in contact with warm surfaces, e.g. a warm hob.
- Do not use the microwave oven if the cable or plug is damaged.
- The microwave should only be used and kept indoors.
- Be aware that food containers heated in the microwave become very hot so take care when removing them. Use an oven cloth or oven glove to avoid burning yourself.
- Do not use the microwave oven when it is empty. Sparks may be produced and the microwave may become damaged.

Product description

Suitable containers for microwave use

We recommend that microwave-safe tableware is used. Suitable materials are glass, porcelain and certain plastic materials. Never use metal containers or containers with gold or silver trim. Even containers of wood or with wooden parts are unsuitable since the wood will dry in the microwave and may even crack.

Buttons and functions

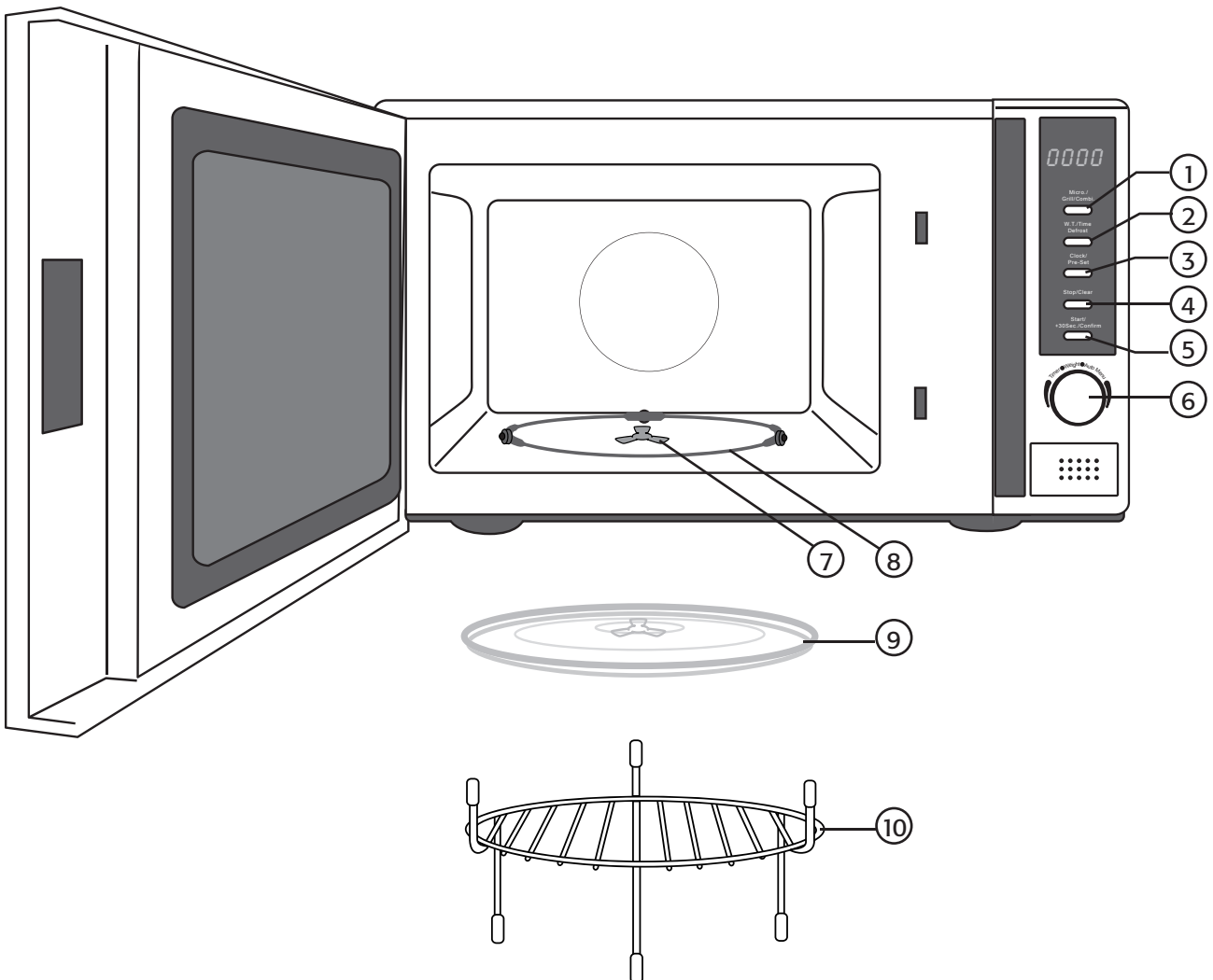

1. **Micro/Grill/Combi** – Selector
2. **W.T./Time Defrost** – Automatic defrost programme
3. **Clock/Pre-Set** – Sets the clock/Preset start time
4. **Stop/Clear** – Turns the microwave off /Clears settings/Button lock
5. **Start/+30Sec./Confirm** – Turns the microwave on/Confirms settings
6. Setting dial
7. Turntable drive
8. Turntable support ring
9. Turntable
10. Metal grill rack

Installation & preparations

Unpack all parts and check that they are intact. Package contents:

- Microwave oven
- Turntable
- Turntable support ring
- Grill rack
- Instruction manual

Installing the rotating turntable

- Never place the turntable (9) upside down (the 3 middle “feet” should be facing downwards).
- Both the turntable (9) and the support ring (8) must be in place every time the microwave oven is used.
- All food items and containers should be placed on the turntable when defrosting or heating.
- If the turntable or support ring is damaged, contact Customer Services.

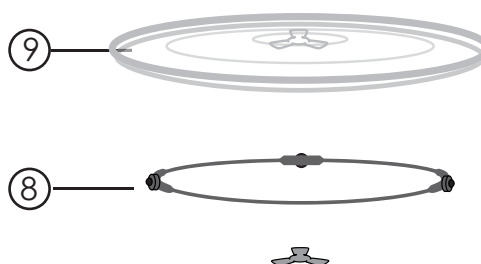

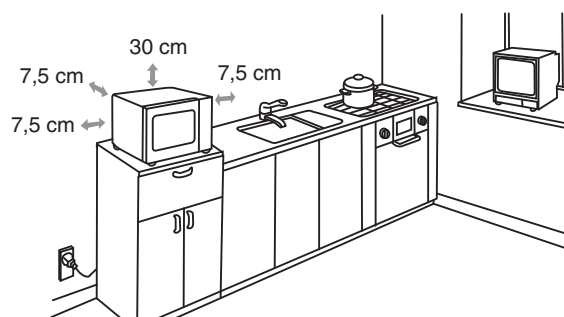

Selecting a good location

- Place the microwave on a flat and dry surface.
- Make sure that the microwave oven has plenty of space so that no air inlet/outlet ports are blocked. The minimum free area around the oven should be about 7.5 cm and 30 cm above.
- Do not remove the microwave oven’s feet. These are needed to provide enough ventilation underneath the microwave.
- Place the appliance as far away from TVs and radios as possible. Microwaves can cause interference to TV reception and radio broadcasts.



Setting the clock

Once the microwave is connected to the mains a signal will be emitted and “0:00” will show in the display.

1. Push **Clock/Pre-Set** once or twice. The time display will begin flashing.
2. Turn  to set the hours.
3. Push once again on **Clock/Pre-Set** to come to the minutes setting.
4. Turn  to set the minutes.
5. Push **Clock/Pre-Set** to confirm and save your settings.

Operation

Using the microwave

1. Place the item to be heated into the microwave.
2. Press **Micro/Grill/Combi** repeatedly or turn  to select the desired power level. The display will show, in order, "P 100", "P 80", "P 50", "P 30" and "P 10".

Examples of suitable power settings:

Defrosting **P 30**

Cooking/reheating **P 80**

Boiling water **P 100**

Confirm power settings by pressing **Start/+30Sec/Confirm**.

3. Then set the desired time by turning  (up to 95 minutes).
4. Close the oven door and push **Start/+30Sec/Confirm** to start the microwave oven.



N.B. The preset time setting intervals are as follows:

0 -1 min	5 seconds
1-5 min	10 seconds
5-10 min	30 seconds
10-30 min	1 minute
30-95 min	5 minutes

Power levels:

Display	Power
P100	100 %
P80	80 %
P50	50 %
P30	30 %
P10	10 %

Using the grill

1. Place the item to be heated into the microwave.
2. Push **Micro/Grill/Combi** once. The display will begin flashing "100".
3. Turn  to select the grill. The icon "G" in the display means the grill is active.
4. When the "G" icon shows, press **Start/+30Sec/Confirm** to confirm your choice.
5. Turn  to set the desired cooking time (up to 95 minutes).
6. Close the oven door and press **Start/+30Sec/Confirm** to start the oven.

N.B.

When half the grilling time has elapsed the microwave oven will emit two beeps. This is completely normal and is merely signalling that only half the cooking time remains.



To grill the food evenly it should be turned at this time. Close the oven door and push **Start/+30Sec/Confirm** to continue grilling.

Combined use

Choose from two combinations C-1 and C-2.

Combinations:

Selection	Microwave	Grill
C-1	55 %	45 %
C-2	36 %	64 %

1. Place the item to be heated into the microwave.
2. Push **Micro/Grill/Combi** once. The display will begin flashing "100".
3. Turn  to select either C-1 or C-2.
4. Push **Start/+30Sec/Confirm** once to confirm the chosen setting.
5. Turn  to set the desired cooking time (up to 95 minutes).
6. Close the oven door and press **Start/+30Sec/Confirm** to start the oven.

Defrosting

Defrosting by weight

1. Put the item to be defrosted into the microwave.
2. Press **W.T./Time Defrost** once. The display will show "def1".
3. Turn  to set the weight of the item to be defrosted. Select the appropriate weight from 100 to 2000 grams.
4. Close the oven door and push **Start/+30Sec/Confirm** to begin defrosting.

Defrosting by time

1. Put the item to be defrosted into the microwave.
2. Push **DEFROST BY W.T/TIME** twice. The display will show "def2".
3. Turn  to set the defrost time (5 seconds to 95 minutes).
4. Close the oven door and push **Start/+30Sec/Confirm** to begin defrosting.



Additional features

Multi-function

The multi-function feature can be use when you want to use the various automatic functions of the microwave oven in a sequence. The cooking method can be set for two functions at the most.

Example: You wish to defrost your food for 5 minutes and continue cooking it at 80% power for 7 minutes.

1. Place the item to be heated into the microwave.
2. Press **W.T./TIME DEFROST** once. The display will show "def1" (100 %).
3. Turn  to set the defrost time to 5 minutes.
4. Push **Micro/Grill/Combi** once.





5. Turn  to set the power setting to 80%. The display will show "P80".
6. Push **Start/+30Sec/Confirm** once to confirm the chosen setting.
7. Turn  to set the cooking time to 7 minutes.
8. Close the oven door and press **Start/+30Sec/Confirm** to start the oven.

Preset start times

The microwave oven can be programmed to start at a preset time.

1. Make sure that the microwave oven clock is set correctly (see the **Setting the clock** section).
2. Set the desired method of cooking according to the instruction manual (do not use this for defrosting). Cooking methods can be set for two functions at the most.

Example: You wish to prepare food at 80% power for 7 minutes.

1. Push **Micro/Grill/Combi** once.
2. Turn  to set the power setting to 80%. The display will show "P80".
3. Push **Start/+30Sec/Confirm** once to confirm the chosen setting.
4. Turn  to set the cooking time to 7 minutes.
5. Push **Clock/Pre-Set** once. The hour display will start to flash.
6. Turn  to set the hours.
7. Push **Clock/Pre-Set** again. The current time will be shown and the minute display will begin flashing. Turn  to set the minutes.
8. Close the oven door and push **Start/+30Sec/Confirm** to confirm and save settings.
9. At the preset time a signal will be emitted and the oven will start according to the preset programme.

N.B.

- The oven door has to be closed when the preset time occurs or the oven will not start.
- The clock has to be set for this function to be used.



Quick start

1. Put what you want to cook/heat into the oven and close the door.
2. Push **Start/+30Sec/Confirm** to run the oven for 30 seconds at full power (100%).
3. To increase the time, push **Start/+30Sec/Confirm** once or repeatedly. Each press increases the time by 30 seconds.

N.B.

- When defrosting, using the preset start time or multi-function feature, the time cannot be increased by pushing **Start/+30Sec/Confirm**.
- It is even possible to quick-start the oven in normal mode by turning  clockwise to set the time directly. Start the oven by pressing **Start/+30Sec/Confirm**. Power level at 100%.

Automatic cooking programmes

1. Place the item that you wish to cook/reheat into the microwave.
2. Turn  clockwise to select a cooking programme (A-1 to A-8). Refer to the table for various food items.
3. Push **Start/+30Sec/Confirm** once to confirm your selection.
4. Turn  to set the variables for the food item and its weight/portion.
5. Close the oven door and press **Start/+30Sec/Confirm** to start cooking.
6. When the time has elapsed the oven will emit a signal.

Menu	Weight	Display	Power
A-1 Reheat	200 g	200	100 %
	400 g	400	100 %
	600 g	600	100 %
A-2 Vegetables	200 g	200	100 %
	300 g	300	100 %
	400 g	400	100 %
A-3 Fish	250 g	250	80 %
	350 g	350	80 %
	450 g	450	80 %
A-4 Meat	250 g	250	100 %
	350 g	350	100 %
	450 g	450	100 %
A-5 Pasta	50 g (with water 450 g)	50	80 %
	100 g (with water 800 g)	100	80 %
A-6 Potatoes	200 g	200	100 %
	400 g	400	100 %
	600 g	600	100 %
A-7 Pizza	200 g	500	100 %
	750 g	750	100 %
A-8 Soup	200 g	200	80 %
	400 g	400	80 %

Checking your settings

You may always check your settings during use.

- During cooking press **Micro/Grill/Combi** to check the current active feature.
- For preset start times press **Clock/Pre-Set** to check the preset start time.
- When cooking press **Clock/Pre-Set** to display the time.

Button lock

The button lock is ideal for preventing children from accidentally starting the oven.

Locking the buttons

- Depress **STOP/CLEAR** for about 3 seconds while the oven is in standby mode. A signal will be emitted and the key icon  will be displayed.

Unlocking the buttons

- Depress **STOP/CLEAR** for about 3 seconds. A signal will be emitted and the key icon should disappear.

N.B.

- The microwave will beep five times when the cooking time has elapsed.
- If the door should open during use **Start/+30Sec/Confirm** must be pressed again to continue cooking.
- If **Start/+30Sec/Confirm** is not pushed within a minute after setting a programme/feature, the microwave will return to standby mode. You then have to reset the feature.

Care and maintenance

Always unplug the product from the wall socket before cleaning. Never immerse the microwave in water to clean it. Wipe both the inside and outside of the oven with a soft, damp cloth using a mild cleaning solution. Avoid using solvents and abrasive cleaning agents. Wash the glass turntable, support ring and grill rack in warm water with washing up liquid.

Troubleshooting guide

Problem	Possible cause	Possible solution
Oven does not start.	Power cable not connected.	Connect the plug to the wall socket.
	Door is open.	Close the door.
Arcing or small sparks occur.	Unsuitable materials, e.g. metal is used in the microwave oven.	Use only microwave-safe materials such as glass or porcelain.
	The microwave oven is being used while empty.	Do not use the microwave oven while it is empty.
Food is heated unevenly.	Unsuitable materials, e.g. metal is used in the microwave oven.	Use only microwave-safe materials such as glass or porcelain.
	The food has not been turned over or mixed.	Turn over or mix the food.

Disposal

Follow local ordinances when disposing of this product. If you are unsure of how to dispose of this product, please contact your municipality.

Specifications

Model	AG820CRL
Power supply	230 V AC, 50 Hz
Microwave power consumption	1270 W
Microwave power output	800 W
Grill power consumption	1000 W
Capacity	20 litres
Glass turntable diameter	24.5 cm
External dimensions	43.3 x 25.8 x 33.5 cm
Weight (ca)	10.5 kg

Mikrovågsugn

Art.nr 34-4059 Modell AG820CRL

Läs igenom hela bruksanvisningen före användning och spara den sedan för framtida bruk.

Vi reserverar oss för ev. text- och bildfel samt ändringar av tekniska data.

Vid tekniska problem eller andra frågor, kontakta vår kundtjänst (se adressuppgifter på baksidan).

Säkerhet

Varning!

För att undvika risken för att utsättas för skadliga mikrovågor:

- Mikrovågsugnen får inte användas om dess dörr eller hölje blivit skadade.
- Mikrovågsugnen får endast tas isär och repareras av kunnig och kvalificerad servicepersonal.
- Öppna aldrig höljet! Farlig spänning finns oskyddat på vissa komponenter inuti produktens hölje. Kontakt med dessa kan ge upphov till elektriska stötar.
- Mikrovågsugnen får inte ändras eller demonteras.
- Mikrovågsugnen får inte användas av barn utan vuxens tillsyn om de inte har tillräckliga kunskaper om användningen av mikrovågsugnen.
- Värm aldrig drycker eller andra livsmedel i förslutna behållare då det finns risk att dessa exploderar.
- Använd endast kärl lämpliga för användning i mikrovågsugn.
- Lämna aldrig mikrovågsugnen utan uppmärksamhet vid värmning av livsmedel i plast- eller pappersförpackningar då det finns risk för antändning.
- Om rök upptäcks, stäng genast av mikrovågsugnen eller drag ur stickproppen. Låt luckan vara stängd för att kväva eventuella lågor.
- Innehållet i nappflaskor och liknande behållare för barnmat bör alltid röras eller skakas före servering. Kontrollera alltid innehållets temperatur före servering för att undvika brännskador.
- Oskalade ägg samt hårdkokta ägg bör ej värmas i mikrovågsugn. Risk för att de exploderar, även efter avslutad värmning.
- Rengör mikrovågsugnen regelbundet. Se till att avlägsna eventuella matrester.
- Placera mikrovågsugnen på ett torrt och jämt underlag.
- Placera inte mikrovågsugnen så att den kan falla ner i vatten eller annan vätska.
- Se till att spänningen i elnätet är 230 V och att du ansluter mikrovågsugnen till ett jordat uttag.
- Drag alltid ur stickproppen ur vägguttaget innan du rengör mikrovågsugnen.
- Utsätt inte mikrovågsugnen och dess nätsladd för slag eller stötar.
- Se till så att nätsladden inte kommer i kontakt med varma ytor, t.ex. en varm spisplatta.
- Använd inte mikrovågsugnen om nätsladden eller stickproppen är i skadat skick.
- Mikrovågsugnen får endast användas och förvaras inomhus.
- Tänk på att kärlen kan vara heta när du ska ta ut dem efter att du har värmt mat i dem i mikrovågsugnen. Använd gärna grytlapp eller annat skydd för att inte bränna dig.
- Sätt aldrig igång mikrovågsugnen när den är tom. Det kan uppstå gnistor och ugnen kan gå sönder.

Produktbeskrivning

Lämpliga kärl vid användning av mikrovågsugn

Vi rekommenderar att en mikrovågssäker servis används för tillagningen. Lämpliga material är glas, porslin och särskilda plastmaterial. Använd aldrig kärl av metall eller kärl med guld- eller silverkant. Även kärl av trä eller med trädetaljer är olämpliga eftersom träet torkar i mikrovågsugnen och kan spricka.

Knappar och funktioner

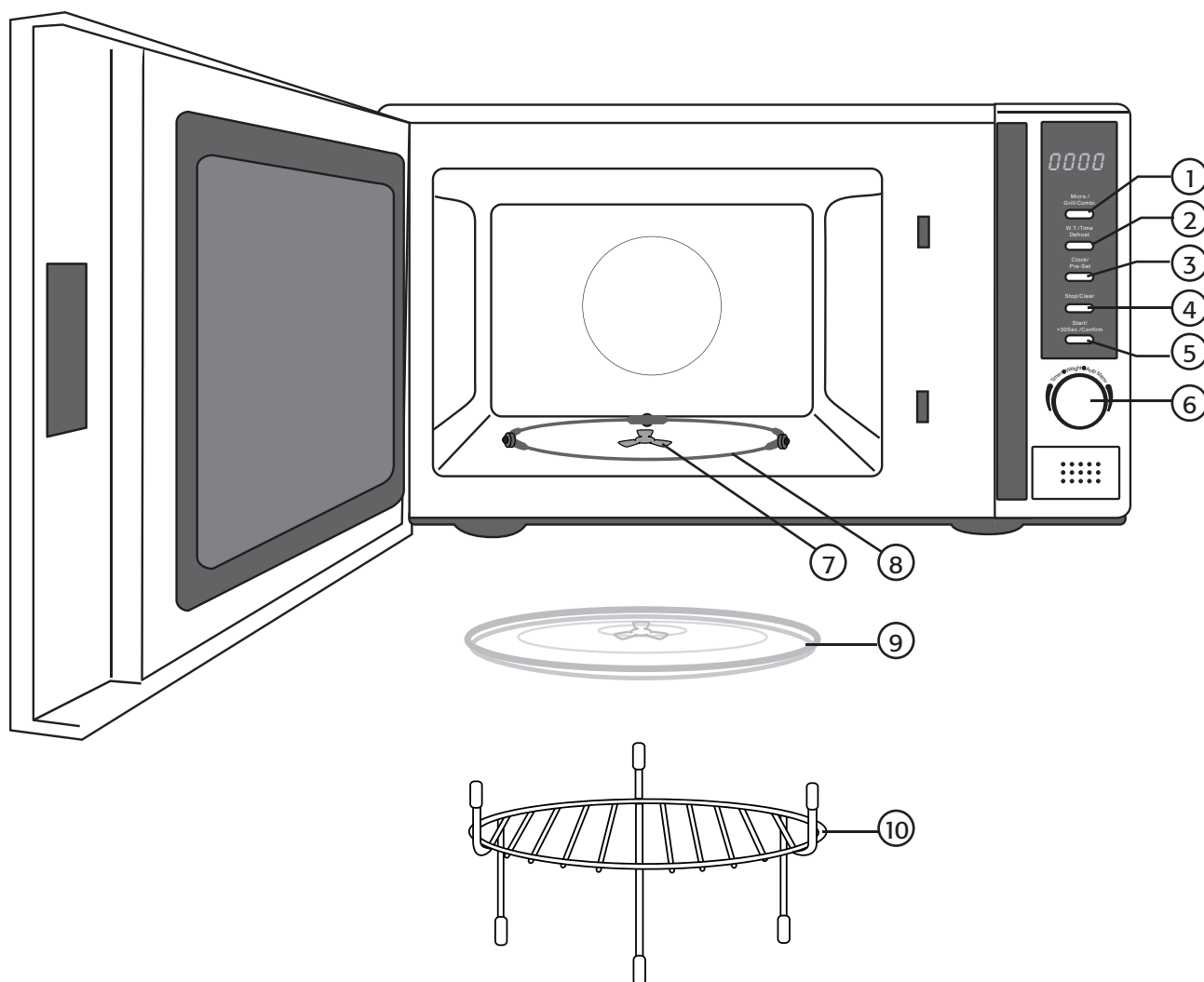

1. **Micro./Grill/Combi** – Funktionsväljare
2. **W.T./Time Defrost** – Automatiska upptiningsprogram
3. **Clock/Pre-Set** – Ställ in klockan/Tidsinställd start
4. **Stop/Clear** – Stoppar ugnen/Raderar inställningar/Knapplås
5. **Start/+30Sec./Confirm** – Startar ugnen/Bekräftar inställningar
6. Inställningsratt
7. Drivning till glastallriken
8. Stödning till glastallriken
9. Glastallrik
9. Metallgaller/Grillgaller

Installation & förberedelser

Packa upp alla delar och kontrollera att de är hela. Kartongen innehåller följande:

- Mikrovågsugn
- Glastallrik
- Stödring till glastallriken
- Grillgaller
- Instruktionsbok

Installera den roterande glastallriken

- Placera aldrig glastallriken (9) upp och ned (de tre "klackarna" i mitten ska vara nedåt).
- Både glastallriken (9) och stödringen (8) måste vara på plats varje gång du använder mikrovågsugnen.
- All mat och kärl ska alltid placeras på glastallriken vid upptining och värming.
- Om glastallriken eller stödringen går sönder, kontakta kundtjänst.

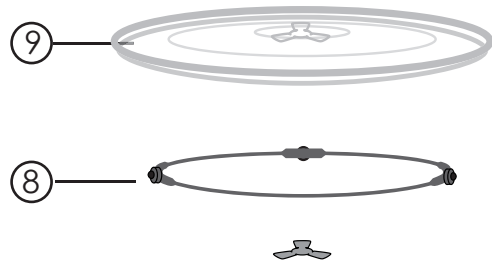

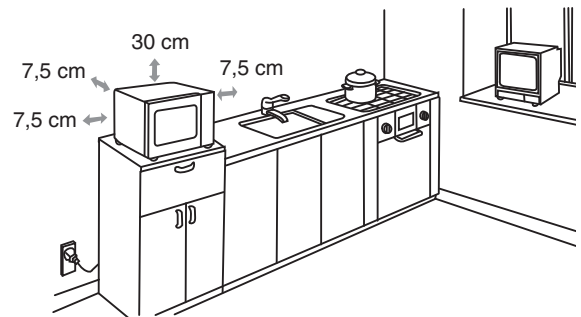

Placering av mikrovågsugnen

- Välj ett jämt och torrt underlag att placera mikrovågsugnen på.
- Se till så att mikrovågsugnen har gott om utrymme så att inga luftintag eller luftutblås blockeras. Minimimåtten runt ugnen är 7,5 cm och 30 cm ovanför ugnen.
- Ta inte bort mikrovågsugnens fötter. Dessa behövs för att ge tillräcklig ventilation under apparaten.
- Placera mikrovågsugnen så långt ifrån tv- och radioapparater som möjligt. Mikrovågsugnen kan under användning orsaka störningar i mottagningen av tv- och radiosändningar.



Att ställa klockan

När mikrovågsugnen ansluts till elnätet hörs en signal och displayen visar "0:00".

1. Tryck en eller två gånger på **Clock/Pre-Set**. Timangivelsen kommer att blinka.
2. Vrid på  för att ställa in timmarna.
3. Tryck åter på **Clock/Pre-Set** för att ställa in minuter.
4. Vrid på  för att ställa in minuter.
5. Tryck på **Clock/Pre-Set** för att bekräfta och spara inställningarna.

Användning

Att använda mikrovågsugnen

1. Sätt in det du vill tillaga.
2. Tryck upprepade gånger på knappen **Micro/Grill/Combi** eller vrid på  för att välja önskad effektnivå. Displayen visar i tur och ordning "P 100", "P 80", "P 50", "P 30" och "P 10". Exempel på lämpliga effektinställningar:

Att tina mat **P 30**

Att värma mat **P 80**

Att koka vatten **P 100**

Bekräfta effektinställningen genom att trycka på **Start/+30Sec/Confirm**.

3. Ställ sedan in önskad tid genom att vrida på  (upp till 95 minuter).
4. Stäng ugnsluckan och tryck på knappen **Start/+30Sec/Confirm** för att starta mikrovågsugnen.



OBS! De inställbara tidsintervallen på kodkontakten är enligt följande:

0-1 min	5 sekunder
1-5 min	10 sekunder
5-10 min	30 sekunder
10-30 min	1 minut
30-95 min	5 minuter

Effektlägen

Displayen visar	Effekt
P100	100 %
P80	80 %
P50	50 %
P30	30 %
P10	10 %

Att använda grillfunktionen

1. Sätt in det du vill tillaga.
2. Tryck en gång på knappen **Micro/Grill/Combi**. "100" blinkar i displayen.
3. Vrid på  för att välja grillfunktionen. "G" i displayen symboliserar grillfunktion.
4. När "G" visas, tryck på **Start/+30Sec/Confirm** för att bekräfta ditt val.
5. Vrid på  för att ställa in önskad tillagningstid (upp till 95 minuter).
6. Stäng ugnsluckan och tryck på knappen **Start/+30Sec/Confirm** för att starta ugnen.

Obs!

När halva grillningstiden gått avger mikrovågsugnen två ljudstötter. Detta är helt normalt och uppmärksamma att halva tiden har gått.



För att få en jämn grillning bör maten vändas efter halva tiden. Stäng sedan luckan och tryck igen på **Start/+30Sec/Confirm** för att fortsätta grillningen.

Kombinerad användning

Två kombinationer finns att välja på: C-1 och C-2.

Beskrivning av kombinationerna:

Funktion	Mikrovågsugn	Grill
C-1	55 %	45 %
C-2	36 %	64 %

1. Sätt in det du vill tillaga.
2. Tryck en gång på knappen **Micro/Grill/Combi**. "100" blinkar i displayen.
3. Vrid på  för att välja funktion (C-1 eller C-2).
4. Tryck en gång på knappen **Start/+30Sec/Confirm** för att bekräfta vald funktion.
5. Vrid på  för att ställa in önskad tillagningstid (upp till 95 minuter).
6. Stäng ugnsluckan och tryck på knappen **Start/+30Sec/Confirm** för att starta ugnen.

Upptining

Upptining efter vikt

1. Sätt in det du vill tina upp.
2. Tryck en gång på **W.T./Time Defrost**. Displayen visar "def1".
3. Vrid på  för att ställa in vikten för det som skall tinas. Välj vikt från 100 till 2000 gram.
4. Stäng ugnsluckan och tryck på knappen **Start/+30Sec/Confirm** för att starta upptiningen.

Upptining efter tid

1. Sätt in det du vill tina upp.
2. Tryck två gånger på DEFROST BY W.T/TIME. Displayen visar "def2".
3. Vrid på  för att ställa in upptiningstid (5 sekunder till 95 minuter).
4. Stäng ugnsluckan och tryck på knappen **Start/+30Sec/Confirm** för att starta upptiningen.



Avancerad användning

Multifunktion

Multifunktionen kan användas när du vill använda mikrovågsugnens olika funktioner automatiskt i en följd efter varandra. Tillagning kan ställas in i högst två steg.

Exempel: Du vill tina upp maten i 5 minuter och sedan fortsätta tillagningen med 80 % effekt i 7 minuter.

1. Sätt in det du vill tillaga.
2. Tryck en gång på knappen **W.T./TIME DEFROST**. Displayen visar "def1" (100 %).
3. Vrid på  för att ställa upptiningstiden på 5 minuter.
4. Tryck en gång på knappen **Micro/Grill/Combi**.





5. Vrid på  för att ställa in mikrovågseffekten på 80 %. Displayen visar "P80".
6. Tryck en gång på knappen **Start/+30Sec/Confirm** för att bekräfta vald funktion.
7. Vrid på  för att ställa tillagningstiden på 7 minuter.
8. Stäng ugnsluckan och tryck på knappen **Start/+30Sec/Confirm** för att starta ugnen.

Tidsinställd start av ugnen

Mikrovågsugnen kan programmeras att starta vid en förinställd tid.

1. Se till att mikrovågsugnens klocka är rätt inställd (se avsnittet *Att ställa klockan*).
2. Ställ in mikrovågsugnen för tillagning enligt instruktionerna i denna bruksanvisning (bör ej användas vid upptining). Tillagning kan ställas in i högst två steg.

Exempel: Du vill tillaga mat med 80 % effekt i 7 minuter.

1. Tryck en gång på knappen **Micro/Grill/Combi**.
2. Vrid på  för att ställa in mikrovågseffekten på 80 %. Displayen visar "P80".
3. Tryck en gång på knappen **Start/+30Sec/Confirm** för att bekräfta vald funktion.
4. Vrid på  för att ställa tillagningstiden på 7 minuter.
5. Tryck en gång på **Clock/Pre-Set**. Timangivelsen blinkar.
6. Vrid på  för att för att ställa in timmarna.
7. Tryck igen på **Clock/Pre-Set**. Aktuell tid visas och minutangivelsen blinkar. Vrid på  för att ställa in minuterna.
8. Stäng luckan och tryck på knappen **Start/+30Sec/confirm** för att bekräfta och spara inställningarna.
9. När den inställda tiden inträffar avges en ljudsignal och ugnen startar enligt inställt program.

Anm.

- Luckan måste vara stängd när den inställda tiden inträffar, annars startar ej ugnen.
- Klockan måste vara inställd för att denna funktion ska kunna användas.



Snabbstart

1. Sätt in det du vill tillaga/värma och stäng luckan.
2. Tryck på knappen **Start/+30Sec/Confirm** för att starta ugnen i 30 sekunder med full effekt (100 %).
3. För att öka tiden, tryck en eller flera gånger på **Start/+30Sec/Confirm**. Varje tryck ökar tiden med 30 sekunder.

Anm.

- Vid upptining, automatiska återuppvärmningsprogram samt multifunktion kan tiden ej ökas genom att trycka på knappen **Start/+30Sec/Confirm**.
- Du kan även snabbstarta ugnen genom att i normalläge vrida moturs på  för att ställa in tid direkt. Starta ugnen genom att trycka på knappen **Start/+30Sec/Confirm**. Effektnivån är 100 %.

Automatiska tillagningsprogram

1. Sätt in det du vill tillaga/värma.
2. Vrid medurs på  för att välja tillagningsprogram (A-1 till A-8). Se tabellen för olika livsmedel/maträtter.
3. Tryck på knappen **Start/+30Sec/Confirm** för att bekräfta ditt val.
4. Vrid på  för att ställa in livsmedlets/maträttens vikt/portion.
5. Stäng luckan och tryck på knappen **Start/+30Sec/Confirm** för att starta tillagningen.
6. När tillagningen är klar ljuder en signal.

Meny	Vikt	Displayen visar	Effekt
A-1 Återuppvärmning	200 g	200	100 %
	400 g	400	100 %
	600 g	600	100 %
A-2 Grönsaker	200 g	200	100 %
	300 g	300	100 %
	400 g	400	100 %
A-3 Fisk	250 g	250	80 %
	350 g	350	80 %
	450 g	450	80 %
A-4 Kött	250 g	250	100 %
	350 g	350	100 %
	450 g	450	100 %
A-5 Pasta	50 g (med vatten 450 g)	50	80 %
	100 g (med vatten 800 g)	100	80 %
A-6 Potatis	200 g	200	100 %
	400 g	400	100 %
	600 g	600	100 %
A-7 Pizza	200 g	500	100 %
	750 g	750	100 %
A-8 Soppa	200 g	200	80 %
	400 g	400	80 %

Efterhandskontroll av de inställningar du har gjort

Under användning kan du alltid kontrollera vilka inställningar du har gjort.

- Under tillagning, tryck på **Micro/Grill/Combi** för att kontrollera vilken funktion som är aktiverad.
- Vid tidsinställd start av ugnen, tryck på knappen **Clock/Pre-Set** för att kontrollera den inställda tiden för start av ugnen.
- Vid tillagning, tryck på **Clock/Pre-Set** för att visa klockan.

Knapplås

Knapplås är idealiskt för att förhindra att barn av misstag sätter igång ugnen.

För att låsa knapparna

- Håll knappen **STOP/CLEAR** intryckt i ca 3 sekunder när ugnen är i vänteläget. En signal hörs, och en nyckelsymbol  kommer upp på displayen.

För att låsa upp

- Håll knappen **STOP/CLEAR** intryckt i ca 3 sekunder. En signal hörs och nyckelsymbolen försvinner.

Anm.

- Mikrovågsugnens inbyggda summer avger fem signaler när tillagningen/funktionen är avslutad.
- Om luckan öppnas under tillagning måste alltid knappen **Start/+30Sec/Confirm** tryckas in igen för att fortsätta tillagningen.
- Om knappen **Start/+30Sec/Confirm** inte tryckts in under 1 minut efter inställning av tillagningsprogram/funktion återgår mikrovågsugnen till vänteläget. Du måste då ställa in önskad funktion igen.

Skötsel och underhåll

Drag alltid ur stickproppen ur vägguttaget före rengöring. Sänk aldrig ned mikrovågsugnen i vatten för att göra ren den. Torka ugnens insida och utsida med en mjuk fuktad trasa samt ett mildt rengöringsmedel. Undvik lösningsmedel eller slipande rengöringsmedel. Diska glastallriken, stödringen och grillgallret i varmt vatten med diskmedel.

Felsökningschema

Problem	Möjlig orsak	Möjlig lösning
Ugnen startar inte.	Nätsladden är inte ansluten.	Sätt i stickproppen i vägguttaget.
	Luckan är öppen.	Stäng luckan.
Det uppstår ljusbågar eller små blixtar.	Olämpliga material, t.ex. metall, används i mikrovågsugnen.	Används endast mikrovågssäkra material, t.ex. glass eller porslin.
	Mikrovågsugnen används tom.	Använd inte mikrovågsugnen tom.
Maten värms ojämt.	Olämpliga material, t.ex. metall, används i mikrovågsugnen.	Används endast mikrovågssäkra material, t.ex. glass eller porslin.
	Maten har inte vänts eller rörts om.	Vänd eller rör om maten.

Avfallshantering

När du ska göra dig av med produkten ska detta ske enligt lokala föreskrifter. Är du osäker på hur du ska gå tillväga, kontakta din kommun.

Specifikationer

Modell	AG820CRL
Strömförsörjning	230 V AC, 50 Hz
Mikrovågsugnens ineffekt	1270 W
Mikrovågsugnens uteffekt	800 W
Grillens ineffekt	1000 W
Rymd	20 liter
Glastallrikens diameter	24,5 cm
Ytermått	43,3 x 25,8 x 33,5 cm
Vikt (ca)	10,5 kg

Mikrobølgeovn

Art.nr. 34-4059 Modell AG820CRL

Les bruksanvisningen nøye før bruk av produktet, og ta vare på den for ev. framtidig bruk.

Vi reserverer oss mot ev. tekst- og bildefeil, samt forandringer av tekniske data.

Ved tekniske problemer eller andre spørsmål, ta kontakt med vårt kundesenter. (Se opplysninger om kundesenteret i denne bruksanvisningen).

Sikkerhet

Advarsel!

For å unngå fare for å bli utsatt for skadelige mikrobølger:

- Mikrobølgeovnen må ikke brukes dersom dør eller deksel er skadet.
- Mikrobølgeovnen skal kun repareres av kvalifiserte fagpersoner.
- Åpne ikke dekselet! Farlig spenning ligger ubeskyttet på visse komponenter under produktets deksel. Kontakt med disse kan gi elektrisk støt.
- Produktet må ikke demonteres eller endres.
- Mikrobølgeovnen må ikke brukes av barn uten tilsyn av voksne, hvis de ikke har tilstrekkelige kunnskaper om bruk av mikrobølgeovn.
- Varm ikke mat og drikke som er i lukkede beholdere i ovnen. Det er fare for at disse kan eksplodere.
- Bruk kun utstyr som er beregnet for mikrobølgeovn.
- Forlat aldri mikrobølgeovnen uten tilsyn, når du varmer mat i plast- eller papirforpakninger, da det er fare for at dette kan antennes.
- Dersom du oppdager røyk, skru av ovnen umiddelbart eller trekk ut stikkontakten. Hold døren stengt slik at flammene kveles.
- Innholdet i tåteflasker og liknende beholdere for barnemat bør alltid røres om eller ristes godt før servering. Kontroller alltid innholdets temperatur før servering for å unngå brannskader.
- Rå eller hardkokte egg bør ikke varmes i mikrobølgeovn. Det er fare for at de kan eksplodere selv etter avsluttet varming.
- Mikrobølgeovnen bør rengjøres regelmessig. Fjern ev. gamle matrester.
- Plasser mikrobølgeovnen på et tørt og jevnt underlag.
- Plasser ikke produktet slik at det kan komme i berøring med vann eller annen væske.
- Påse at spenningen i strømmettet er 230 V, og at du kobler mikrobølgeovnen til et jordet uttak.
- Dra alltid støpselet ut av strømuttaket før rengjøring av mikrobølgeovnen.
- Utsett ikke ovnen eller støpselet for slag eller støt.
- Påse at strømledningen ikke kommer i kontakt med varme flater, som f.eks. en varm kokeplate.
- Bruk ikke mikrobølgeovnen dersom strømledningen eller stikkontakten er skadet.
- Mikrobølgeovnen må kun brukes og oppbevares innendørs.
- Husk at beholderen/utstyret kan være varmt når du tar det ut etter oppvarming i ovnen. Bruk grytekluter eller annen beskyttelse slik at du ikke brenner deg.
- Sett aldri i gang mikrobølgeovnen når den er tom. Det kan oppstå gnister og ovnen kan gå i stykker.

Produktbeskrivelse

Passende utstyr til bruk i mikrobølgeovn

Vi anbefaler at det brukes et mikrobølgesikkert servise i ovnen. Passende materiale er glass, porselen og spesielle plastmaterialer. Bruk aldri utstyr av metall eller som har gull- eller sølvkant. Utstyr/boller av tre er heller ikke egnet til bruk fordi dette tørker i mikrobølgeovnen og kan sprekke.

Knapper og funksjoner

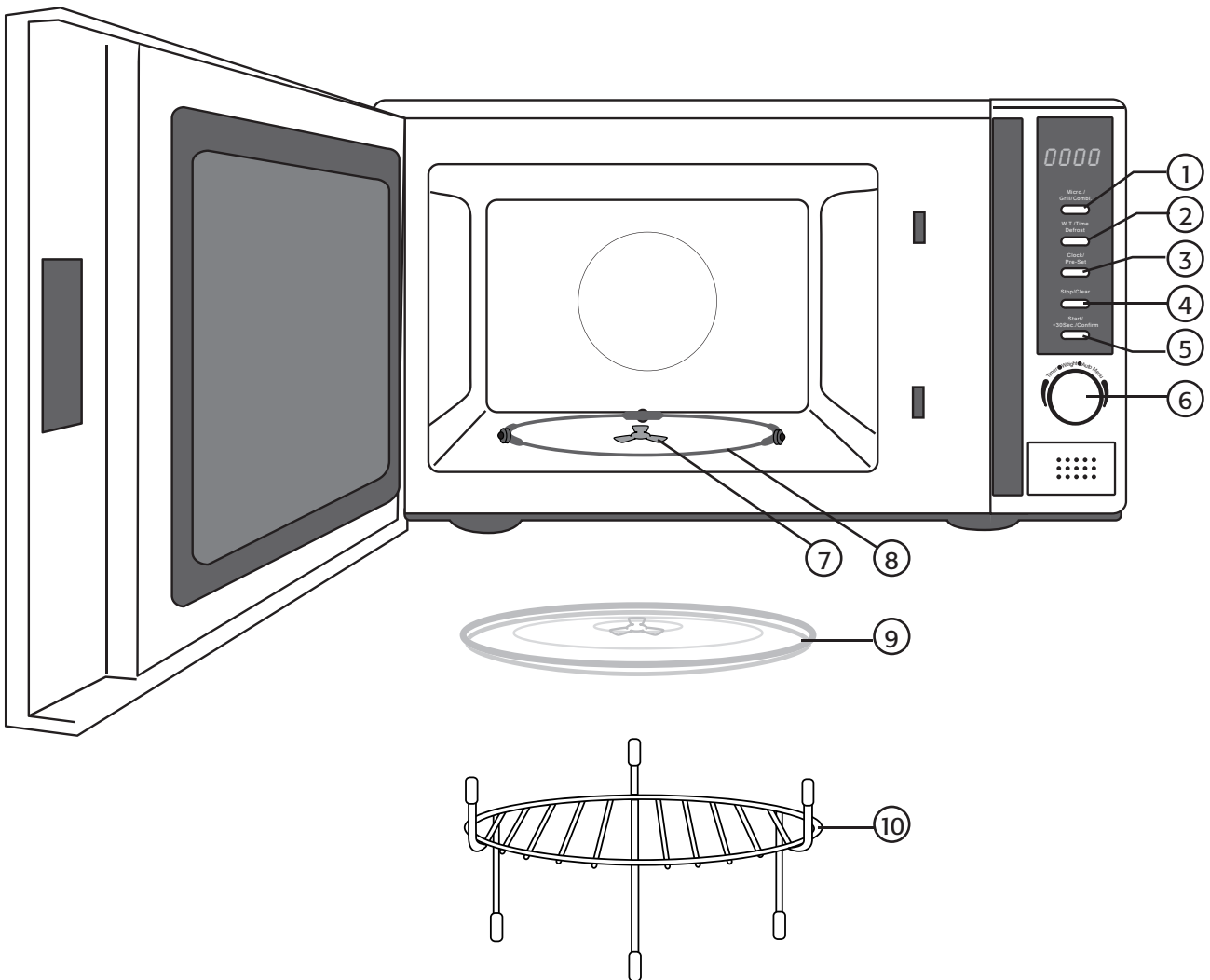

1. **Micro./Grill/Combi** – Funksjonsvelger
2. **W.T./Time Defrost** – Automatisk optiningsprogram
3. **Clock/Pre-Set** – Still inn klokken/Tidsinnstilt start
4. **Stop/Clear** – Stopper ovnen/Sletter innstillinger/Tastelås
5. **Start/+30Sec./Confirm** – Starter ovnen/Bekrefter innstillinger
6. Innstillingsbryter
7. Drev for glasstallerken
8. Støtte til glasstallerken
9. Glasstallerken
10. Metallgitter/grillgitter

Installasjon og forberedelser

Pakk ut alle deler og påse at de er hele og uskadet. Forpakningen inneholder følgende:

- Mikrobølgeovn
- Glasstallerken
- Støtte til glasstallerken
- Grillrist
- Instruksjonsbok

Installere den roterende glasstallerken

- Plasser aldri glasstallerkenen (9) opp ned (de tre "knottene" i midten skal vende nedover).
- Både glasstallerkenen (9) og støttingen (8) må være på plass når du bruker mikrobølgeovnen.
- Alt utstyr med mat oppi skal plasseres på glasstallerkenen ved opptining og varming.
- Kontakt vår kundetjeneste hvis glasstallerkenen eller støttingen går i stykker.

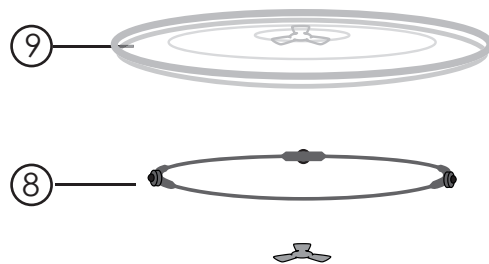

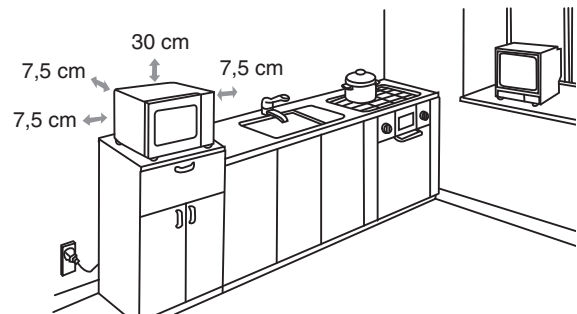

Plassering av mikrobølgeovnen

- Velg et jevnt og tørt underlag til mikrobølgeovnen.
- Påse at mikrobølgeovnen har rikelig med luft rundt utvendig, så ingen av luftinntakene eller utblåsningen blokkeres. Minimumsavstand fra ovnen til andre gjenstander eller vegger er: sideveis 7,5 cm og over ovnen 30 cm.
- Fjern ikke ovnens føtter. Disse er viktige for å gi tilstrekkelig ventilasjon under apparatet.
- Plasser mikrobølgeovnen så langt bort fra TV- og radioapparater som mulig. Når mikrobølgeovnen er i bruk kan den forårsake forstyrrelser i mottaket av TV- og radiosendinger.



Å stille klokken

Når mikrobølgeovnen kobles til strømmettet vil du høre et signal og displayet viser "0:00".

1. Trykk en eller to ganger på **Clock/Pre-Set**. Timeangivelsen begynner å blinke.
2. Vri på  for å stille inn timene.
3. Trykk på **Clock/Pre-Set** igjen for å stille inn minutter.
4. Vri på  for å stille inn minutter.
5. Trykk på **Clock/Pre-Set** for å bekrefte og å lagre innstillingene.

Bruk

Å bruke mikrobølgeovnen

1. Sett inn det du skal tilberede.
2. Trykk gjentatte ganger på knappen **Micro/Grill/Combi** eller vri på  for å velge ønsket effektnivå. Displayet viser "P 100", "P 80", "P 50", "P 30" og "P 10" i rekkefølge.

Eksempler på passende innstillinger for effekt:

Tine mat	P 30
Varme mat	P 80
Koke vann	P 100

Bekreft innstillingen ved å trykke på **Start/+30Sec/Confirm**.

3. Still deretter inn ønsket tid ved å vri på  (inntil 95 minutter).
4. Lukk igjen døren og trykk på **Start/+30Sec/Confirm**-knappen for å starte mikrobølgeovnen.



OBS! Tidsintervallene er som følger:

0 – 1 min	5 sekunder
1 – 5 min	10 sekunder
5 – 10 min	30 sekunder
10 – 30 min	1 minutt
30 – 95 min	5 minutter

Effektposisjoner:

Displayet viser	Effekt:
P100	100 %
P80	80 %
P50	50 %
P30	30 %
P10	10 %

Bruk av grillfunksjonen

1. Sett inn det du skal tilberede.
2. Trykk en gang på **Micro/Grill/Combi**-knappen. "100" blinker i displayet.
3. Vri på  for å velge grillfunksjon. "G" i displayet symboliserer grillfunksjon.
4. Når "G" vises, trykk på knappen **Start/+30Sec/Confirm** for å bekrefte ditt valg.
5. Vri på  for å stille inn ønsket tilberedelsestid (inntil 95 minutter).
6. Lukk igjen døren og trykk på **Start/+30Sec/Confirm**-knappen for å starte mikrobølgeovnen.

Obs!

Når halve grilltiden er gått vil mikrobølgeovnen avgi to lydstøt. Dette er helt normalt og gjør deg oppmerksom på at halve tiden er gått.



For å få en jevn grilling bør maten snus etter halve tiden. Lukk døren igjen og trykk på **Start/+30Sec/Confirm**-knappen for å fortsette grillingen.

Kombinert bruk

Det er två kombinasjoner å velge mellom: C-1 og C-2.

Beskrivelse av kombinasjonene:

Funksjon	Mikrobølgeovn	Grill
C-1	55 %	45 %
C-2	36 %	64 %

1. Sett inn det du skal tilberede.
2. Trykk en gang på **Micro/Grill/Combi**-knappen. "100" blinker i displayet.
3. Vri på  for å velge funksjon (C-1 eller C-2).
4. Trykk en gang på knappen **Start/+30Sec/Confirm** for å bekrefte funksjon.
5. Vri på  for å stille inn ønsket tilberedelsestid (inntil 95 minutter).
6. Lukk igjen døren og trykk på **Start/+30Sec/Confirm**-knappen for å starte mikrobølgeovnen.

Opptining

Opptining etter vekt

1. Sett inn det du skal tine.
2. Trykk en gang på **W.T./Time Defrost**. Displayet viser "def1".
3. Vri på  for å stille inn vekten på det som skal tines. Velg vekt fra 100 til 2000 gram.
4. Lukk døren igjen og trykk på **Start/+30Sec/Confirm**-knappen for å starte opptiningen.

Opptining etter tid



1. Sett inn det du skal tine.
2. Trykk to ganger på **DEFROST BY W.T/TIME**. Displayet viser "def2".
3. Vri på  for å stille inn opptiningstid (5 sekunder til 95 minutter).
4. Lukk døren igjen og trykk på **Start/+30Sec/Confirm**-knappen for å starte opptiningen.

Avansert bruk

Multifunksjon

Multifunksjonen kan brukes når du vil bruke mikrobølgeovnens forskjellige funksjoner automatisk i en bestemt rekkefølge. Tilberedningen kan stilles inn på to forskjellige trinn.

Eksempel: Du ønsker å tine opp maten i 5 minutter og deretter fortsette tilberedning med 80 % effekt i 7 minutter.

1. Sett inn det du skal tilberede.
2. Trykk en gang på **W.T./Time Defrost**. Displayet viser "def1" (100 %).
3. Vri på  for å stille inn opptiningstiden på 5 minutter.
4. Trykk en gang på **Micro/Grill/Combi**-knappen.
5. Vri på  for å stille inn mikrobølgeeffekten på 80 %. Displayet viser "P80".





6. Trykk en gang på knappen **Start/+30Sec/Confirm** for å bekrefte funksjon.
7. Vri på  for å stille inn tilberedelsestiden på 7 minutter.
8. Lukk igjen døren og trykk på **Start/+30Sec/Confirm**-knappen for å starte mikrobølgeovnen.

Tidsinnstilt start av ovn

Mikrobølgeovnen kan programmeres til å starte til et bestemt klokkeslett.

1. Påse at ovnens klokke er riktig innstilt (se avsnittet **Å stille klokken**).
2. Still inn mikrobølgeovnen for tilberedning i henhold til instruksjonene i denne bruksanvisningen (bør ikke brukes til opptining). Tilberedningen kan stilles inn på to forskjellige trinn.

Eksempel: Du ønsker å tilberede maten med 80 % effekt i 7 minutter.

1. Trykk en gang på **Micro/Grill/Combi**-knappen.
2. Vri på  for å stille inn mikrobølgeeffekten på 80 %. Displayet viser "P80".
3. Trykk en gang på knappen **Start/+30Sec/Confirm** for å bekrefte funksjon.
4. Vri på  for å stille inn tilberedelsestiden på 7 minutter.
5. Trykk en gang på **CLOCK/PRE-SET**. Timeangivelsen blinker.
6. Vri på  for å stille inn timene.
7. Trykk på **CLOCK/PRE-SET** igjen. Aktuell tid vises og minuttangivelsen blinker. Vri på  for å stille inn minutter.
8. Lukk igjen døren og trykk på **Start/+30Sec/Confirm**-knappen for å bekrefte og å lagre innstillingene.
9. Når den innstilte tiden inntreffer avgis et lydsignal og ovnen starter på det forhåndsinnstilte programmet.

Anm.

- Døren må være lukket når den innstilte tiden inntreffer, ellers vil ikke ovnen starte.
- Klokken må være innstilt for at denne funksjonen skal kunne brukes.



Hurtigstart

1. Sett inn det du vil tilberede/varme og steng døren.
2. Trykk på knappen **Start/+30Sec/Confirm** for å starte ovnen i 30 sekunder med full effekt (100 %).
3. For å øke tiden, trykk en eller flere ganger på **Start/+30Sec/Confirm**. Hvert trykk øker tiden med 30 sekunder.

Anm.

- Ved opptining, automatisk oppvarming og multifunksjon kan ikke tiden økes på denne måten (Ved å trykke på **Start/+30Sec/Confirm**).
- Ovnens hurtigstartes i normalmodus ved å vri moturs på  for å stille inn tiden direkte. Bekreft innstillingen ved å trykke på **Start/+30Sec/Confirm**. Effektnivået er 100 %.

Automatiske tilberedelsesprogram

1. Sett inn det du skal tilberede/varme.
2. Vri medurs på  for å velge tilberedelsesprogram (A-1 til A-8). Se tabellen nedenfor for de forskjellige matvarer/retter.
3. Trykk på knappen **Start/+30Sec/Confirm** for å bekrefte ditt valg.
4. Vri på  for å stille inn type næringsmiddel/vekt/porsjon.
5. Lukk igjen døren og trykk på **Start/+30SEC/Confirm**-knappen for å starte mikrobølgeovnen.
6. Når prosessen er ferdig vil det komme et signal.

Meny	Vekt:	Displayet viser	Effekt:
A-1 Oppvarming	200 g	200	100 %
	400 g	400	100 %
	600 g	600	100 %
A-2 Grønnsaker	200 g	200	100 %
	300 g	300	100 %
	400 g	400	100 %
A-3 Fisk	250 g	250	80 %
	350 g	350	80 %
	450 g	450	80 %
A-4 Kjøtt	250 g	250	100 %
	350 g	350	100 %
	450 g	450	100 %
A-5 Pasta	50 g (med vann 450 g)	50	80 %
	100 g (med vann 800 g)	100	80 %
A-6 Poteter	200 g	200	100 %
	400 g	400	100 %
	600 g	600	100 %
A-7 Pizza	200 g	500	100 %
	750 g	750	100 %
A-8 Suppe	200 g	200	80 %
	400 g	400	80 %

Etterkontroll av dine innstillinger

Du kan alltid, i etterkant, kontrollere hvilke innstillinger du har foretatt.

- Under tilberedelse, trykk på **Micro/Grill/Combi** for å kontrollere hvilken funksjon som er aktivert.
- Ved tidsinnstilt start av ovnen, trykk på knappen **CLOCK/PRE-SET** for å kontrollere hvilken tid du har bestilt for oppstart av ovnen.
- Ved tilberedelse, trykk på **CLOCK/PRE-SET** for å vise klokken.

Tastelås

Tastelåsen er ideell for å forhindre at barn ved en feiltagelse starter ovnen.

Låsing av knapper

- Hold knappen **STOP/CLEAR** inntrykket i ca. 3 sekunder mens ovnen er i ventemodus. Et signal høres, og et nøkkelsymbol  kommer opp på displayet.

Låsing opp knapper igjen

- Hold knappen **STOP/CLEAR** inntrykket i ca. 3 sekunder. Et signal høres og nøkkelsymbolet forsvinner.

Anm.

- Mikrobølgeovnenes innebygde summer avgir fem signaler når tilberedelsen/funksjonen er avsluttet.
- Hvis døren åpnes under tilberedelsene må alltid knappen **Start/+30Sec/Confirm** trykkes inn igjen for å fortsette tilberedelsene.
- Hvis knappen **Start/+30Sec/Confirm** ikke trykkes inn i løpet av 1 minutt etter innstilling av tilberedelsen/funksjon går mikrobølgeovnen tilbake til ventemodus. Du må da stille inn ønsket funksjon igjen.

Stell og vedlikehold

Trekk alltid støpselet ut fra strømuttaket før rengjøring. Senk aldri mikrobølgeovnen ned i vann for å få den rengjort. Tørk ovnens innside og utside med en myk fuktet klut. Bruk et mildt rengjøringsmiddel. Unngå slipende rengjøringsmidler og løsemidler. Vask glasstallerkenen, støttering og grillgitter i varmt vann med oppvaskmiddel.

Feilsøkingsskjema

Problem	Mulig årsak	Mulig løsning
Ovnens starter ikke.	Strømmen er ikke koblet til.	Sett støpselet i vegguttaket.
	Døren er åpen.	Steng døren.
Det oppstår lys og gnistring.	Upassende materiale i beholder, som f.eks. metall.	Bruk beholdere i anbefalt materiale som f.eks. glass eller porselen.
	Mikrobølgeovnen er tom.	Ikke sett på ovnen når den er tom.
Maten varmes opp ujevnt.	Upassende materiale i beholder, som f.eks. metall.	Bruk beholdere i anbefalt materiale som f.eks. glass eller porselen.
	Maten er ikke blitt snudd på eller rørt i.	Vend på eller rør i maten.

Avfallshåndtering

Når dette produktet skal kasseres, må dette skje i henhold til lokale forskrifter. Er du usikker på hvordan du går fram, ta kontakt med lokale myndigheter.

Spesifikasjoner

Modell	AG820CRL
Strømforsyning	230 V AC, 50 Hz
Mikrobølgeovnenes inneffekt	1270 W
Mikrobølgeovnenes uteffekt	800 W
Grillens inneffekt	1000 W
Størrelse	20 liter
Glasstallerkenens diameter	24,5 cm
Ytre mål	43,3 x 25,8 x 33,5 cm
Vekt (ca.)	10,5 kg

Mikroaaltouuni

Tuotenumero 34-4059 Malli AG820CRL

Lue käyttöohjeet ennen tuotteen käyttöönottoa. Säilytä käyttöohjeet tulevaa tarvetta varten.

Pidätämme oikeuden teknisten tietojen muutoksiin. Emme vastaa mahdollisista teksti- tai kuvavirheistä.

Jos laitteeseen tulee teknisiä ongelmia, ota yhteys myymälään tai asiakaspalveluun (yhteystiedot käyttöohjeen lopussa).

Turvallisuus

Varoitus!

Vältä vaaralliset mikroaallot noudattamalla seuraavia ohjeita:

- Älä käytä mikroaaltouunia, jos sen ovi tai kuori on vaurioitunut.
- Vain valtuutettu ammattilainen saa purkaa ja korjata mikroaaltouunin.
- Älä avaa laitteen kuorta! Tuotteen rungossa on vaarallista jännitettä sisältäviä suojaamattomia komponentteja. Niihin koskeminen saattaa aiheuttaa sähköiskun.
- Tuotetta ei saa purkaa eikä muuttaa.
- Lapset eivät saa käyttää mikroaaltouunia ilman aikuisen valvontaa, ellei heillä ole riittäviä taitoja siihen.
- Älä kuumenna juomia tai muita elintarvikkeita suljetuissa pakkauksissa, sillä ne saattavat räjähtää.
- Käytä ainoastaan mikroaaltouunille sopivia astioita.
- Älä jätä mikroaaltouunia ilman valvontaa, jos kuumennat elintarvikkeita muovi- tai paperipakkauksissa. Ne saattavat syttyä palamaan.
- Jos huomaat savua, sammuta mikroaaltouuni välittömästi tai irrota pistoke pistorasiasta. Anna luukun olla kiinni, jotta mahdolliset liekit tukahtuvat.
- Sekoita tai ravista aina lastenruokapurkkien tai tuttipullojen sisältö kuumentamisen jälkeen. Tarkista aina ruuan lämpötila ennen tarjoilua, niin vältät palovammat.
- Viipaloimattomia tai kovaksi keitettyjä munia ei saa kuumentaa mikroaaltouunissa. On mahdollista, että ne räjähtävät vielä kuumennuksen jälkeenkin.
- Puhdista mikroaaltouuni säännöllisesti. Poista mahdolliset ruuantähteet.
- Sijoita mikroaaltouuni kuivalle ja tasaiselle alustalle.
- Älä sijoita mikroaaltouunia sellaiseen paikkaan, josta se voi tippua veteen tai muuhun nesteeseen.
- Varmista, että sähköverkon jännite on 230 V ja että pistorasia on maadoitettu.
- Irrota aina pistoke pistorasiasta ennen mikroaaltouunin puhdistamista.
- Älä altista mikroaaltouunia tai sen virtajohtoa iskuille tai kolhuille.
- Huolehdi, ettei virtajohto joudu kosketuksiin lämpimien pintojen, esim. keittolevyjen kanssa.
- Älä käytä mikroaaltouunia, mikäli virtajohto tai pistoke on vioittunut.
- Mikroaaltouunia saa käyttää ja se tulee säilyttää ainoastaan sisätiloissa.
- Ota huomioon, että astiat kuumenevat mikrossa. Suosittelemme, että käytät patalappua tai muuta suojaa, ettet polta itseäsi.
- Älä käytä mikroaaltouunia tyhjänä. Laite saattaa alkaa kipinöidä ja vioittua.

Tuotekuvaus

Mikroaaltouuniin sopivia astioita

Suosittellemme ruoanlaittoon mikroaaltouuniin soveltuvia astioita. Sopivia materiaaleja ovat lasi, posliini ja tietyt muovimateriaalit. Älä käytä metalliastioita, äläkä astioita, joissa on kulta- tai hopeareunus. Myöskään puuastiat tai puuosia sisältävät astiat eivät sovellu käytettäväksi mikroon, sillä puu kuivuu mikroaaltouunissa ja alkaa halkeilla.

Painikkeet ja toiminnot

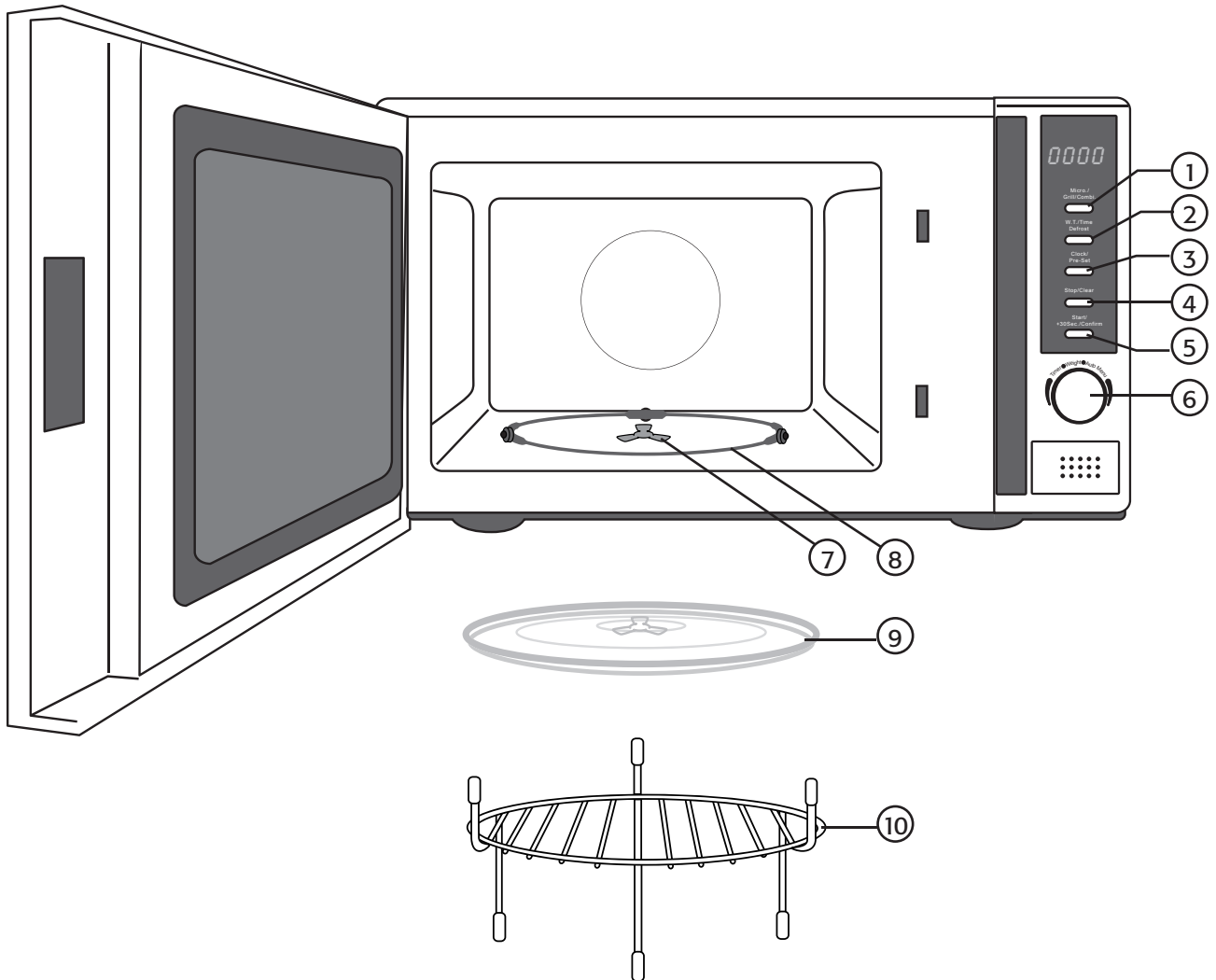

1. **Mikro/Grilli/Combi** – Toiminnonvalitsin
2. **W.T./Time Defrost** – Automaattiset sulatusohjelmat
3. **Clock/Pre-Set** – Aseta kello/Ajastettu käynnistys
4. **Stop/Clear** – Pysäytä/Asetusten poisto/Näppäinlukko
5. **Start/+30Sec./Confirm** – Käynnistä/Asetusten vahvistukset
6. Säädin
7. Lasilautasen pyörittäjä
8. Lasilautasen tukirengas
9. Lasilautanen
10. Metalliritilä/Grilliritilä

Asennus ja esivalmistelut

Poista kaikki osat pakkauksesta ja katso että ne eivät ole vioittuneet. Pakkauksen sisältö:

- Mikroaaltouuni
- Lasilautanen
- Lasilautasen tukirengas
- Grilliritilä
- Käyttöohje

Pyörivän lasilautasen asentaminen

- Älä aseta lasilautasta (9) ylösalaisin (keskellä olevien kolmen ulkoneman tulee olla alapuolella).
- Lasilautasen (9) ja tukirenkaan (8) tulee olla paikoillaan aina kun mikroaaltouunia käytetään.
- Kaikki sulatettava tai lämmitettävä ruoka ja astiat tulee aina asettaa lasilautaselle.
- Ota yhteys asiakaspalveluun, mikäli tukirengas tai lasilautanen hajoo.

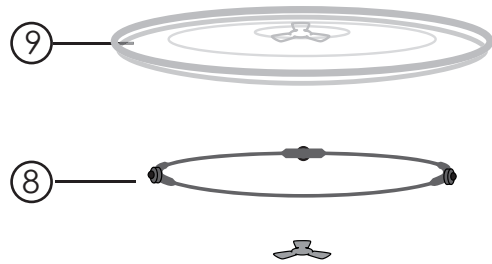

Mikroaaltouunin sijoittaminen

- Valitse mikroaaltouunille tasainen ja kuiva sijoituspaikka.
- Varmista, etteivät mikroaaltouunin ilmanotto- tai tuloaukot ole tukittuna. Mikroaaltouunin sivuilla tulee olla vähintään 7,5 cm vapaata tilaa ja uunin päällä vähintään 30 cm.
- Älä irrota mikroaaltouunin jalkoja. Ne varmistavat riittävän ilmanvaihdon uunin alla.
- Sijoita mikroaaltouuni mahdollisimman kauas televisiosta ja radiosta. Mikroaaltouuni voi käytön aikana aiheuttaa televisio- ja radiolähetysiin häiriöitä.

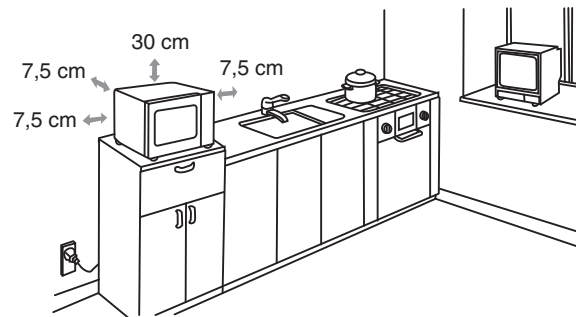

Kellonajan asetus

Kun mikroaaltouuni liitetään verkkovirtaan, laitteesta kuuluu merkkiäänä ja näytöllä näkyy "0:00".

1. Paina kerran tai kahdesti **Clock/Pre-Set**. Tunnit vilkkuvat.
2. Aseta tunnit kääntämällä (🕒).
3. Siirry minuuttien asetustilaan painamalla **Clock/Pre-Set**.
4. Aseta minuutit kääntämällä (🕒).
5. Tallenna ja vahvista asetukset painamalla uudelleen **Clock/Pre-Set**.

Käyttö

Mikroaaltouunin käyttö

1. Aseta valmistettava ruoka mikroaaltouuniin.
2. Valitse toivottu teho painamalla useita kertoja **Micro/Grill/Combi** -painiketta tai kääntämällä . Näytöllä näkyy järjestyksessä "P 100", "P 80", "P 50", "P 30" ja "P 10".

Esimerkkejä tehonsäädöstä:

Sulatus P 30

Lämmittäminen P 80

Veden keittäminen P 100

Vahvista valitsemasi teho painamalla **Start/+30Sec/Confirm**.

3. Aseta sitten haluamasi aika kääntämällä  -säädintä (maksimi 95 minuuttia).
4. Sulje luukku ja käynnistä mikroaaltouuni painamalla **Start/+30Sec/Confirm**.



HUOM.! Ajan voi asettaa seuraavalla tarkkuudella:

0–1 min	5 sekuntia
1–5 min	10 sekuntia
5–10 min	30 sekuntia
10–30 min	1 minuutti
30–95 min	5 minuuttia

Teho

Näytön merkintä	Teho
P100	100 %
P80	80 %
P50	50 %
P30	30 %
P10	10 %

Grillitoiminto

1. Aseta valmistettava ruoka mikroaaltouuniin.
2. Paina kerran **Micro/Grill/Combi**-painiketta. Näytöllä vilkkuu "100".
3. Valitse grillitoiminto kääntämällä  -säädintä. Näytöllä lukee "G" grillitoiminnon merkinä.
4. Kun näytöllä lukee "G", vahvista valintasi painamalla kerran **Start/+30Sec/Confirm**.
5. Valitse haluamasi valmistusaika kääntämällä  -säädintä (maksimi 95 minuuttia).
6. Sulje luukku ja käynnistä mikroaaltouuni painamalla **Start/+30Sec/Confirm**.

Huom.!

Kun puolet grillausajasta on kulunut, mikroaaltouunista kuuluu kaksi merkkiäntä. Tämä on täysin normaalia ja kertoo vain, että puolet ajasta on kulunut.



Jotta grillaustulos olisi tasainen, käännä ruoka kun puolet ajasta on kulunut. Sulje luukku ja jatka grillausta painamalla **Start/+30Sec/Confirm**.

Yhdistetty käyttö

Voit valita kahdesta vaihtoehdosta: C-1 ja C-2.

Yhdistelmien kuvaus:

Toiminto	Mikroaaltouuni	Grilli
C-1	55 %	45 %
C-2	36 %	64 %

1. Aseta valmistettava ruoka mikroaaltouuniin.
2. Paina kerran **Micro/Grill/Combi**-painiketta. Näytöllä vilkkuu ”100”.
3. Valitse toiminto (C-1 tai C-2) kääntämällä  -säädintä.
4. Vahvista valinta painamalla kerran **Start/+30Sec/Confirm**.
5. Valitse haluamasi valmistusaika kääntämällä  -säädintä (maksimi 95 minuuttia).
6. Sulje luukku ja käynnistä mikroaaltouuni painamalla **Start/+30Sec/Confirm**.

Sulatus

Sulatus painon mukaan

1. Aseta sulatettava ruoka mikroaaltouuniin.
2. Paina kerran **W.T./Time Defrost**. Näytöllä lukee ”def1”.
3. Aseta sulatettavan ruoan paino kääntämällä  -säädintä. Voit valita painon 100 ja 2000 gramman väliltä.
4. Sulje luukku ja aloita sulatus painamalla **Start/+30Sec/Confirm**.

Sulatus ajan mukaan

1. Aseta sulatettava ruoka mikroaaltouuniin.
2. Paina kaksi kertaa **DEFROST BY W.T/TIME**. Näytöllä lukee ”def2”.
3. Aseta sulatusaika (5 sekuntia – 95 minuuttia) kääntämällä  -säädintä.
4. Sulje luukku ja aloita sulatus painamalla **Start/+30Sec/Confirm**.



Muut ominaisuudet

Multitoiminto

Voit käyttää multitoimintoa, kun haluat käyttää mikroaaltouunin eri toimintoja automaattisesti toistensa perään. Valmistukseen voidaan valita korkeintaan kaksi askelta.

Esimerkki: Haluat sulattaa ruokaa 5 minuuttia ja sitten jatkaa sen lämmitystä 80 %:n teholla 7 minuuttia.

1. Aseta valmistettava ruoka mikroaaltouuniin.
2. Paina kerran **W.T./Time Defrost**. Näytöllä lukee ”def1” (100 %).
3. Aseta sulatusajaksi 5 minuuttia  -säätimellä.
4. Paina kerran **Micro/Grill/Combi** -painiketta.





5. Aseta mikroaaltojen tehoksi 80 % -säätimellä. Näytöllä lukee "P80".
6. Vahvista valinta painamalla kerran **Start/+30Sec/Confirm**.
7. Aseta lämmitysajaksi 7 minuuttia -säätimellä.
8. Sulje luukku ja käynnistä mikroaaltouuni painamalla **Start/+30Sec/Confirm**.

Ajastettu käynnistys

Voit ohjelmoida mikroaaltouunin käynnistymään ennalta määrättyä aikana.

1. Tarkista, että mikroaaltouunin kello on oikeassa ajassa (katso kappaletta Kellonajan asetus).
2. Säädä mikroaaltouuni ruoanvalmistustilaan tämän käyttöohjeen mukaisesti (ei voi käyttää sulatukseen). Valmistukseen voidaan valita korkeintaan kaksi askelta.

Esimerkki: Haluat lämmittää ruokaa 80 %:n teholla 7 minuutin ajan.

1. Paina kerran **Micro/Grill/Combi** -painiketta.
2. Aseta mikroaaltojen tehoksi 80 % -säätimellä. Näytöllä lukee "P80".
3. Vahvista valinta painamalla kerran **Start/+30Sec/Confirm**.
4. Aseta lämmitysajaksi 7 minuuttia -säätimellä.
5. Paina kerran **Clock/Pre-Set**. Tunnit vilkkuvat.
6. Aseta tunnit kääntämällä .
7. Paina uudestaan **Clock/Pre-Set**. Kellonaika näkyy näytöllä ja minuutit vilkkuvat. Aseta minuutit kääntämällä -säädintä.
8. Sulje luukku. Tallenna asetukset painamalla **Start/+30Sec/Confirm**.
9. Kun asetettu aika koittaa, mikroaaltouunista kuuluu merkkiääni, ja mikroaaltouuni käynnistyy asetetun ohjelman mukaisesti.

Huom.

- Luukun tulee olla suljettu asetettuna aikana. Muuten mikroaaltouuni ei käynnisty.
- Kellon tulee olla asetettu oikeaan aikaan, jotta ajastettua käynnistystä voi käyttää.



Pikakäynnistys

1. Laita ruoka mikroon ja sulje luukku.
2. Käynnistä mikroaaltouuni 30 sekunniksi täydelle teholle (100 %) painamalla **Start/+30Sec/Confirm**.
3. Jos haluat lisätä aikaa, paina painiketta **Start/+30Sec/Confirm** uudestaan. Yksi painallus lisää aikaa 30 sekunnilla.

Huom.

- Kun valitset sulatuksen, automaattisen uudelleenlämmityksen tai multitoiminnon, et voi lisätä aikaa painamalla **Start/+30SEC/Confirm**.
- Voit myös pikakäynnistää mikroaaltouunin kääntämällä  säädintä vastapäivään normaalitilassa ja asettaa ajan suoraan. Käynnistä uuni painamalla **Start/+30Sec/Confirm**. Tehon taso on 100 %.

Automaattinen ruoanvalmistusohjelma

1. Aseta ruoka mikroaaltouuniin.
2. Valitse ruoanvalmistusohjelma (A-1–A-8) kääntämällä -säädintä myötäpäivään. Katso elintarvikkeiden/ruoka-aineiden taulukkoa.
3. Vahvista valinta painamalla kerran **Start/+30Sec/Confirm**.
4. Aseta elintarvikkeen/ruoka-aineen paino/määrä kääntämällä -säädintä.
5. Sulje luukku ja käynnistä mikroaaltouuni painamalla **Start/+30Sec/Confirm**.
6. Kun ruoan valmistus on valmis, kuuluu mikrosta merkkiääni.

Valikko	Paino	Näytön merkintä	Teho
A-1 Uudelleenlämmitys	200 g	200	100 %
	400 g	400	100 %
	600 g	600	100 %
A-2 Vihannekset	200 g	200	100 %
	300 g	300	100 %
	400 g	400	100 %
A-3 Kala	250 g	250	80 %
	350 g	350	80 %
	450 g	450	80 %
A-4 Liha	250 g	250	100 %
	350 g	350	100 %
	450 g	450	100 %
A-5 Pasta	50 g (veden kanssa 450 g)	50	80 %
	100 g (veden kanssa 800 g)	100	80 %
A-6 Perunat	200 g	200	100 %
	400 g	400	100 %
	600 g	600	100 %
A-7 Pizza	200 g	500	100 %
	750 g	750	100 %
A-8 Keitto	200 g	200	80 %
	400 g	400	80 %

Tehtyjen asetusten tarkistaminen

Voit tarkistaa käytön aikana, mitä asetuksia mikroon on tehty.

- Tarkista asetukset valmistuksen aikana painamalla **Micro/Grill/Combi** -painiketta.
- Jos olet ajastanut mikroaaltouunin käynnistymään tiettyä aikaa, voit tarkistaa asetetun käynnistysajan painamalla **Clock/Pre-Set**.
- Kun valmistat ruokaa mikroaaltouunissa, voit tarkistaa kellonajan painamalla **Clock/Pre-Set**.

Näppäinlukitus

Näppäinlukitus on hyvä tapa estää lapsia käynnistämästä mikroaaltouunia vahingossa.

Painikkeiden lukitus

- Paina painiketta **STOP/CLEAR** 3 sekunnin ajan, kun mikroaaltouuni on normaalitilassa. Mikroaaltouunista kuuluu merkkiääni ja näytölle ilmestyy avainsymboli .

Painikkeiden lukituksen avaus

- Paina painiketta **STOP/CLEAR** 3 sekunnin ajan. Mikrosta kuuluu merkkiääni ja avainsymboli katoaa.

Huom.

- Mikroaaltouunista kuuluu viisi merkkiääntä, kun ruoanvalmistus/toiminto on päättynyt.
- Jos avaat luukun mikron ollessa käynnissä, paina painiketta **Start/+30Sec/Confirm**, kun olet sulkenut luukun, niin ohjelma jatkuu.
- Jos et paina painiketta **Start/+30Sec/Confirm** minuutin kuluessa siitä kun olet valinnut ohjelman, mikroaaltouuni palaa takaisin normaalitilaan. Aseta tällöin ohjelma uudestaan.

Huolto ja ylläpito

Irrota pistoke pistorasiasta ennen laitteen puhdistamista. Älä puhdista mikroaaltouunia upottamalla sitä veteen. Puhdista uunin sisä- ja ulkopuoli pehmeällä liinalla, jossa on mietoa puhdistusainetta. Älä käytä liuotusaineita tai hankaavia puhdistusaineita. Tiskaa lasilautanen, tukirengas ja grilliritilä kuumalla vedellä ja tiskiaineella.

Vianhakutaulukko

Ongelma	Mahdollinen syy	Mahdollinen ratkaisu
Mikroaaltouuni ei käynnisty.	Virtajohtoa ei ole liitetty.	Laita pistoke pistorasiaan.
	Luukku on auki.	Sulje luukku.
Laitteesta tulee valoja tai pieniä kipinöitä.	Mikroaaltouunissa on sopimatonta materiaalia, esim. metallia.	Käytä ainoastaan mikroaaltouuniin soveltuvia astioita, esim. lasia tai posliinia
	Mikroaaltouunia käytetään tyhjänä.	Älä käytä mikroa tyhjänä.
Ruoka lämpenee epätasaisesti.	Mikroaaltouunissa on sopimatonta materiaalia, esim. metallia.	Käytä ainoastaan mikroaaltouuniin soveltuvia astioita, esim. lasia tai posliinia.
	Ruokaa ei ole käännetty tai sekoitettu.	Käännä tai sekoita ruokaa.

Kierrätys

Kierrätä tuote asianmukaisesti, kun poistat sen käytöstä. Kysy tarkempia kierrätysohjeita kuntasi jäteneuvonnasta.

Tekniset tiedot

Malli	AG820CRL
Virtalähde	230 V AC, 50 Hz
Mikroaaltouunin teho	1270 W
Mikroaaltouunin antoteho	800 W
Grillin teho	1000 W
Tilavuus	20 litraa
Lasilautasen halkaisija	24,5 cm
Ulkomitat	43,3 x 25,8 x 33,5 cm
Paino (noin)	10,5 kg

SVERIGE

KUNDTJÄNST Tel: 0247/445 00
 Fax: 0247/445 09
 E-post: kundtjanst@clasohlson.se

INTERNET www.clasohlson.se

BREV Clas Ohlson AB, 793 85 INSJÖN

NORGE

KUNDESENTER Tlf.: 23 21 40 00
 Faks: 23 21 40 80
 E-post: kundesenter@clasohlson.no

INTERNETT www.clasohlson.no

POST Clas Ohlson AS, Postboks 485 Sentrum, 0105 OSLO

SUOMI

ASIAKASPALVELU Puh: 020 111 2222
 Faksi: 020 111 2221
 Sähköposti: info@clasohlson.fi

INTERNET www.clasohlson.fi

OSOITE Clas Ohlson Oy, Yrjönkatu 23 A, 00100 HELSINKI

GREAT BRITAIN

For consumer contact, please visit
www.clasohlson.co.uk and click on
customer service.

INTERNET www.clasohlson.co.uk

CLAS OHLSON