

COYTECH®

Brush Cutter/ Grass Trimmer

Sly-/grästrimmer

Busk-/gresstrimmer

Vesakko-/ruohotrimmeri

Freischneider/Motorsense

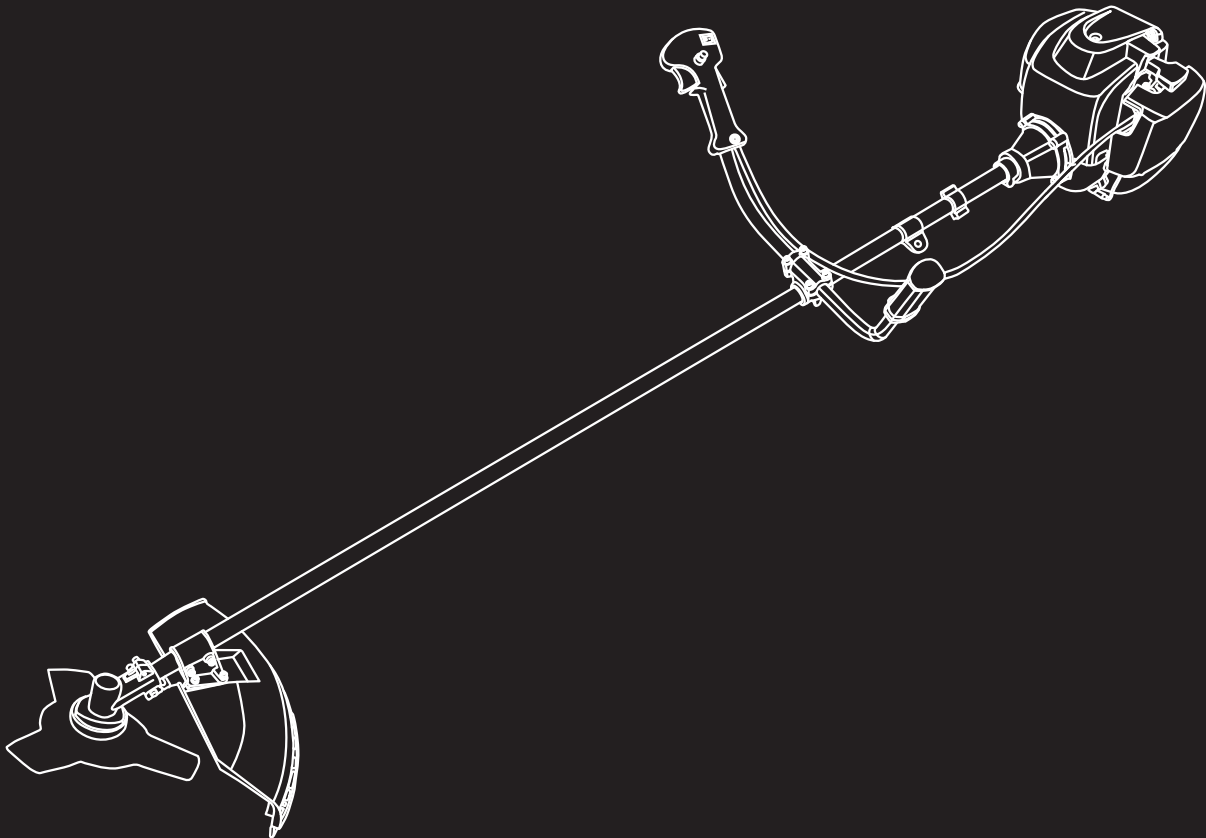

Important!

Read the entire instruction manual carefully and make sure that you fully understand it before you use the equipment. Keep the manual for future reference.

Viktig information:

Läs hela bruksanvisningen noggrant och försäkra dig om att du har förstått den innan du använder utrustningen. Spara manualen för framtida bruk.

Viktig informasjon:

Les disse anvisningene nøye og forsikre deg om at du forstår dem før du tar produktet i bruk. Ta vare på anvisningene for seinere bruk.

Tärkeää tietoa:

Lue nämä ohjeet huolellisesti ja varmista että olet ymmärtänyt ne, ennen kuin alat käyttää laitetta. Säilytä ohjeet myöhempää tarvetta varten.

Wichtiger Hinweis:

Vor Inbetriebnahme die komplette Bedienungsanleitung durchlesen und aufbewahren.

ENGLISH

SVENSKA

NORSK

SUOMI

DEUTSCH

ART.NO MODEL
40-8677 LBC 36

Ver. 20130724
Original instructions
Bruksanvisning i original
Original bruksanvisning
Alkuperäinen käyttöohje
Original Bedienungsanleitung

4-Stroke Brush Cutter/Grass Trimmer

ART.NO 40-8677 MODEL LBC 36

Please read the entire instruction manual before using the product and then save it for future reference. We reserve the right for any errors in text or images and any necessary changes made to technical data. If you have any questions regarding technical problems please contact our Customer Services.

Note: Check the engine oil level before starting the engine, refer to the *Care, maintenance and storage - Engine oil, refilling and changing* section below.

Safety

Warning: Children, pets and bystanders should keep a distance of at least 15 metres away from the grass trimmer when it is being used. Switch the grass trimmer off immediately if anyone comes closer.

Product safety labels



Wear protective head gear, protective eyewear/visor and ear defenders.



Wear protective gloves.



Wear safety footwear.



Read the instruction manual carefully and make sure that you understand its contents before you use the product. Save the manual for future reference.



Stones and other debris can be ejected by the trimmer.



← 15m(50ft)



Do not permit anyone else to come close to the trimmer when it is in use. Children, pets and bystanders should keep a distance of at least 15 metres away from the trimmer when it is being used.



Do not touch the blade whilst it is rotating.

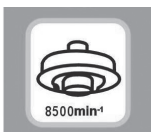

Only accessories approved for speeds up to 8500 rpm should be used.



Warning! Hot surface. Do not touch.

Safety

Note: Switch off the engine before all servicing, adjusting and cleaning of the trimmer.

- Read the entire instruction manual before operating the trimmer until you understand and can follow all the safety instructions and warnings. Make sure that you understand how the trimmer works and know how to use all the controls.
- Never operate the trimmer if you are tired or sick. Do not use the trimmer whilst under the influence of drugs, alcohol or medicine.
- The trimmer is only intended for normal domestic use and only in the manner described in this instruction manual.
- The trimmer must never be used without the debris shield in place and properly fitted.
- Wear suitable attire. Do not wear loose-fitting clothing or jewellery. Keep hair, clothes and gloves away from moving parts. Loose-fitting clothes, jewellery or long hair could become caught in moving parts.
- Wear protective footwear, tight-fitting clothes and safety glasses/visor, ear defenders and a helmet.
- Always be careful when handling fuel. Open the fuel tank carefully and release any pressure which might have built up in the tank. Wipe off any spilt fuel and move the trimmer at least 3 metres away from the refuelling location before starting it.
- Remove all easily ignitable/flammable material from the location in which fuel is handled or stored. Never refuel the trimmer or handle fuel in areas where petrol fumes may reach sparks or naked flames.
- Do not smoke while refuelling or using the trimmer.
- Always hold both handles of the trimmer firmly with your fingers on one side of the handle and thumb on the other side, once the engine is running.
- Always keep the trimmer head/brush cutter blade below waist height during use.
- Keep all body parts away from the trimmer head or brush cutter blade when the engine is running.
- Make sure that the trimmer head or cutter blade is not in contact with any object before starting.
- Only transport/move the trimmer with the engine switched off.
- Always inspect the trimmer before starting it. Do not start it if there are worn, missing or damaged parts. Never use the brush cutter/grass trimmer if it is damaged, incorrectly adjusted or incorrectly assembled.
- Before operating the trimmer, make sure that all nuts and bolts are tight, that there is no fuel leakage and that all the safety features are intact and correctly fitted.
- Check that the brush cutter blade/trimmer head is intact and correctly fitted before starting.
- Inform anyone who will operate the trimmer that the brush cutter blade could possibly bind in the cut or strike a solid object and stop rotating. This could cause sudden, forceful, uncontrolled kickback. Every operator must be aware of and prepared for this eventuality.
- All service of the trimmer other than that mentioned in this instruction manual should be carried out by qualified personnel and only using original spare parts.
- Switch off the trimmer before laying it on the ground.
- Make sure that the brush cutter blade is sharp and undamaged before using it.
- Be extra vigilant when cutting small bushes or thick grass. They can bind around the brush cutter blade.
- Keep the handles clean, dry and free from oil and/or fuel.
- Never start the trimmer indoors. Exhaust fumes are dangerous to inhale. They contain carbon monoxide.
- Avoid running the trimmer head or brush cutter blade near small objects which can be thrown. Clear the working area of all objects which could be thrown before operating the trimmer.
- Always stand below the trimmer if you are using it on a slope. Never use the trimmer on a slope if there is the slightest risk of you losing your footing, falling or sliding. Hold the trimmer firmly with both hands.
- Keep the trimmer free from grass cuttings and other debris, especially the debris shield, the area around the blade/trimmer head and the engine.
- The trimmer must only be used by adults who have read the instruction manual.
- Do not use the grass trimmer without the silencer or silencer cover.
- The silencer can become very hot, do not touch it with your hands or other parts of your body.
- The trimmer must not be used for any other purpose than for clearing brushwood and trimming grass.
- Discard and replace the trimmer head or brush cutter blade immediately if it is damaged in any way.
- The trimmer must not be modified or used for any purpose other than that for which it is intended. Doing so increases the risk of accidents and is not covered by the guarantee.
- Do not use the trimmer close to flammable gases and liquids since this could cause a fire or lead to an explosion.
- Bear in mind that the trimmer head/brush cutter blade will continue to rotate after the trimmer has been switched off.
- Let the trimmer head/brush cutter blade come to a complete standstill before putting the trimmer down once it has been switched off.
- Fit the blade cover and lash the trimmer securely whenever transporting it in order to prevent fuel leaks, damage to the trimmer or personal injury.

Safety equipment

- A. Helmet
- B. Ear protectors
- C. Visor
- D. Harness
- E. Gloves
- F. Debris shield
- G. Safety boots
- H. Heavy-duty work trousers
- I. Anti-vibration handle
- J. Throttle with ignition switch

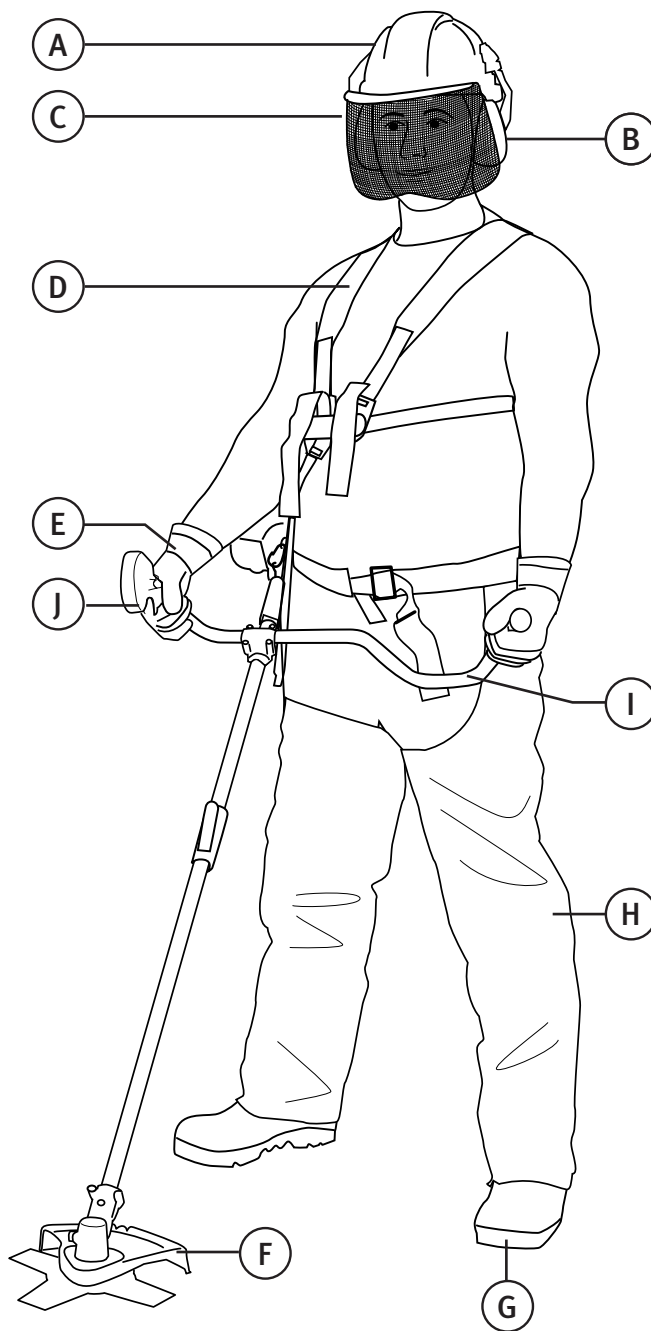

Parts

Motor

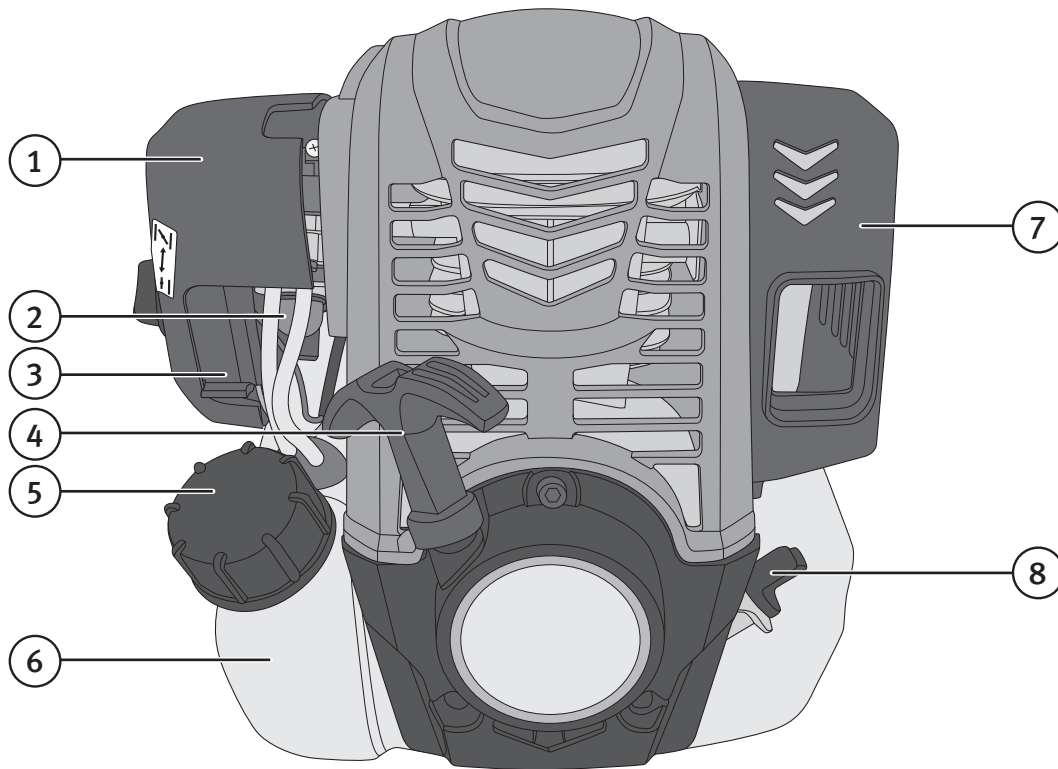

- | | |
|-------------------|----------------------------|
| 1. Air filter | 5. Fuel cap |
| 2. Priming bulb | 6. Fuel tank |
| 3. Choke | 7. Silencer |
| 4. Starter handle | 8. Oil filler cap/dipstick |

Bike handle

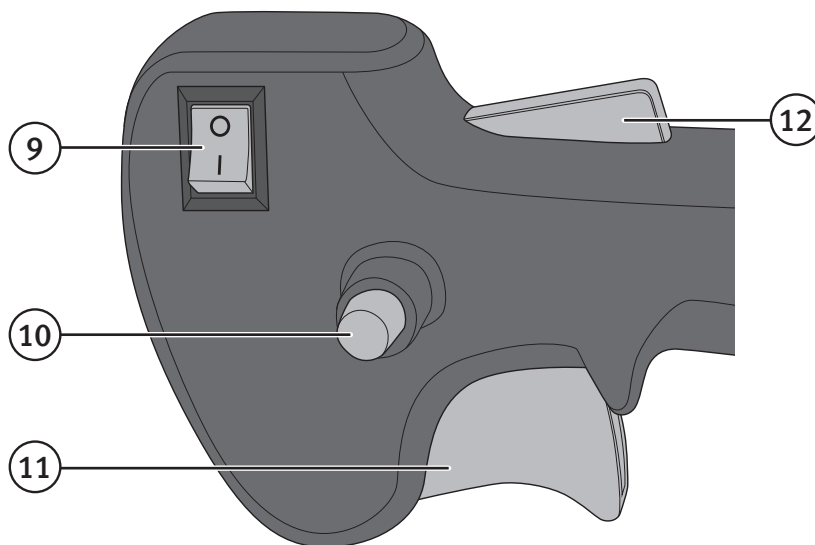

- | |
|--|
| 9. [On/off] Ignition switch |
| 10. Throttle set button (keeps engine on half power) |
| 11. Throttle |
| 12. Safety switch |

Assembly

Attaching the debris shield

1. Remove the two screws and the holder from the debris shield.

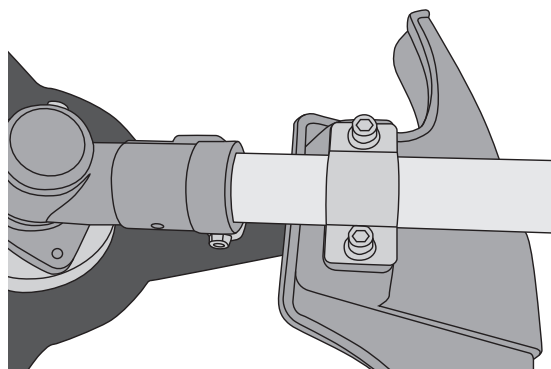
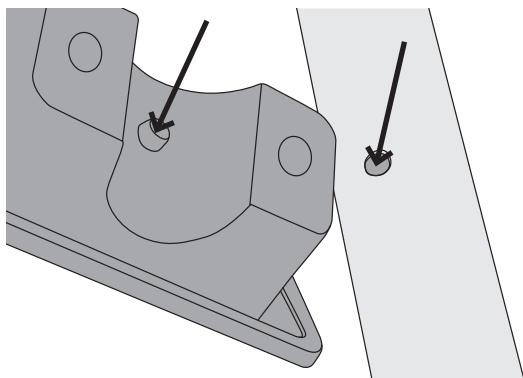

2. Make sure that the peg in the shield bracket slots into the notch in the frame pipe.

3. Attach the holder and tighten the screws.

Attaching the handle

1. Open the handle clamp by removing the four screws.

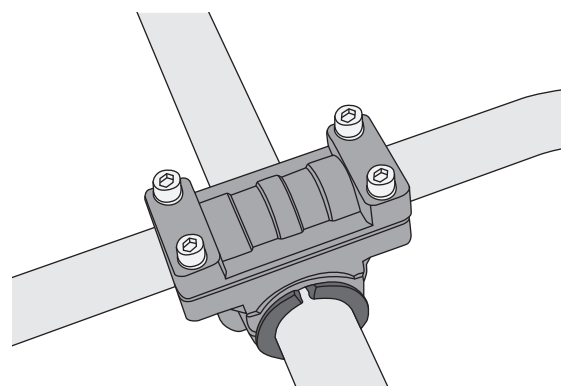
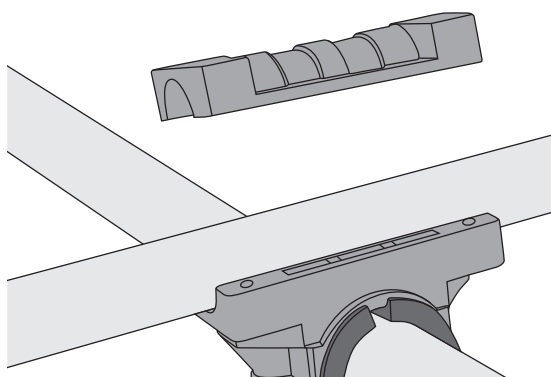

2. Place the bike handle into the clamp and screw the top of the clamp back on loosely.

3. Adjust the angle of the handle before tightening the four screws.

Assembling the frame pipe

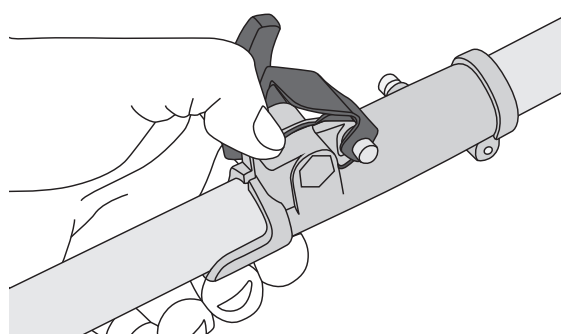
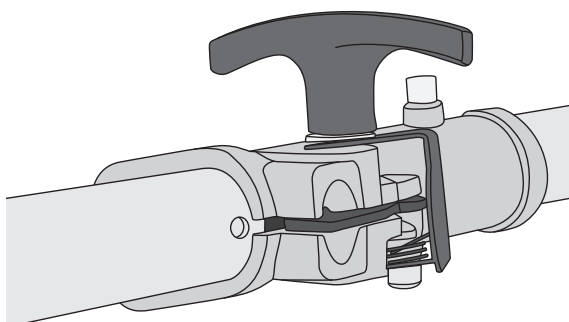

1. Undo the clamp on the upper frame pipe to release the locking plate. Insert the lower frame pipe into the clamp so that the hole in the pipe lines up with the slot in the clamp and the release catch.

2. Press the release catch in and slide the two halves of the frame pipe together.

3. Release the catch and then pull on the pipe to make sure that the catch has located in the hole and fastened the pipe in place.
4. Make sure that the lower frame pipe with the trimmer head is at the correct angle to the upper frame pipe with the handle and engine. Push the locking plate down and tighten the locking knob (see fig.).
5. To detach the lower frame pipe, undo the locking knob, press in the release catch and pull the pipe out of the clamp.

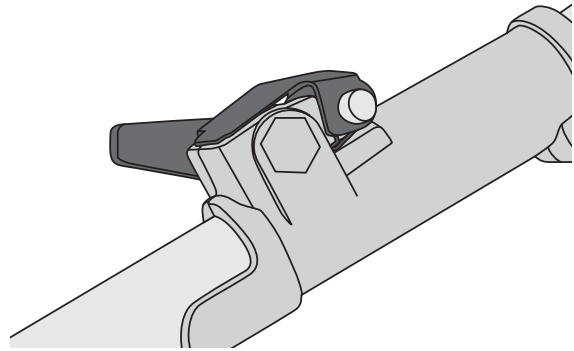

Fitting the trimmer head

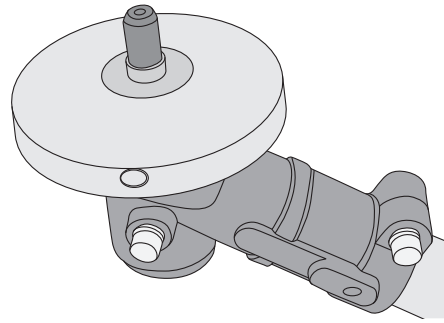
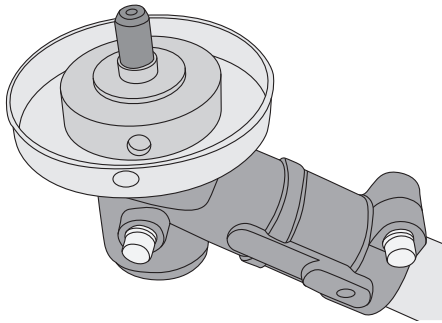

1. Fit the inner support washer onto the drive shaft so that the hole lines up with the hole in the side of the housing.
2. Fit the cover over the housing so that the holes line up.
3. Lock the drive shaft by poking the larger of the two included Allen keys through all three holes in the cover, housing and the inner support washer.
4. Thread the trimmer head onto the drive shaft and screw it finger-tight (see fig.).
Note: The trimmer head has a left-handed thread, so you have to tighten it by turning it the “wrong way”.
5. Remove the Allen key.

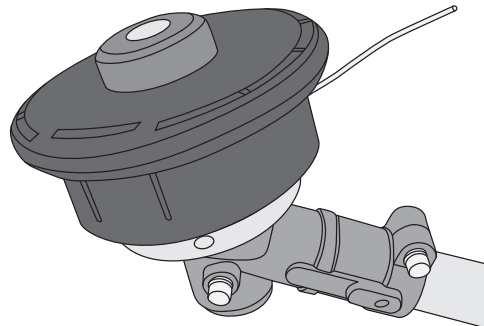

Fitting the brush cutter blade

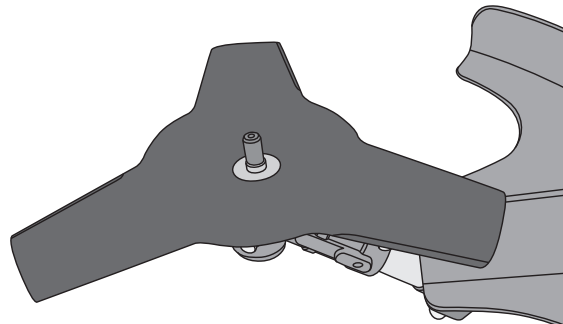
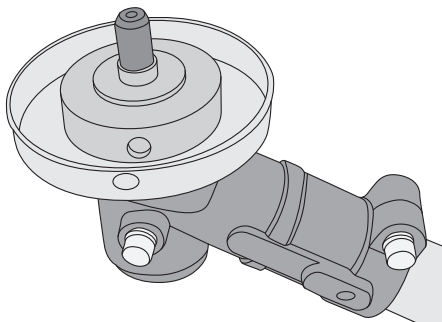

1. Fit the inner support washer onto the drive shaft.
2. Place the brush cutter blade onto the inner support washer (the text on the blade should be face down, against the washer), make sure the blade is flat against the washer.

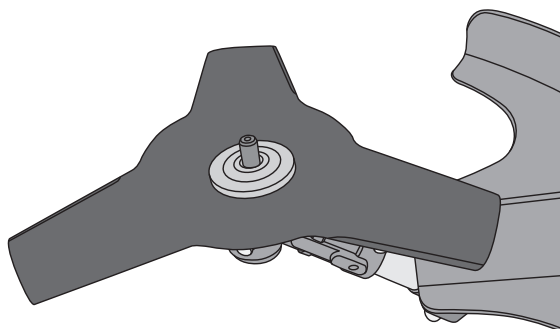

3. Fit the outer support washer, face the concave side of the washer down, against the blade.

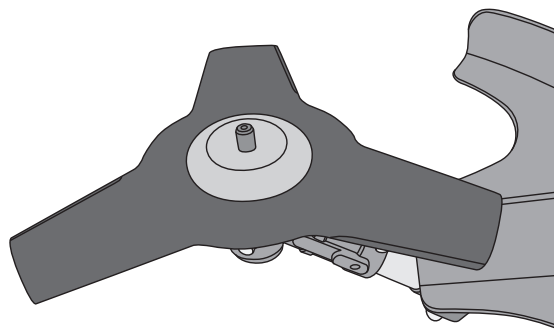

4. Fit the cover washer onto the drive shaft.

5. Lock the drive shaft by poking the larger of the two included Allen keys through the holes in the housing and the inner support washer. Screw the nut onto the drive shaft and tighten it well.

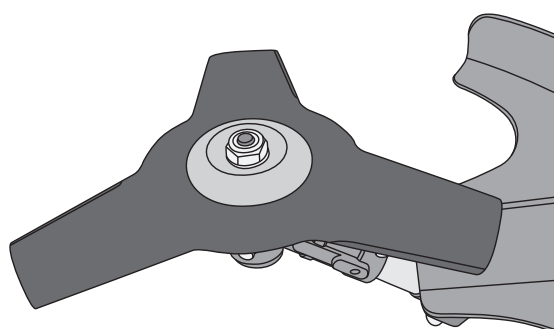

Operating instructions

Before starting:

Note: Check the engine oil level before starting the engine, refer to the *Care, maintenance and storage - Engine oil, refilling and changing* section below.

Refuelling

Note:

- Always refuel the trimmer outdoors.
- Petrol is highly flammable.
- Never smoke whilst refuelling the trimmer or handling the fuel.
- Keep the fuel well away from flames and sparks at all times.
- Make sure that the trimmer has been switched off and has cooled down before it is refuelled.
- Use only 95/98 octane petrol.

1. Lay the trimmer down in a suitable place for refuelling.
2. Remove the fuel cap and fill the tank with petrol.
3. Screw the fuel cap back on and wipe up any spills immediately.
4. Move the trimmer at least 3 metres away from the refuelling site before starting it.

Starting the engine

Note: Before starting the trimmer, make sure that you have read the entire instruction manual and understood all the safety instructions and warnings. Make sure that you understand how the trimmer works and know how to use all the controls.

Running in the engine

A new engine should be “run in” by using it at low speed and with low resistance for the first few hours. This will help all the moving parts of the engine to loosen up and mate together better and will ultimately lengthen the useful life of the engine. After it has been run in, the engine will provide maximum performance and can be operated at full load. However, the engine should only be operated at full throttle for short periods.

Cold engine

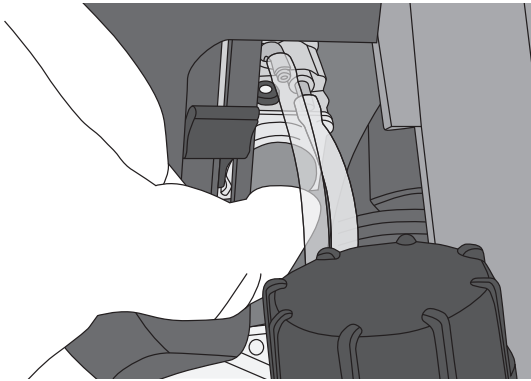

1. Press the priming bulb repeatedly until fuel runs back down the clear return tube.
2. Move the choke lever to the closed position (upwards).
3. Set the ignition switch to ON (I).
4. Lay the trimmer on the ground so that it is supported by the fuel tank and debris shield. Make sure that the trimmer head or brush cutter blade is clear of the ground and will not contact anything when the trimmer is switched on. **Note:** Never start the trimmer when it is hanging by the harness or if you are holding it in such a way that you might lose control of the trimmer when it is started.
5. With your left hand, grip the trimmer just in front of the engine.
6. Gently pull the starter handle until you feel some resistance. Once resistance has been met, finish by pulling the starting handle with a quick and powerful motion.
7. Gradually lower the choke lever as the engine warms up. Let the engine warm up for a few minutes after it has been started from cold.
8. When the engine has warmed up sufficiently that it idles smoothly, it is ready for use.

Note: The trimmer head/brush cutter blade should not rotate when the engine is idling. If the trimmer head/brush cutter blade rotates with the engine idling, the idling speed needs adjusting, refer to the *Care, maintenance and storage - Idle speed adjustment* section below.

Warm engine

1. Check that the choke is completely open.
2. Set the ignition switch to ON (I).
3. Lay the trimmer on the ground so that it is supported by the fuel tank and debris shield. Make sure that the trimmer head or brush cutter blade are clear of the ground and will not contact anything when the trimmer is switched on. **Note:** Never start the trimmer when it is hanging by the harness or if you are holding it in such a way that you might lose control of the trimmer when it is started.
4. With your left hand, grip the trimmer just in front of the engine.
5. Gently pull the starter handle until you feel some resistance. Once resistance has been met, finish by pulling the starting handle with a quick and powerful motion.

Stopping the engine

1. Release the throttle so that the engine is just idling.
2. Set the ignition switch to OFF (0).
3. Let the trimmer head/brush cutter blade come to a complete stop before laying the trimmer on the ground.

Trimmer operation

The harness

Use the harness as follows:

- Put the harness on so that the trimmer hanging clip is on the right-hand side and the quick release tab is on your chest.

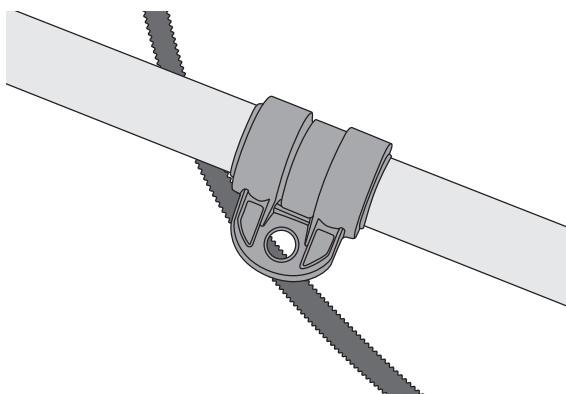

- Hold the trimmer on your right-hand side and hook it onto the harness.
- Adjust the harness so that the trimmer is balanced. Adjust the position and angle of the handle if necessary.
- When using the grass trimmer, the harness should be adjusted so that the trimmer head hangs 0–300 mm off the ground.
- When using the brush cutter, the harness should be adjusted so that the trimmer head hangs 100–300 mm off the ground.

Note: Use no other accessories than the included trimmer head and brush cutter blade. When these cutting attachments wear out, they should only be replaced with identical original spare parts.

1. Ensure that you have the appropriate cutting attachment (trimmer head or brush cutter blade) fitted for the task at hand.
 2. With the engine switched off, put the harness on and hook the trimmer onto it. Adjust the harness so that the trimmer head/brush cutter blade is the correct height off the ground (see above).
 3. Unhook the trimmer from the harness, lay it on the ground and start the engine.
 4. When the engine is idling smoothly, hook the trimmer onto the harness.
 5. Hold the trimmer with both hands.
 6. Depress the safety switch (12) and the throttle and let the engine speed up.
 7. Keep **the trimmer head** parallel to the ground and swing the trimmer back and forth in a level arc.
- Bear in mind that it is the tip of the trimmer line which cuts the grass. Do not force the trimmer through thick grass; let the trimmer work at its own pace.
 - Take care when using the brush cutter blade not to try and cut through objects which are too coarse for the blade to handle.
 - Hold the throttle all the way in (full power) whenever using the trimmer.
 - Keep a firm footing and balance at all times.
 - Do not overreach.
 - Keep the cutting attachment below waist height.
 - Keep all parts of your body away from the rotating parts.
 - Adapt your working pattern to the prevalent conditions, do not move the grass trimmer too quickly and work at your own pace.
 - Be careful, so the trimmer line doesn't cut the bark of trees or plants that you want to keep.
 - Trimming against hard surfaces such as fences, walls and rocks will wear out the trimmer line sooner.

Important considerations when using the brush cutter blade

Use only the supplied brush cutter blade or an identical replacement. A saw-toothed clearing saw blade must not be used. The brush cutter blade can be tilted to various angles for cutting brush from around tree trunks.

- Normal use: Set the blade to position “A” for normal use when cutting brush.
- Position “B” can also be used if the handles are held firmly.

Note: Never use the blade in position “C”. This position can throw small objects up towards any people or animals close by.

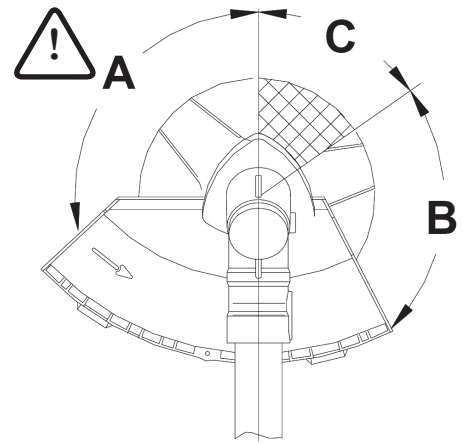

Feeding out the trimmer line

1. Let the engine come up to full power.
2. Tap the trimmer head on the ground and lift it up again.
3. The line will be fed out automatically.
4. The line will be cut to the correct length by the cut-off knife under the debris shield.

Care, maintenance and storage

Note:

- Switch the trimmer off and let it cool down. Disconnect the spark plug cable from the spark plug (refer to the *Changing/servicing the spark plug* section below) before cleaning or servicing the trimmer.
- Clean the trimmer using a lightly moistened cloth. Only use mild cleaning agents, never solvents or corrosive chemicals.
- Clean the cooling fins and the ventilation openings in the plastic housing regularly, so the engine is properly cooled.

Filling/changing the engine oil

Remove the oil filler cap (8) and pour in 100 ml oil. Use only SAE 10W-30, API SG.

- The oil level should come up to the edge of the filler hole when the trimmer is lying on the ground supported by the fuel tank and the debris shield.
- **Note:** Change the oil after the first 20 hours operation and then at the beginning or end of every working season.



Changing the trimmer line

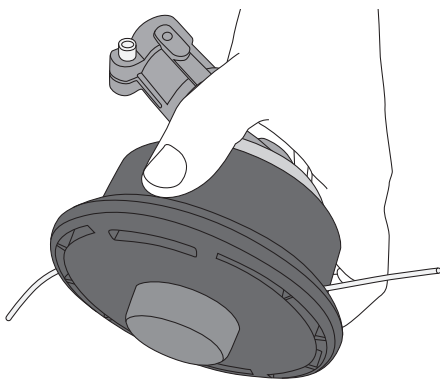

1. Press in the two spring catches on the sides of the trimmer head and remove the cover.

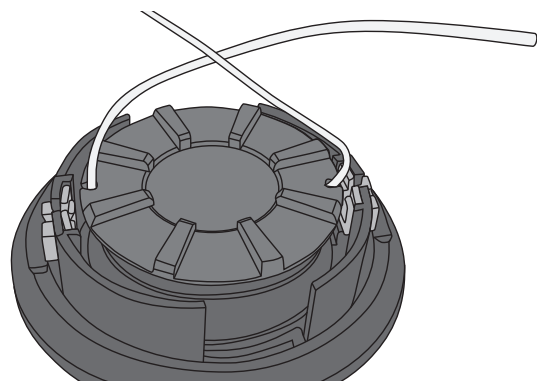

2. Lift up the ends of any remaining line and guide them into the notches on the spool.

3. Pull the spool out of the cover.
4. Remove any remaining line from the spool.

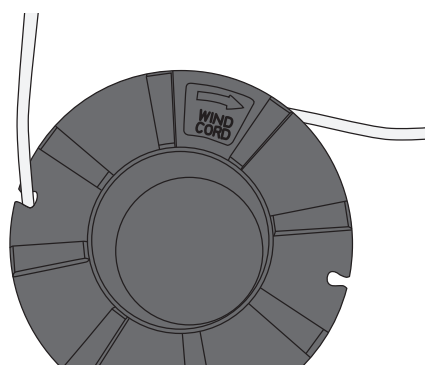
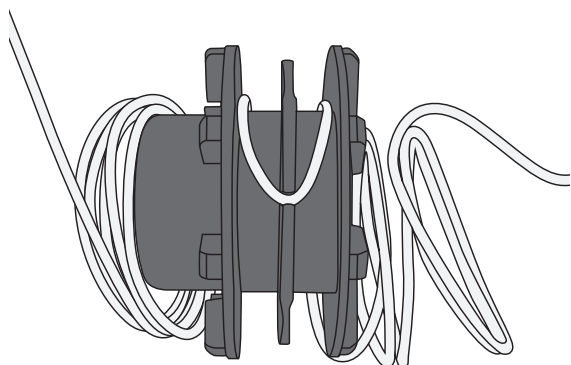

5. Begin by hooking the middle of the new line into the notch in the centre of the spool. Make sure that the middle of the new line is notched in.

6. Wind the new line around the spool in the direction marked on the spool and guide the ends of the line into the notches on the edge of the spool.

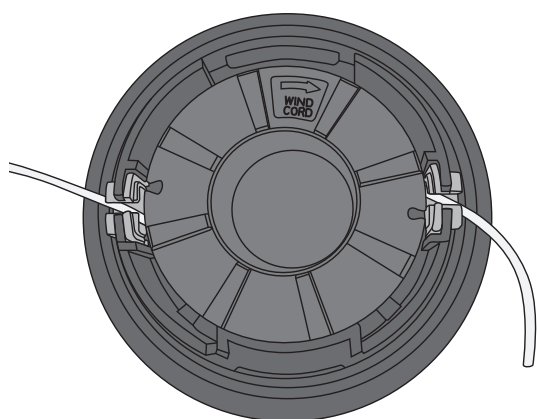

7. Fit the spool back into the cover and guide the ends of the line through the slots in the side of the cover.

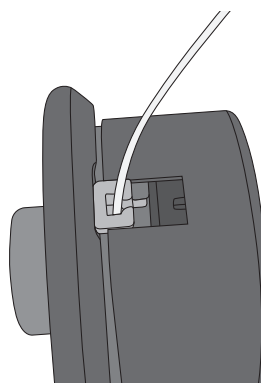
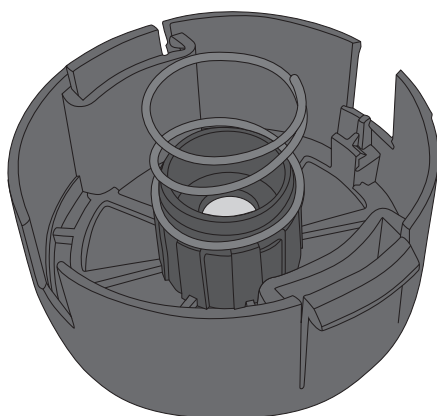

8. Make sure that the spring is seated in the centre of the trimmer head and fit the cover back on. Ensure that the two spring catches lock the cover on securely.

Idle speed adjustment

Any adjustment of the idle speed should be carried out when the engine is warm.

Carefully turn the idle speed adjustment screw as follows:

- Clockwise: Higher idle speed.
- Anticlockwise: Lower idle speed.

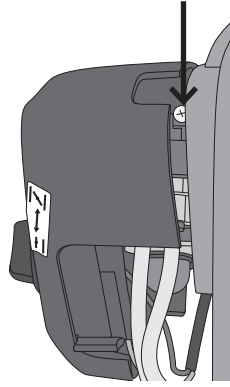

Air filter

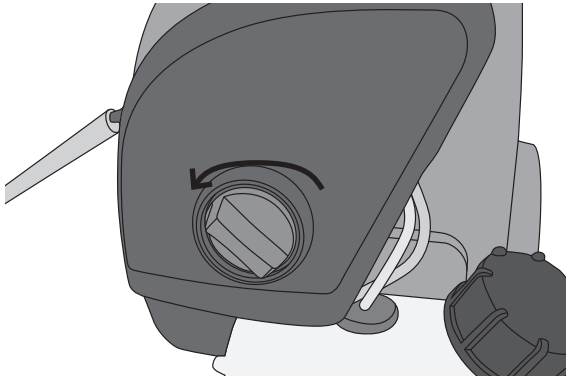

1. Remove the plastic cover over the air filter and carburettor.

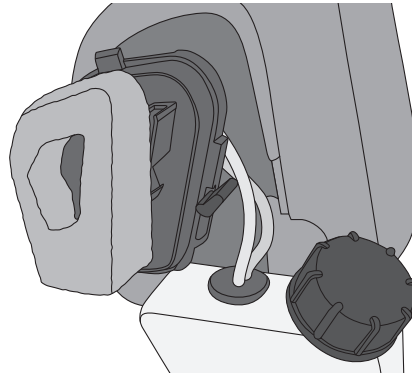

2. Remove the air filter and wash it in mild soapy water.
3. Allow the filter to completely dry before refitting it.

Lubrication of the head angle adjuster

The head angle adjuster should be lubricated after every 25 hours of operation.

1. Loosen the head of the bolt on the side of the gearbox and smear the pivot with some high temperature grease.
2. Wipe off any excess grease.
3. Tighten the bolt.

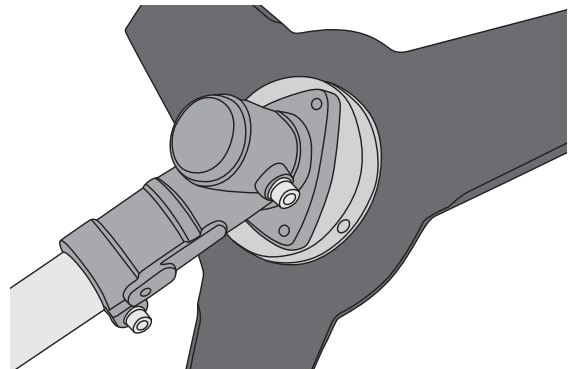

Changing/servicing the spark plug

Note: Only use a spark plug identical to the one which is factory fitted (NGK CMR7H) or equivalent.

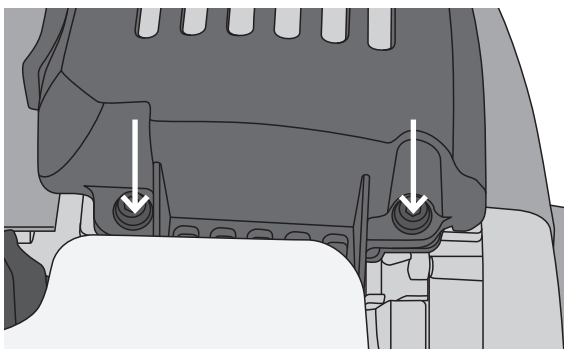

1. Remove the two bolts at the bottom of the plastic cover over the silencer.

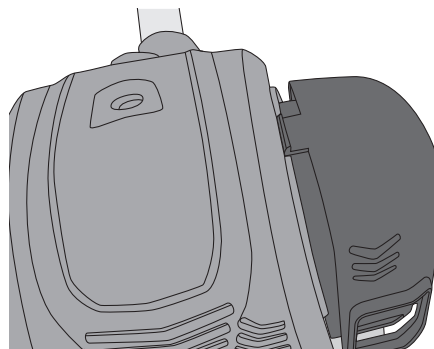

2. Press in the top of the cover to release the spring catch and remove the cover.

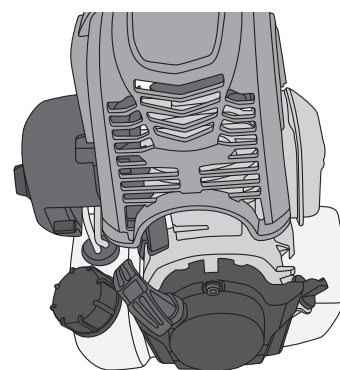
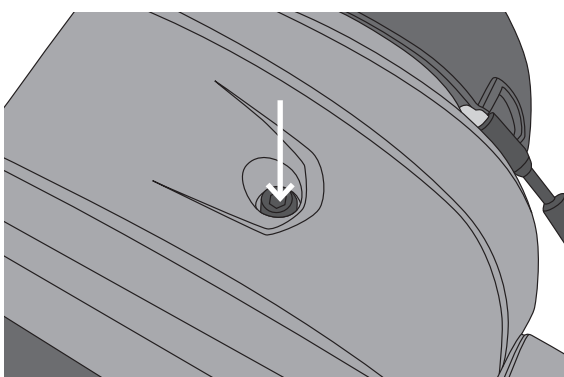

3. Undo the bolt in the plastic cover over the engine and remove the cover.
4. Disconnect the spark plug cable from the spark plug and remove the spark plug.

Fit a new spark plug and tighten to a torque of 9.8–11.8 Nm (1.0–1.2 kgm).

Checking the spark plug gap

Special tools for measuring and adjusting the gap between the electrodes of spark plugs can be purchased.

If necessary, correct the gap as shown in the figure below.

0.60–0.70 mm

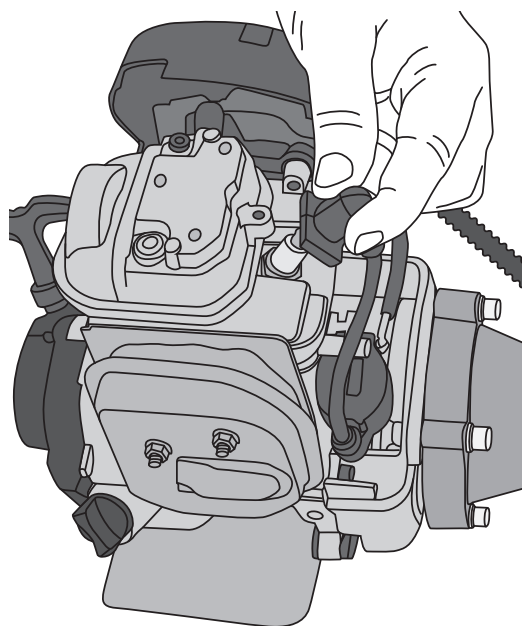
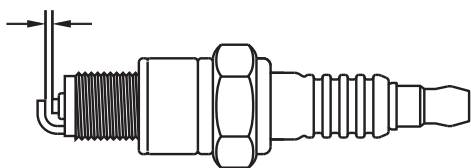

Carburettor settings

The carburettor has been factory adjusted for optimum power.

Storage

- The fuel tank and carburettor should not be left filled with petrol over the winter, as this could lead to starting problems.
- Empty the fuel tank by starting the engine and letting it run until it is out of fuel.
- Clean the trimmer before putting it away for storage.
- Fit the blade guard onto the brush cutter blade.
- Store the trimmer in a dry, dust-free environment out of the reach of children.

Troubleshooting guide

Problem	Cause
The engine won't start or only runs at low speed.	<ul style="list-style-type: none"> • Incorrect starting procedure. Read the instruction manual. • Faulty spark plug. Clean or change the spark plug. • Dirt in the carburettor. Get a qualified technician to clean the carburettor. • Clogged fuel filter. Change the fuel filter (inside the fuel tank).
The engine starts but with loss of power.	<ul style="list-style-type: none"> • Wrong choke setting. Open the choke. • Dirty air filter. Clean or change the air filter. • Dirt in the carburettor. Get a qualified technician to clean the carburettor.
The engine doesn't respond to the throttle.	<ul style="list-style-type: none"> • Engine not adequately warmed up. Allow the engine to idle for a minute.
Loss of power under load.	<ul style="list-style-type: none"> • Faulty spark plug. Clean or change the spark plug.
The engine runs irregularly.	<ul style="list-style-type: none"> • Dirt in the carburettor. Get a qualified technician to clean the carburettor.

Disposal

This product should be disposed of in accordance with local regulations. If you are unsure how to proceed, contact your local authority.

Specifications

Brush cutter blade	255 mm
Trimmer line	2.4 mm
Engine capacity	35.8 cc
Power	1.0 kW (1.36 hp)
Weight	8.4 kg
Fuel tank capacity	0.65 l
Engine oil capacity	0.1 l
Engine speed	9300 rpm
Noise level	L _{wA,d} = 113 dB(A), K = 1.95 dB(A)

Vibration level with brush cutter blade at idle speed: left handle 1,619 m/s², right handle 1,440 m/s².

Vibration level with brush cutter blade at full throttle: left handle 5,190 m/s², right handle 3,043 m/s².

Vibration level with trimmer head at idle speed: left handle 1,639 m/s², right handle 1,432 m/s².

Vibration level with trimmer head at full throttle: left handle 6,187 m/s², right handle 5,696 m/s².

Uncertainty: K = 1,5 m/s²

Sly-/grästrimmer 4-takt

ART.NR 40-8677 MODELL LBC 36

Läs igenom hela bruksanvisningen före användning och spara den sedan för framtida bruk.

Vi reserverar oss för ev. text- och bildfel samt ändringar av tekniska data.

Vid tekniska problem eller andra frågor, kontakta vår kundtjänst (se adressuppgifter på baksidan).

Obs! Fyll på olja i motorn före start, se avsnitt *Skötsel, underhåll och förvaring – Motorolja, påfyllning och byte* nedan.

Säkerhet

Varning: Barn, husdjur och åskådare ska vara på ett avstånd av minst 15 meter från trimmern när den används. Stäng omedelbart av trimmern om någon kommer närmare.

Produktmärkning med säkerhetssymboler på trimmern



Använd skyddshjälm, skyddsglasögon/visir och hörselskydd.



Använd skyddshandskar.



Använd skyddsskor.



Läs hela bruksanvisningen noggrant och försäkra dig om att du har förstått den innan du använder utrustningen. Spara den sedan för framtida bruk.



Stenar och andra föremål kan kastas i väg av trimmern.



← 15m(50ft)



Tillåt ingen annan än användaren att vara nära trimmern när den används. Barn, husdjur och åskådare ska befinna sig på ett avstånd av minst 15 meter från trimmern när den används.



Vidrör inte roterande klinga.



Använd endast tillbehör som är godkända för hastighet upp till 8500 rpm.



Varning! Het yta, risk för brännskada.

Säkerhet

Obs! Stäng av motorn före all service, justering och rengöring av trimmern.

- Läs hela bruksanvisningen tills du förstått och kan följa alla säkerhetsföreskrifter och varningar. Försäkra dig också om att du har förstått hur trimmern ska hanteras och bekantat dig med alla reglage.
- Använd aldrig trimmern om du är trött eller sjuk. Använd den heller aldrig om du är påverkad av alkohol, droger eller medicin.
- Trimmern är endast avsedd för privat bruk på det sätt som beskrivs i den här bruksanvisningen.
- Trimmern får aldrig användas utan att skyddsskärmen är hel och korrekt monterad.
- Bär lämplig klädsel. Bär inte löst sittande kläder eller smycken. Håll hår, kläder och handskar undan från rörliga delar. Lösa kläder, smycken och långt hår kan fastna i rörliga delar.
- Använd skyddsskor, åtsittande kläder, skyddsglasögon/visir, hörselskydd och hjälm.
- Var alltid aktsam vid hantering av bränsle. Öppna tanklocket försiktigt och släpp ut trycket som kan ha uppkommit i tanken. Torka upp allt spill och flytta sedan trimmern minst 3 meter från tankningsplatsen innan den startas.
- Avlägsna alla lättantändliga/brandfarliga föremål från de platser där bränsle hanteras eller förvaras. Tanka eller hantera aldrig bränsle på platser där gnistor eller öppen låga kan förekomma eller uppstå.
- Rök inte under tankning eller under arbete med trimmern.
- Håll alltid trimmern stadigt i båda handtagen med fingrarna på en sida av handtaget och tummen på andra sidan när motorn är i gång.
- Se till att trådkassetten/slyklingen alltid håller sig under midjehöjd vid användning.
- Håll undan alla kroppsdelar från trådkassetten/slyklingen när motorn startats.
- Kontrollera före start att trådkassetten/slyklingen inte har kontakt med något föremål.
- Transportera/flytta trimmern med motorn avstängd.
- Inspektera alltid trimmern före start. Använd den inte om det finns utslitna, saknade eller skadade delar. Använd aldrig en trimmer som är skadad, feljusterad eller felaktigt monterad.
- Före start, se till att alla skruvar och muttrar är ordentligt åtdragna, att inget bränsleläckage förekommer samt att alla skyddsanordningar är hela och korrekt monterade.
- Kontrollera att trådkassetten/slyklingen är oskadad och korrekt monterad före start.
- Informera varje person som ska använda trimmern om att slyklingen kan träffa föremål som gör att klingan fastnar och inte kan rotera. Detta kan ge upphov till okontrollerade kast. Varje användare måste vara medveten om och beredd på detta.
- All annan service på trimmern än den som nämns i bruksanvisningen ska utföras av kvalificerad personal och endast med originaldelar.
- Stäng av trimmern innan den läggs ner på marken.
- Försäkra dig om att slyklingen är vass och helt oskadad innan den används.
- Var extra uppmärksam när du kapar små buskar eller tjockt gräs som kan fastna kring slyklingen.
- Håll handtagen rena, torra och fria från olja och bränsle.
- Starta aldrig trimmern inomhus. Avgaserna är farliga att andas in, de innehåller koloxid.
- Undvik att föra trådkassetten/slyklingen nära små föremål som kan kastas i väg. Rensa ytan som ska trimmas från främmande föremål innan arbetet påbörjas.
- Stå alltid nedanför trimmern om du använder den på lutande mark. Använd aldrig trimmern på lutande mark om det finns minsta risk för att du tappar fotfästet, ramlar eller glider ner. Håll alltid i båda handtagen.
- Håll trimmern ren från gräsrester och andra beläggningar, speciellt på skyddsskärmen, området kring trådkassetten/slyklingen och motorn.
- Trimmern får endast användas av vuxna personer som har läst bruksanvisningen.
- Använd inte grästrimmern utan ljuddämpare eller ljuddämparkåpa.
- Ljuddämparen blir mycket het vid användning, håll undan händer och andra kroppsdelar.
- Trimmern får inte användas till något annat ändamål än röjning av sly och trimning av gräs.
- Kassera omedelbart och byt ut trådkassetten/slyklingen om den skadats på något sätt.
- Trimmern får inte ändras eller användas för andra arbetsmoment. Risker för olycksfall ökar och garantin gäller inte.
- Använd inte trimmern i närheten av brännbara gaser och vätskor eftersom det kan leda till brand eller explosion.
- Tänk på att trådkassetten/slyklingen fortsätter att rotera efter att trimmern slagits av.
- Låt trådkassetten/slyklingen helt sluta rotera innan trimmern ställs ner på marken när den slagits av.
- Montera klingskyddet och spänn fast trimmern ordentligt vid transport för att undvika bränsleläckage, skada på trimmern och personskada.

Säkerhetsutrustning

- A. hjälm
- B. Hörselskydd
- C. Visir
- D. Sele
- E. Handskar
- F. Trimmer-/klingskydd
- G. Skyddsskor
- H. Grova arbetsbyxor
- I. Avvibrerat handtag
- J. Gashandtag med stoppknapp

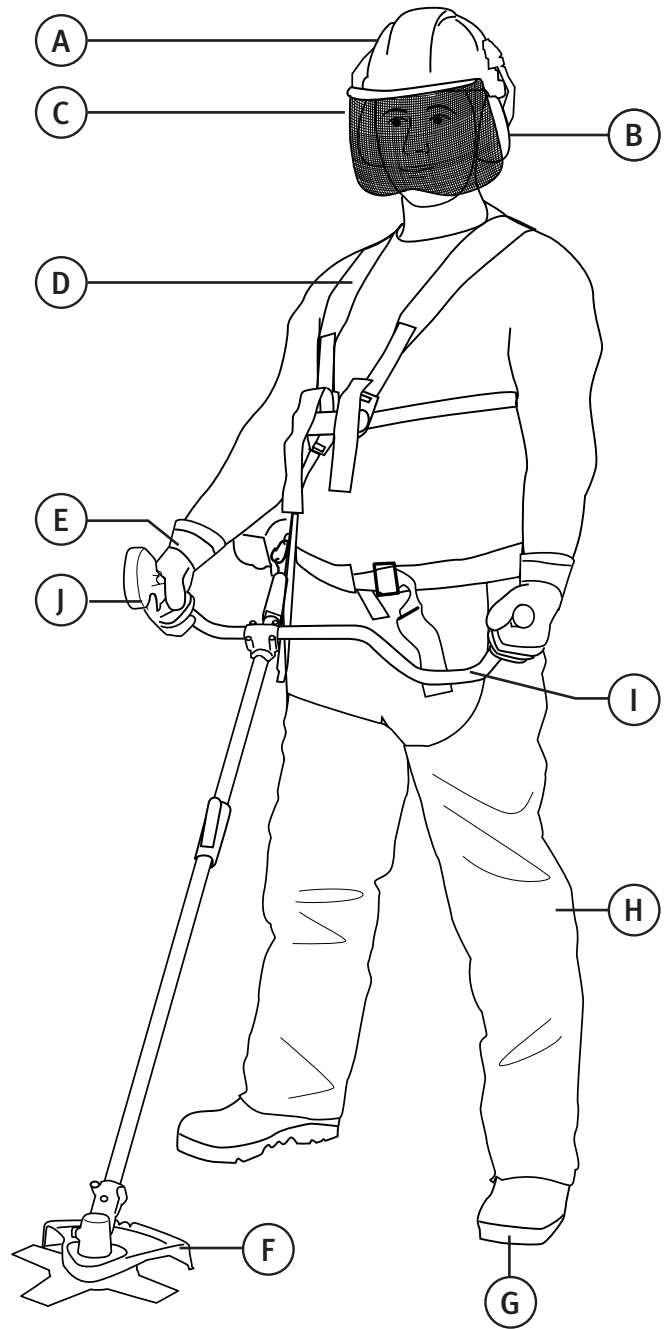

Knappar och funktioner

Motor

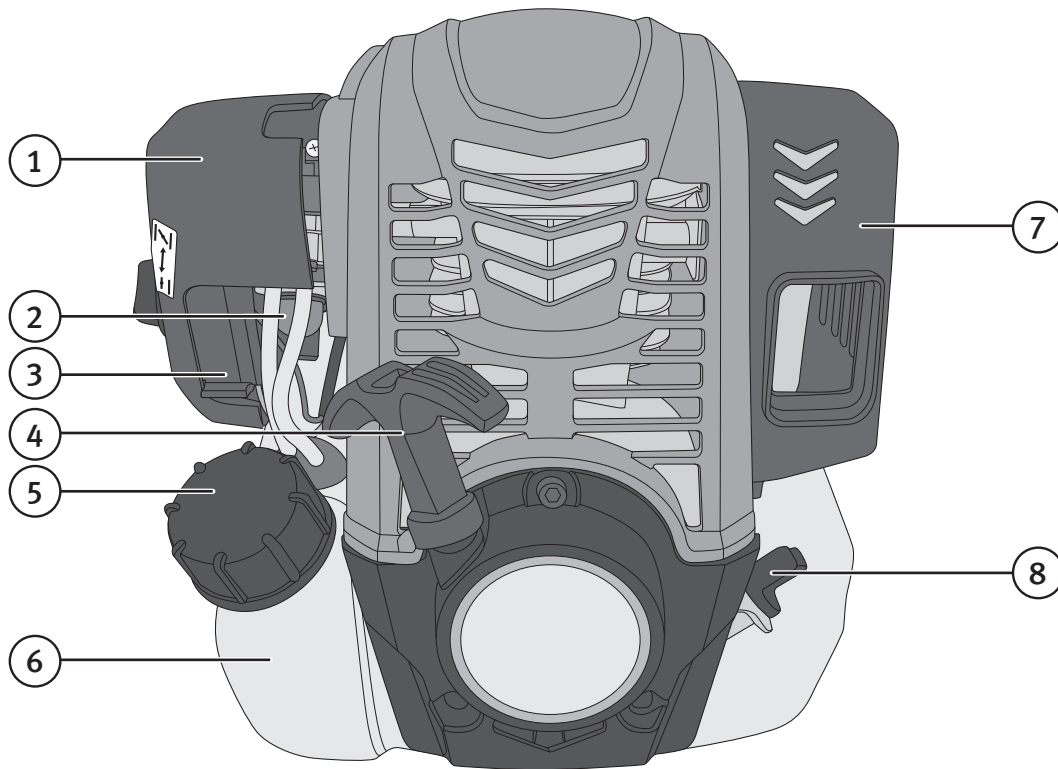

- | | |
|----------------------------|---|
| 1. Lufffilter | 5. Tanklock |
| 2. Primerblåsa | 6. Bränsletank |
| 3. Chokereglage | 7. Ljuddämpare |
| 4. Handtag till startsnöre | 8. Lock för oljepåfyllning och oljekontroll |

Manöverhandtag

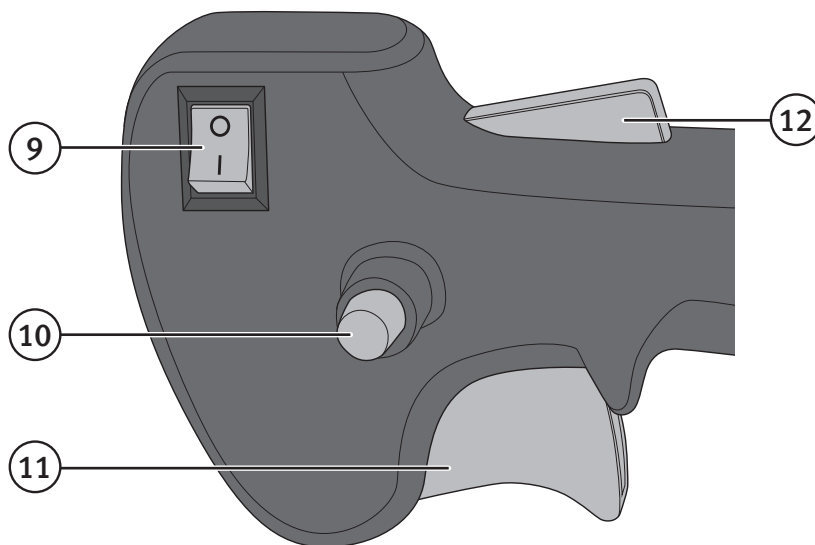

- | |
|---|
| 9. [0/I] På/av |
| 10. Spärr för gasreglage (låser gasreglaget på halvgas) |
| 11. Gasreglage |
| 12. Säkerhetsspärr |

Montering

Montering av skyddsskärm

1. Skruva ev. bort de två skruvarna och hållaren från skyddsskärmen.

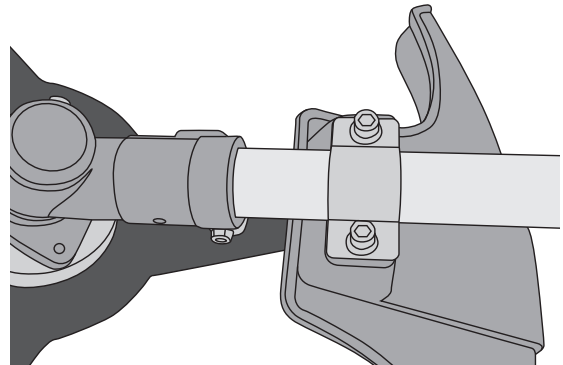
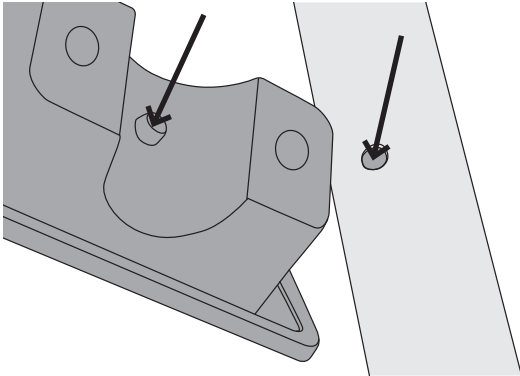

2. Se till att piggen i skyddsskärmens fäste hamnar i styrhålet i riggröret.

3. Montera hållaren och dra fast med skruvarna.

Montering av handtag

1. Skruva ev. isär handtagets fäste, ta bort de fyra skruvarna och fästets överdel.

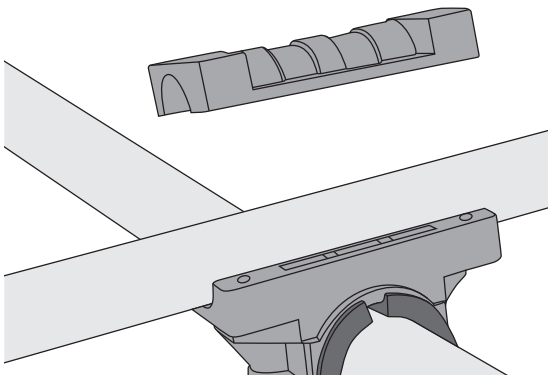

2. Placera manöverhandtaget i fästets underdel och lägg på fästets överdel.

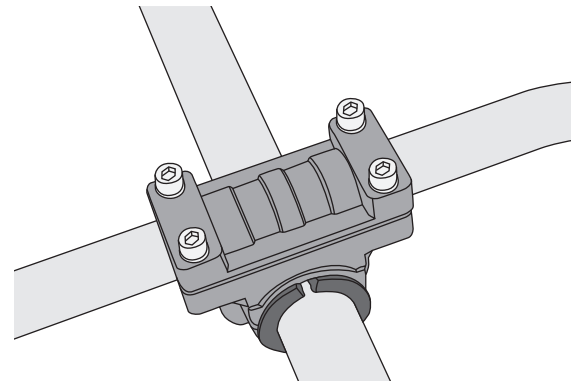

3. Justera handtagets vinkel och dra fast med de fyra skruvarna.

Montering av riggrör

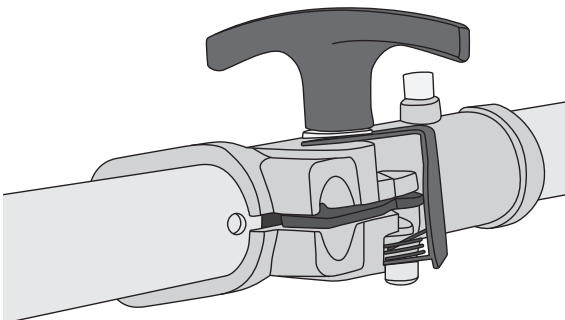

1. Skruva upp låsvredet på det övre riggröret så att låsblecket öppnas. Sätt i det nedre riggröret så att hålet i röret är mitt för skåran och spärren.

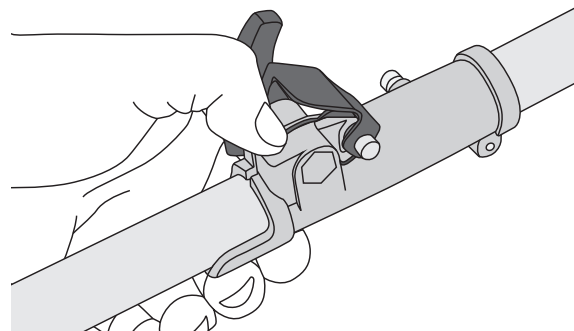

2. Tryck ner spärren och skjut ihop riggrören.

- Släpp upp spärren och kontrollera att spärren greppat tag i hålet i riggröret ordentligt genom att dra ut röret något så att du känner att spärren greppat tag.
- Kontrollera att det nedre riggröret med trimhuvudet är i rätt vinkel mot det övre röret med handtaget och motorn. Tryck ner låsblecket och dra åt med låsvredet (se bild).
- För att demontera nedre riggröret, skruva upp låsvredet, tryck ner spärren och dra ur riggröret.

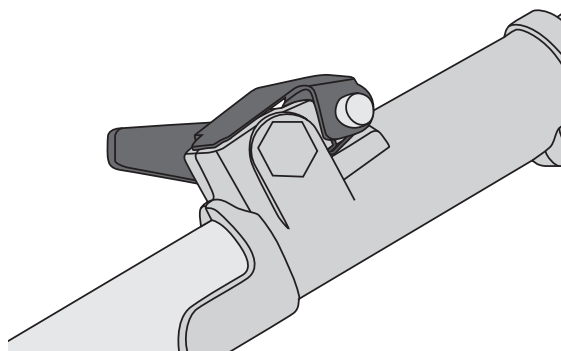

Montering av trådkassett

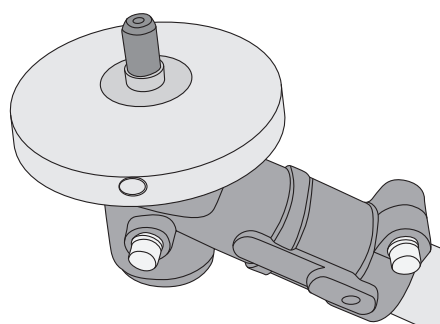
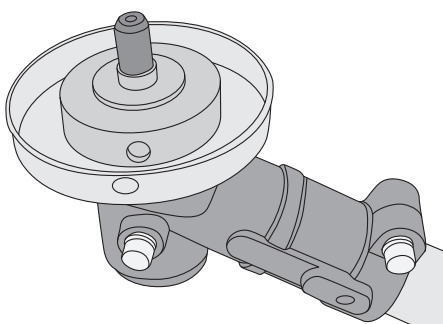

- Montera den inre stödbrickan och vrid den så att hålet ligger i linje med hålet i täckplåten.
- Montera täckbrickan så att den sitter centrerad på stödbrickan och se till att täckbrickans hål ligger i linje med hålet i täckplåten.
- Lås drivaxeln genom att skjuta in den större medföljande insexnyckeln i hålet och se till att nyckeln får fäste i hålet i den inre stödbrickan.
- Gänga på trådkassetten på drivaxeln och dra fast den ordentligt för hand (se bild).
Obs! Trådkassetten är vänstergängad, du måste dra den åt "fel håll".
- Ta bort insexnyckeln.

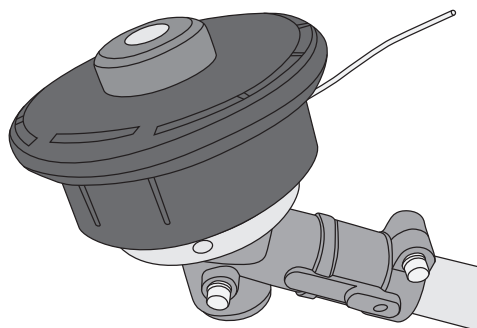

Montering av slyklinga

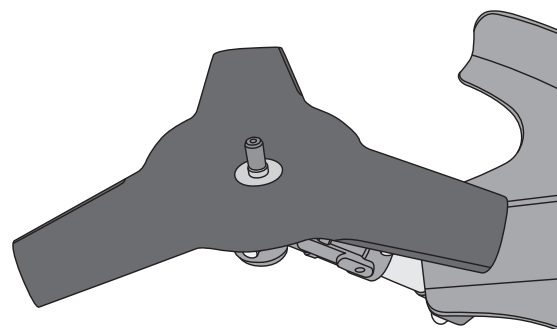
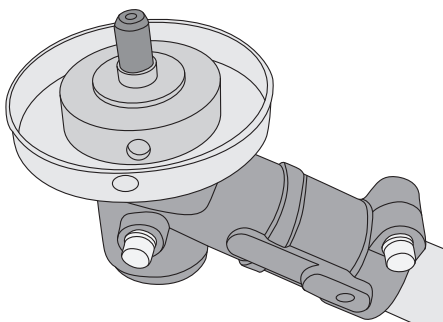

- Montera den inre stödbrickan.
- Placera slyklingen på den inre stödbrickan (texten på klingan ska vara vänd mot stödbrickan), se till att klingan centreras på brickan.

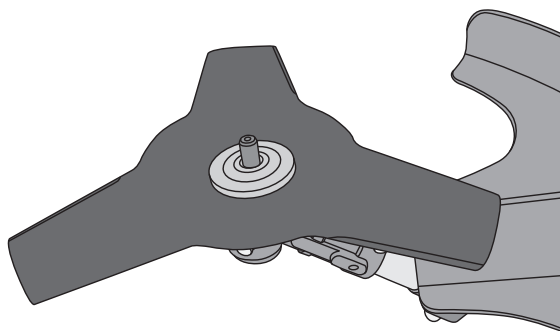

3. Montera den yttre stödbrickan, vänd brickans försänkta sida mot slyklingen.

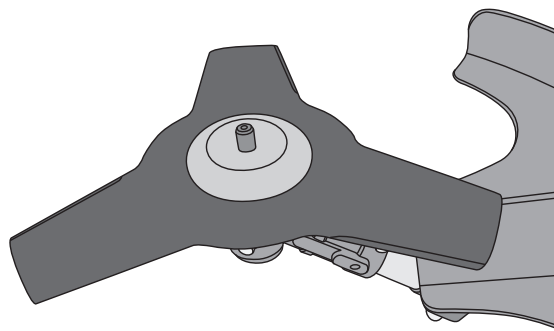

4. Montera täckbrickan.

5. Lås drivaxeln genom att skjuta in den större insexnyckeln hålet i och se till att nyckeln får fäste i hålet i den inre stödbrickan. Montera muttern och dra åt ordentligt.

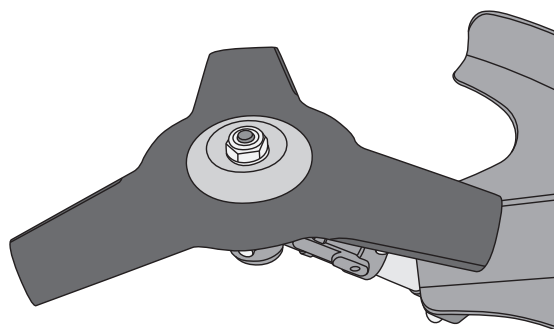

Användning

Före start

Obs! Kontrollera att det finns olja i motorn, se avsnitt *Skötsel, underhåll och förvaring – Motorolja, påfyllning och byte* nedan.

Bränslepåfyllning

Obs!

- Fyll endast på bensen utomhus.
- Bensen är mycket brandfarligt!
- Rök inte under bränslepåfyllning eller när bensen hanteras på annat sätt.
- Håll dig på behörigt avstånd från gnistor och öppen eld under bränslepåfyllning eller när bensen hanteras på annat sätt.
- Slå av trimmern och låt den svalna innan bränsle fylls på.
- Använd endast 95/98-oktanig bensen.

1. Ställ ner trimmern på marken på lämplig plats.
2. Öppna tanklocket och fyll på bensen.
3. Skruva tillbaka locket och torka upp ev. utspild bensen.
4. Flytta trimmern minst 3 meter från bränslepåfyllningsplatsen innan den startas.

Start

Obs! Innan du startar trimmern, försäkra dig om att du läst hela bruksanvisningen och förstått alla säkerhetsföreskrifter och varningar. Försäkra dig också om att du förstått hur trimmern ska hanteras och bekantat dig med alla reglage.

Inkörning

Under de första timmarna ska motorn köras med lägre belastning/varvtal, detta förlänger motorns livslängd. Efter att motorn körts in lämnar den maxeffekt och kan belastas maximalt. Kör dock endast motorn på fullgas under kortare perioder.

Kall motor

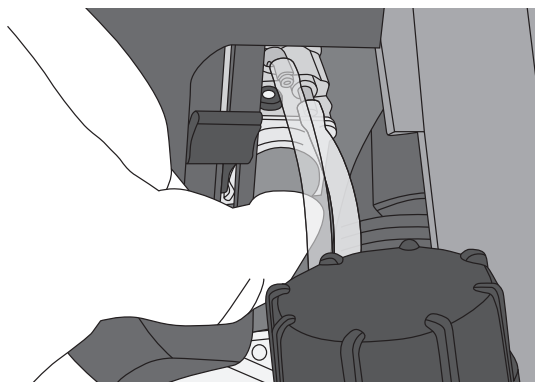

1. Tryck ihop primerblåsan upprepade gånger tills bränsle rinner tillbaka i den transparenta returslangen.
2. Stäng chokereglaget helt (reglaget uppåt).
3. Ställ [0/I] i läge I.
4. Ställ trimmern på marken så att den vilar på bensintanken och skyddsskärmen. Kontrollera att inte trådkassetten/slyklingen kan slå emot något när trimmern startar.
Obs! Starta aldrig trimmern när den hänger i selen eller om du håller den på annat sätt, det kan göra att du förlorar kontrollen över den.
5. Med din vänstra hand, ta tag i trimmern alldeles framför motorn.
6. Dra lätt i startsnöret tills du känner motstånd. Dra sedan snabbt och kraftfullt i handtaget för att starta.
7. För gradvis tillbaka chokereglaget när motorn värms upp. Låt motorn värmas upp några minuter efter kallstart.
8. När motorn värmts upp så att den går jämnt på tomgång är den redo för användning.

Obs! Trådkassetten/slyklingen ska inte rotera när motorn går på tomgång. Om trådkassetten/slyklingen ändå roterar, sänk tomgången, se avsnitt *Skötsel, underhåll och förvaring – Tomgångsjustering* nedan.

Varm motor

1. Kontrollera att chokereglaget är helt öppet.
2. Ställ [0/I] i läge I.
3. Ställ trimmern på marken så att den vilar på bensintanken och skyddsskärmen. Kontrollera att inte trådkassetten/slyklingen kan slå emot något när trimmern startar.
Obs! Starta aldrig trimmern när den hänger i selen eller om du håller den på annat sätt, det kan göra att du förlorar kontrollen över den.
4. Med din vänstra hand, ta tag i trimmern alldeles framför motorn.
5. Dra lätt i startsnöret tills du känner motstånd. Dra sedan snabbt och kraftfullt i handtaget för att starta.

Slå av motorn

1. Släpp gasreglaget så att motorn går på tomgång.
2. Ställ [0/I] i läge 0.
3. Låt trådkassetten/slyklingen stanna helt innan du ställer ner trimmern.

Trimning

Selen

Selen ska användas så här:

- Sätt på dig selen så att kroken/fästet för trimmern kommer på höger sida och du får snabbutlösningen av selen på bröstet.

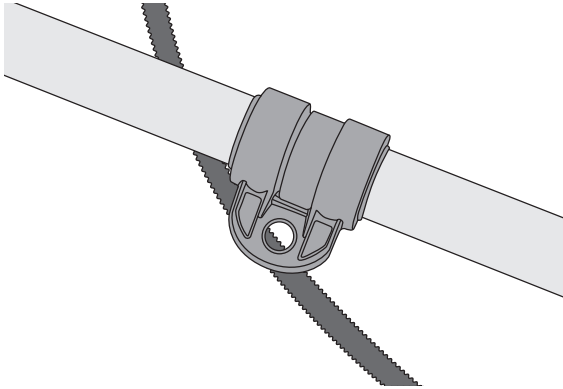

- Håll trimmern på din högra sida och kroka i den i selens fäste på trimmern.
- Justera selen så att trimmern är i balans, justera handtagets placering och vinkel vid behov.
- När trimmern används med trådkassett ska selen balanseras så att trådkassetten befinner sig mellan 0 och 300 mm över marken.
- När trimmern används med slyklinga ska selen balanseras så att slyklingan befinner sig mellan 100 och 300 mm över marken.

Obs! Använd inga andra tillbehör än medföljande trådkassett och slyklinga. Behöver dessa bytas ut får de endast ersättas med originaldelar.

1. Se till att du har rätt tillbehör, trådkassett eller slyklinga, monterat för den arbetsuppgift som ska utföras.
2. Med motorn avslagen, sätt på dig selen och haka fast trimmern. Justera selen så att trådkassetten/slyklingan är på rätt avstånd från marken (se ovan).
3. Haka loss trimmern från selen, ställ ner trimmern på marken och starta motorn.
4. Med motorn på tomgång, haka fast selen på trimmern.
5. Håll i trimmern med båda händerna.
6. Tryck in säkerhetspärren (12) och gasreglaget helt och låt motorn gå upp i varv.
7. Håll **trådkassett** parallellt med marken och sväng trimmern fram och tillbaka.

- Tänk på att det är spetsen på trimmertråden som skär av gräset. Pressa inte trimmern för hårt mot tjockt gräs utan låt trimmern arbeta i sin egen takt.
- Var försiktig när du använder slyklinga så att du inte försöker avverka grövre material än slyklingan klarar.
- Dra in gasreglaget helt (full gas) vid allt arbete med trimmern.
- Stå stadigt och se till att ha full balans under arbetets gång.
- Sträck dig inte för långt.
- Se till att aldrig ha trådkassetten/slyklingan över midjehöjd.
- Håll alla kroppsdelar borta från trimmerns roterande delar.
- Anpassa rörelsemönstret efter rådande förhållanden, rör inte grästrimmern för snabbt utan låt den arbeta i sin egen takt.
- Var försiktig så att inte trimmertråden skadar bark på träd eller de växter som du vill ha kvar.
- Om du trimmar nära staket, husgrunder, stenar etc. kommer trimmertråden att slitas snabbare än normalt.

Tänk på detta vid arbete med slyklinga

Använd endast den bifogade slyklingan eller motsvarande identisk klinga, vanlig s.k. sågklinga får inte användas.

Slyklingan kan användas i olika vinkel mot stammen vid slyröjning.

- Normal användning; sätt an klingan i position "A" vid normal användning vid röjning av sly.
- Det går också att använda klingan i position "B" om man håller handtaget i ett säkert grepp.

Obs! Använd aldrig klingan i läge "C", stor risk för kast som kan skada människor, djur eller annat i närheten.

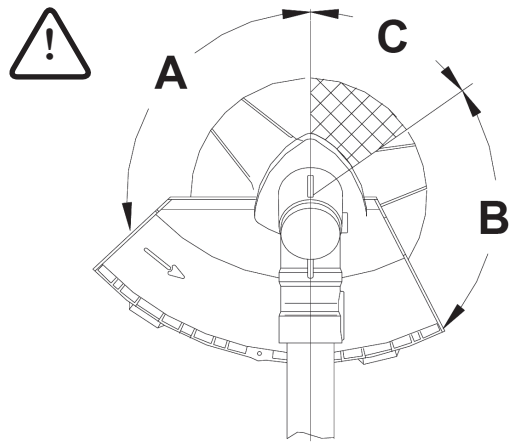

Utmatning av trimmertråd

1. Låt motorn gå på fullgas.
2. Stöt ner trimmerhuvudet mot marken och släpp upp det igen.
3. Tråden kommer att matas ut automatiskt.
4. Tråden kommer att kapas till rätt längd av kniven under trimmerskyddet.

Skötsel, underhåll och förvaring

Obs!

- Stäng av trimmern och låt den svalna. Ta bort tändkabeln från tändstiftet (se avsnitt *Tändstift byte/service* nedan) innan rengöring eller annat underhåll utförs.
- Rengör trimmen med en lätt fuktad trasa. Använd ett mildt rengöringsmedel, aldrig lösningsmedel eller frätande kemikalier.
- Rengör motorns kylflänsar och ventilationsöppningarna i plasthöljet regelbundet så att motorn får bra kylning.

Motorolja, påfyllning och byte

Öppna oljepåfyllningslocket (8) och fyll på ca 1 dl olja. Använd endast SAE 10W-30, API SG.

- Oljenivån ska ligga i nivå med kanten på oljepåfyllningshålet när trimmern står på marken och vilar på bensintanken och skyddsskärmen.
- **Obs!** Byt olja efter de första 20 timmarnas användning och sedan inför, eller efter, varje säsong.



Byte av trimmertråd

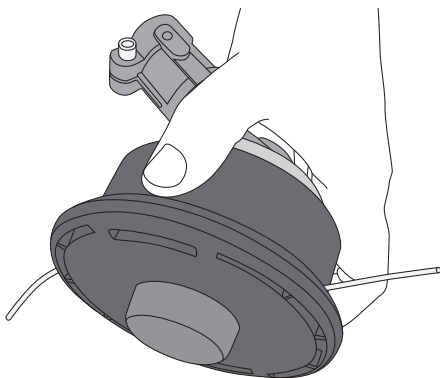

1. Tryck in de två snäpplåsarna på trådkassetten och ta bort locket.

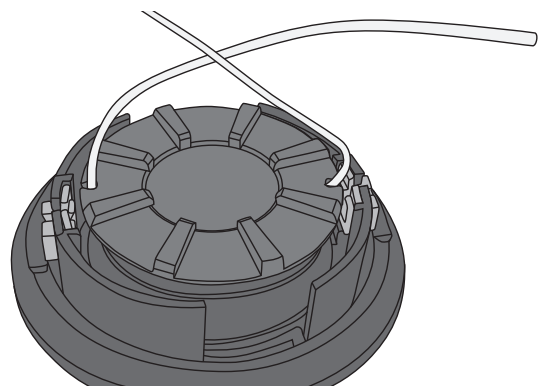

2. Vik upp ev. kvarvarande tråd och fäst den i urtagen på spolen.

3. Lyft ut spolen ur locket.
4. Ta bort ev. kvarvarande tråd från spolen.

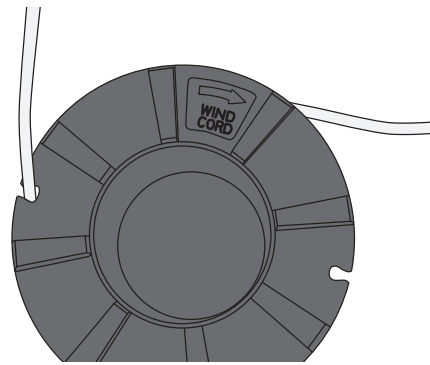
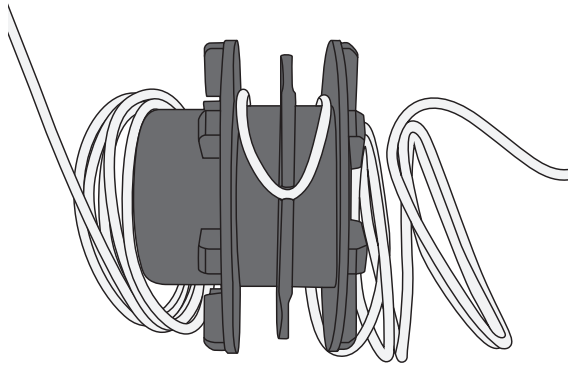

5. Börja med att fästa den nya tråden i urtaget mitt på spolen. Se till att du är i mitten på den nya tråden.

6. Linda upp den nya tråden i den riktning som visas på spolen och fäst upp tråden i urtagen.

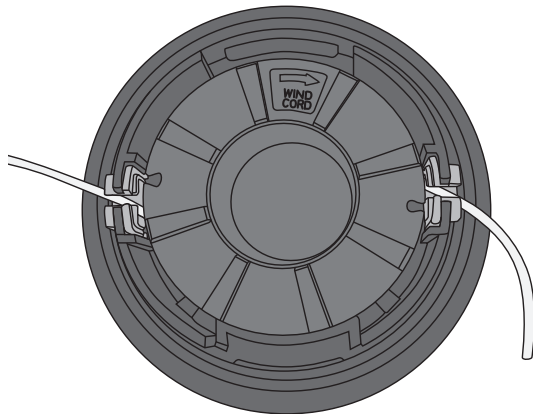

7. Sätt tillbaka spolen i locket och fäst trådändarna i respektive fäste i locket.

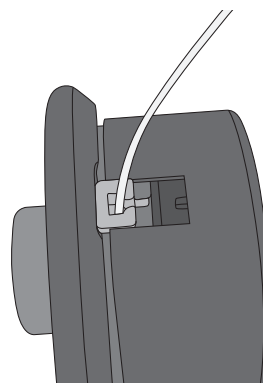
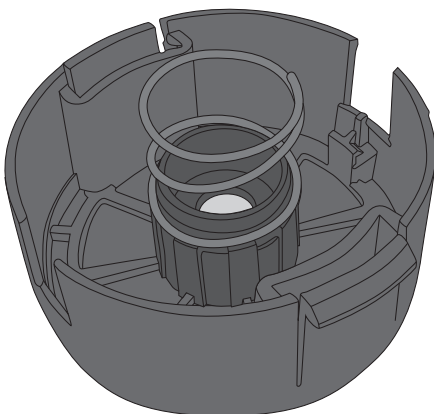

8. Se till att fjädern sitter på plats i trådkassetten och sätt tillbaka locket. Försäkra dig om att snäpplåsen hakar fast ordentligt.

Tomgångsjustering

Utför alltid tomgångsjustering med varm motor.

Vrid försiktigt skruven för tomgångsinställning på följande sätt.

- Medurs: högre tomgång.
- Moturs: lägre tomgång.

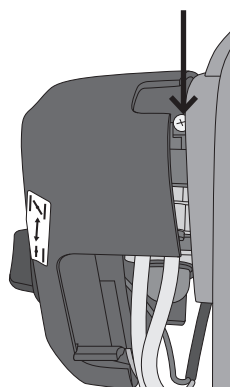

Luftfilter

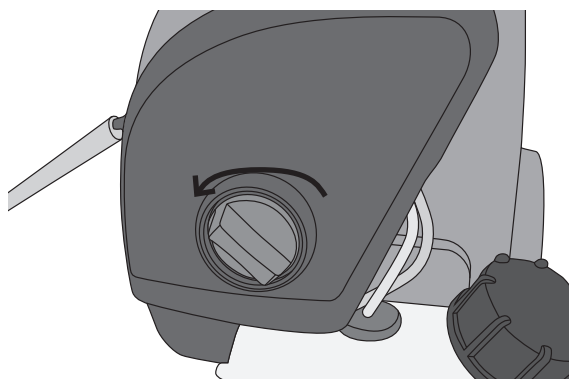

1. Lossa plastkåpan över luftfilter och förgasare och ta bort kåpan.

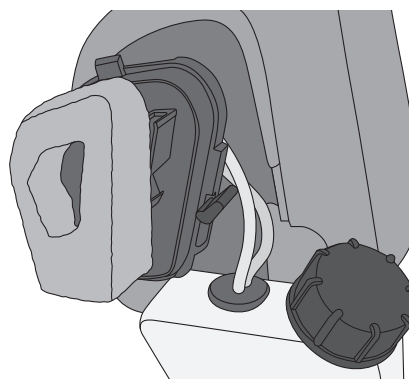

2. Ta bort luftfiltret och tvätta det i vatten med en mild tvållösning vid behov.
3. Låt filtret torka helt innan det monteras tillbaka.

Smörjning av vinkelväxel

Smörj vinkelväxeln var 25:e drifttimme:

1. Lossa bultskallen på sidan av växelhuset och fyll på fett som är avsett för vinkelväxlar och som tål höga temperaturer.
2. Torka av överflödigt fett.
3. Dra åt bulten.

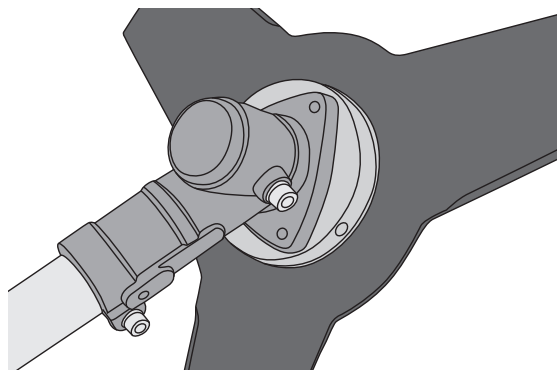

Tändstift byte/service

Obs! Använd inget annat tändstift än sådant som är identiskt med det som sitter fabriksmonterat (NGK CMR7H) eller motsvarande.

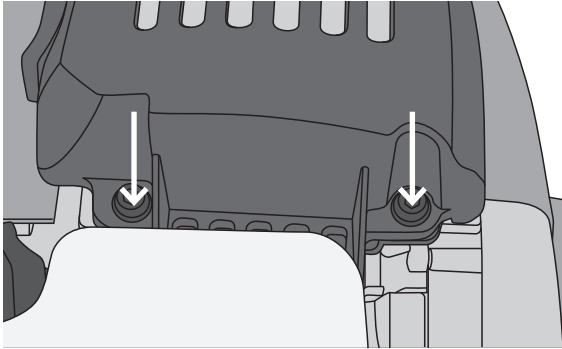

1. Lossa de två skruvarna i underkant på plastkåpan över ljuddämparen.

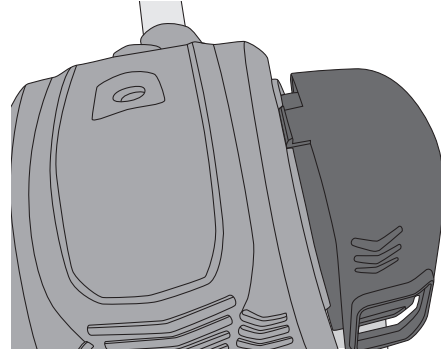

2. Tryck ner överdelen av kåpan vid snäpplåset så att kåpan kan vikas ut och tas bort.

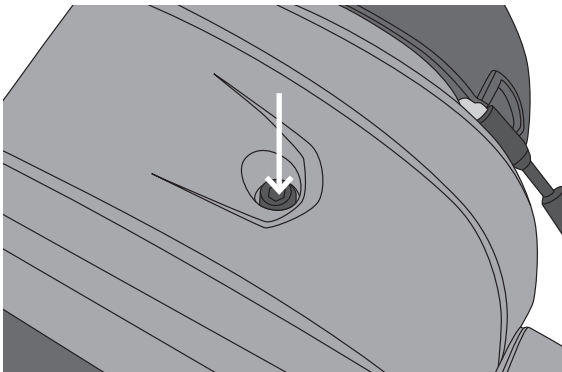

3. Lossa skruven som håller plastkåpan över motorn och ta bort kåpan.

4. Lossa tändkabeln från tändstiftet och skruva ur stiftet.

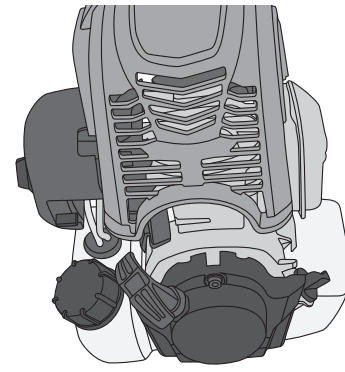

Montera nytt stift, åtdragningsmoment
9,8–11,8 Nm (1,0–1,2 kgm).

Kontroll av elektrodavstånd

Specialverktyg för kontroll och justering av tändstiftets elektrodavstånd finns att köpa. Justera vid behov avståndet enligt bilden nedan.

0,60–0,70 mm

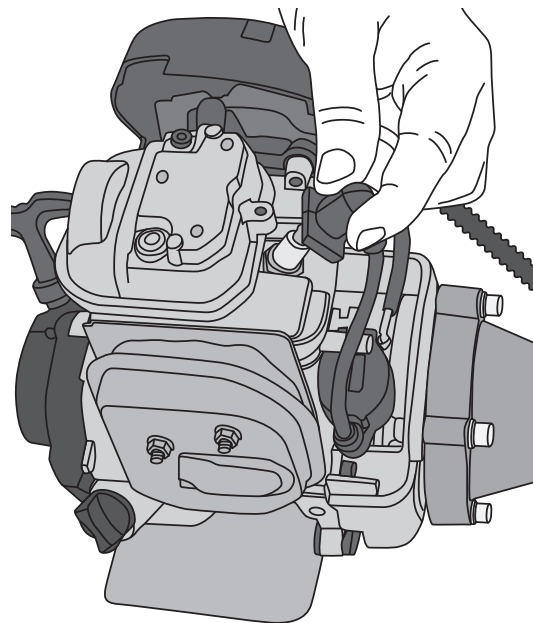
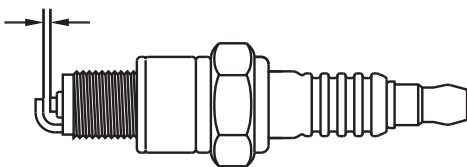

Förgasarinställning

Förgasaren är fabriksinställd för optimal effekt.

Förvaring

- Bränsletanken och förgasaren bör inte vara fyllda med bensin t.ex. över vintern, detta kan leda till startproblem.
- Töm bränsletanken, starta motorn och låt den gå tills den stannar av bränslebrist.
- Rengör trimmern före förvaring.
- Montera klingskyddet på slyklingen.
- Förvara trimmern torrt och dammfritt utom räckhåll för barn.

Felsökningschema

Problem	Orsak
Motorn startar inte eller går bara på lågt varv.	<ul style="list-style-type: none"> • Felaktig startprocedur. Läs bruksanvisningen. • Felaktigt tändstift. Rengör eller byt ut tändstiftet. • Förorening i förgasaren. Låt en kvalificerad verkstad rengöra förgasaren. • Bränslefilter igensatt. Byt ut bränslefilter (inne i tanken).
Motorn startar men har dålig kraft.	<ul style="list-style-type: none"> • Chokereglaget står fel. Öppna chokereglaget. • Smutsigt luftfilter. Rengör eller byt ut filter. • Förorening i förgasaren. Låt en kvalificerad verkstad rengöra förgasaren.
Motorn svarar inte på gasen.	<ul style="list-style-type: none"> • Motorn är inte varmkörd tillräckligt. Låt motorn gå på lågvarv en minut.
Motorn är svag vid belastning.	<ul style="list-style-type: none"> • Felaktigt tändstift. Rengör eller byt ut tändstiftet.
Motorn går ojämnt.	<ul style="list-style-type: none"> • Förorening i förgasaren. Låt en kvalificerad verkstad rengöra förgasaren.

Avfallshantering

När du ska göra dig av med produkten ska detta ske enligt lokala föreskrifter. Är du osäker på hur du ska gå tillväga, kontakta din kommun.

Specifikationer

Slyklinga	255 mm
Trimmerlina	2,4 mm
Cylindervolym	35,8 cm ³
Effekt	1,0 kW (1,36 hk)
Vikt	8,4 kg
Bränsletank	Volym 0,65 l
Motorolja	Volym 0,1 l
Max rpm	9300
Ljudnivå	LWA,d: 113 dB(A), K = 1,95 dB(A)

Vibrationsvärde med slyklinga på tomgång: vänster handtag 1,619 m/s², höger handtag 1,440 m/s².

Vibrationsvärde med slyklinga vid fullgas: vänster handtag 5,190 m/s², höger handtag 3,043 m/s².

Vibrationsvärde med trådkassett på tomgång: vänster handtag 1,639 m/s², höger handtag 1,432 m/s².

Vibrationsvärde med trådkassett vid fullgas: vänster handtag 6,187 m/s², höger handtag 5,696 m/s².

Osäkerhet K = 1,5 m/s²

Busk-/gresstrimmer, 4-takter

ART.NR. 40-8677 MODELL LBC 36

Les brukerveiledningen grundig før produktet tas i bruk og ta vare på den for framtidig bruk. Vi reserverer oss mot ev. feil i tekst og bilde, samt forandringer av tekniske data. Ved tekniske problemer eller spørsmål, ta kontakt med vårt kundesenter. (Se opplysninger om kundesenteret i denne bruksanvisningen).

Obs! Fyll olje på motoren før oppstart, se avsnitt *Stell, vedlikehold og oppbevaring – Motorolje, påfylling og skifte* nedenfor.

Sikkerhet

Advarsel: Barn, dyr og tilskuere skal være på en avstand på minst 15 meter fra gresstrimmeren når den brukes. Hvis noen kommer nærmere enn dette må trimmeren stoppes umiddelbart.

Produktmerking med sikkerhetssymboler på trimmeren



Bruk vernehjelm, vernebriller/visir og hørselsvern.



Bruk vernehansker.



Bruk vernesko.



Les hele brukerveiledningen grundig og vær sikker på at du forstår innholdet før utstyret tas i bruk. Ta vare på bruksanvisningen for framtidig bruk.



Steiner og andre gjenstander kan slynges ut fra trimmeren.



← 15m(50ft)

Tillat ingen andre enn operatøren å være nær gresstrimmeren når den er i bruk. Barn, husdyr og tilskuere skal befinne seg på en avstand av minst 15 meter fra gresstrimmeren når den er i bruk.



Den roterende klingens må ikke berøres.



Bruk kun tilbehør som er godkjent for en hastighet på inntil 8500 rpm.



Advarsel! Varme overflater, fare for brannskader.

Sikkerhet

Obs! Stopp motoren før all service, justeringer og rengjøring av gresstrimmeren.

- Les hele bruksanvisningen til du forstår den og er sikker på at alle sikkerhetsforskrifter og advarsler kan følges. Forviss deg også om at du har forstått hvordan trimmeren skal behandles og gjør deg kjent med alle brytere.
- Bruk den heller ikke dersom du er trett eller syk. Bruk ikke den dersom du er påvirket av alkohol, andre rusmidler eller medisiner.
- Trimmeren er kun beregnet for normal bruk i hjemmet på den måten som beskrives her i brukerveiledningen.
- Trimmeren må ikke brukes uten at beskyttelsesskjermen er hel og riktig montert.
- Bruk fornuftige klær. Ikke bruk løstsittende klær og smykker. Hold klær, hansker, smykker og annet løstsittende unna bevegelige deler. Løstsittende klær, smykker eller langt hår, kan feste seg i bevegelige deler.
- Bruk vernesko, tettsittende klær og vernebriller/visir, hørselsvern og hjelm.
- Vær alltid forsiktig ved håndtering av drivstoff. Åpne tankklokket forsiktig og utlign trykket som kan ha etablert seg i tanken. Tørk opp alt søl og flytt deretter gresstrimmeren minst 3 meter fra påfyllingsplassen før den startes.
- Fjern alle lettantennelige/brannfarlige stoffer fra steder hvor drivstoff håndteres eller oppbevares. Fyll ikke på drivstoff på steder hvor gnist eller åpen ild kan forekomme eller oppstå.
- Ikke røyk ved tanking eller mens du jobber med trimmeren.
- Hold alltid gresstrimmeren stabilt med begge hendene, med fingrene på én side av håndtaket og tommelen på den andre siden.
- Påse at trådkassetten/klingen alltid holdes lavere enn midjen når trimmeren er i bruk.
- Hold alle kroppsdelene borte fra trimmetråden og klingen når motoren startes.
- Kontroller før start at trimmetråden og klingen ikke har kontakt med noen gjenstand.
- Transporter gresstrimmeren kun når motoren er avslått.
- Inspiser alltid gresstrimmeren før start. Den må ikke startes dersom det er utslitte eller skadde deler eller hvis enkelte deler savnes. Bruk aldri en gresstrimmer som er skadd, feiljustert eller som ikke er montert på riktig måte.
- Påse at alle skruer og mutre er trukket godt til, før start. Kontroller også at det ikke er lekkasje fra drivstofftanken og at alle beskyttelsesanordninger er hele og riktig montert.
- Kontroller at klingen/trådkassetten er uskadet og riktig montert før start.
- Det er viktig at alle brukere av trimmeren er klar over at gjenstander som ligger på bakken kan slynges avgårde eller sette seg fast ved klingen slik at den ikke kan rotere. Dette kan føre til ukontrollerte kast. Alle brukere må være klar over at dette kan skje.
- All annen service enn det som er nevnt i bruksanvisningen skal utføres av kyndig personell. Bruk kun originale reservedeler.
- Skru av gresstrimmeren før den legges ned på bakken.
- Forviss deg om at klingen er skarp og uskadet før den startes.
- Vær ekstra oppmerksom når du kapper små busker eller tykt gress. Dette kan sette seg fast i trimmerhodet.
- Hold håndtakene rene, tørre og fri for olje/drivstoff.
- Trimmeren må ikke startes innendørs. Avgassene er farlige å puste inn, de inneholder kulloksid.
- Unngå å føre trimmerhodet nær små gjenstander som kan slenges avgårde. Rydd unna arealet for uønskede gjenstander før arbeidet startes.
- Stå alltid nedenfor trimmeren hvis den brukes i skråninger. Bruk aldri trimmeren i skråninger dersom det er fare for å miste fotfeste, faller eller glir. Hold alltid i begge håndtakene.
- Hold trimmeren fri for rester av gress og kvist. Dette gjeldes spesielt skjermen, området rundt klingen og motoren.
- Gresstrimmeren må kun brukes av voksne personer som har lest bruksanvisningen.
- Bruk ikke gresstrimmeren uten lyddemper og lyddemperdeksel.
- Lyddemperen blir svært varm, så hold hender og andre kroppsdelene unna denne.
- Gresstrimmeren skal ikke brukes til annet enn trimming av gressmatter og små busker.
- Skift trådkassett eller slynge umiddelbart dersom de er skadet.
- Trimmeren må ikke endres eller brukes til annet enn trimming av gress og småbusker. Fare for ulykker øker og garantien opphører.
- Bruk ikke trimmeren nær av brennbare gasser eller væsker. Dette kan føre til brann eller eksplosjon.
- Det er viktig å være klar over at trådkassetten/slyngen fortsetter å rotere en stund etter at den er slått av.
- Sørg for at trådkassetten/slyngen har sluttet å rotere før trimmeren legges på bakken.
- Monter klingebeskyttelsen og spenn trimmeren godt ved transport. Dette for å hindre drivstofflekkasje, skade på trimmeren eller personskade.

Sikkerhetsutstyr

- A. Hjälm
- B. Hørselsvern
- C. Visir
- D. Bærereim
- E. Hansker
- F. Trimmer-/klingdeksel
- G. Vernesko
- H. Grove arbeidsbukser
- I. Håndtak
- J. Gasshåndtak med stoppbryter

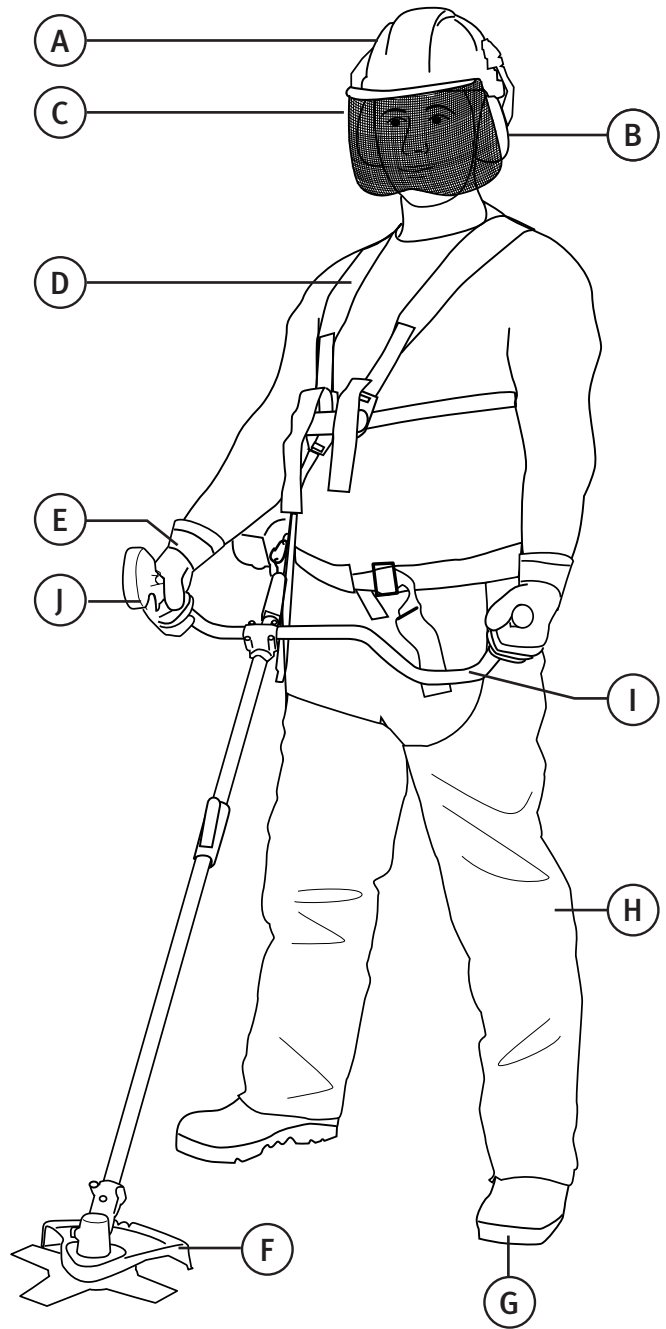

Knapper og funksjoner

Motor

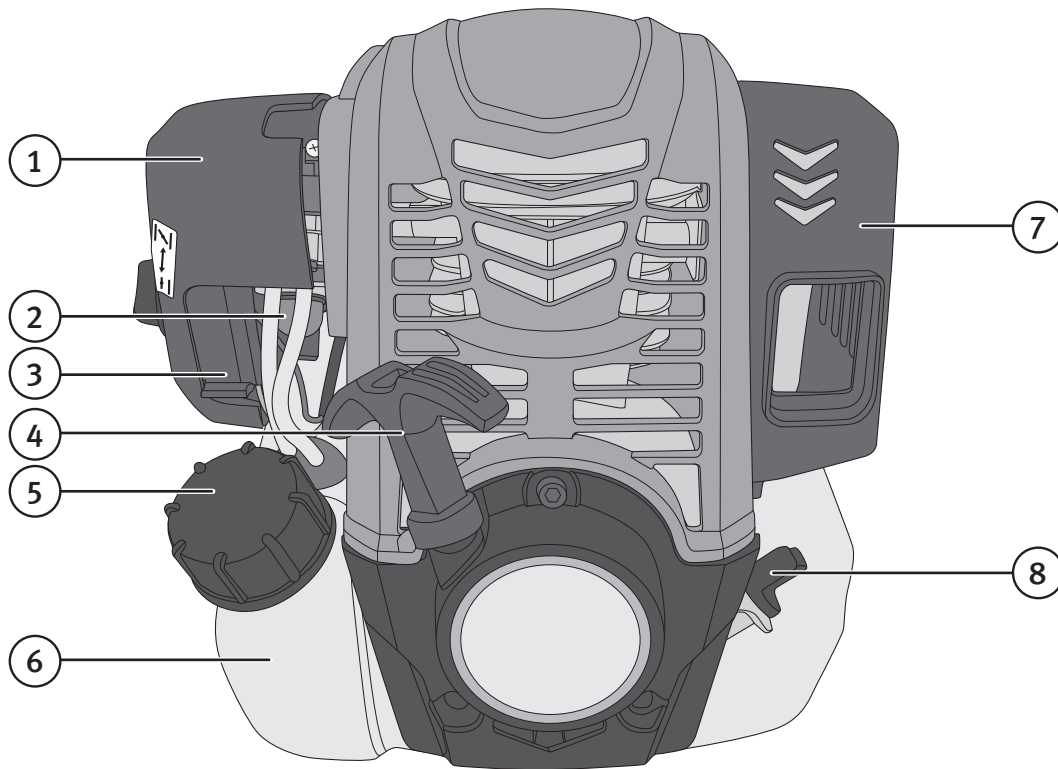

- | | |
|---------------------------|----------------------|
| 1. Luftfilter | 5. Tanklokk |
| 2. Bensinpumpe | 6. Drivstofftank |
| 3. Sjøk | 7. Lyddemper |
| 4. Håndtak til startsnøre | 8. Lokk til oljetank |

Manøvreringshåndtak

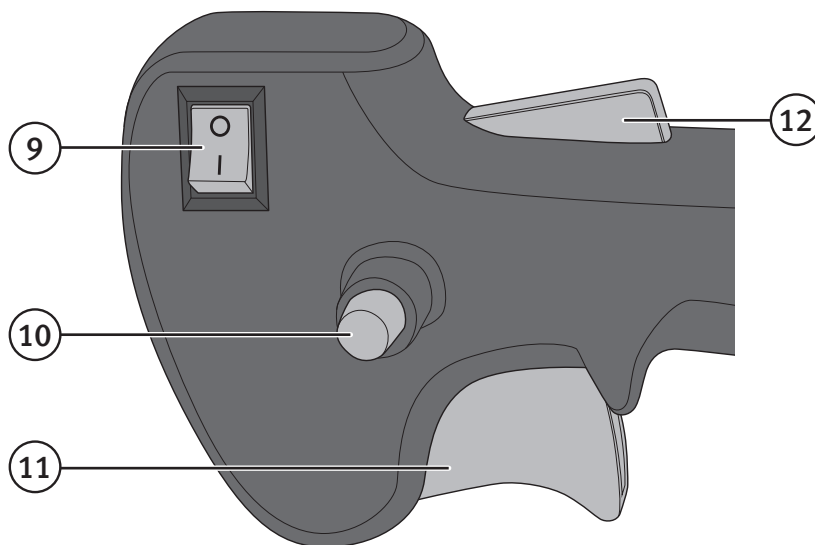

- | |
|---|
| 9. [0/I] På/Av-bryter |
| 10. Sperre for gass (kan låse gassreguleringen på halvgass) |
| 11. Gassregulering |
| 12. Sikkerhetssperre |

Montering

Montering av beskyttelsesdeksel

1. Skru av de to skruene og holderen fra beskyttelsesdekslet.

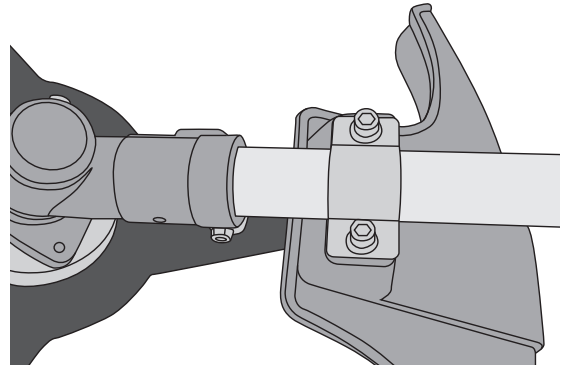
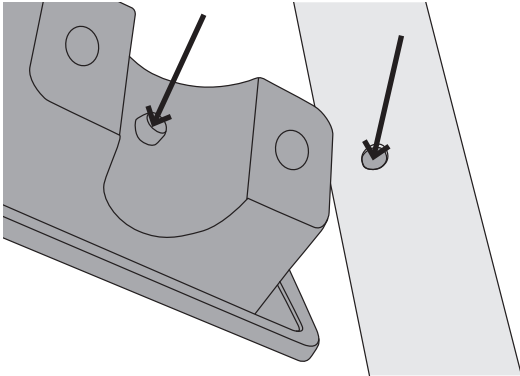

2. Se til at piggen på beskyttelsesdekslets feste entrer styrehullet i riggrøret.

3. Monter holderen og fest skruene.

Montering av håndtak

1. Skru håndtakets feste fra hverandre, fjern de fire skruene og festets overdel.

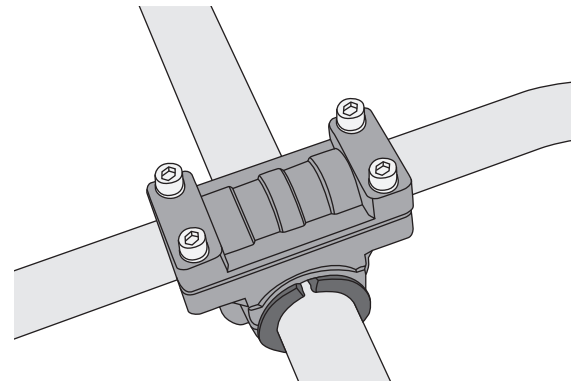
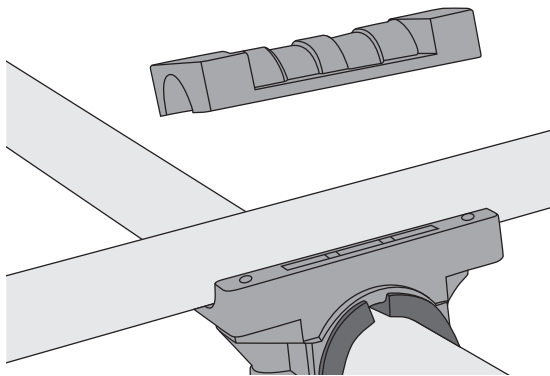

2. Plasser manøvreringshåndtaket i festets underdel og sett festets overdel på plass.

3. Juster håndtakets vinkel og fest med de fire skruene.

Montering av riggrør

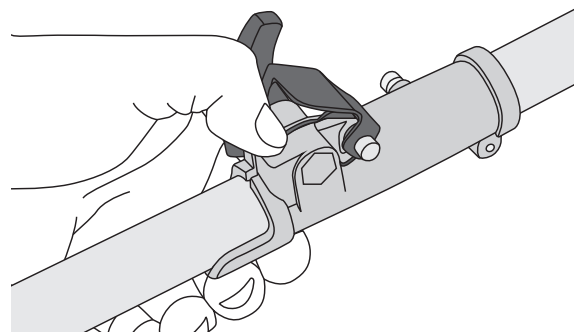
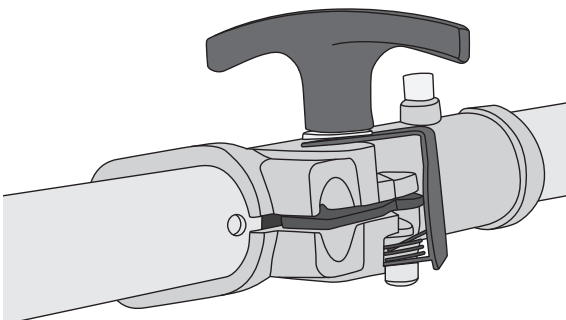

1. Skru opp låsen på det øvre riggrøret slik at låsebraketten åpnes. Plasser det nedre riggrøret slik at hullet i røret blir plassert riktig.

2. Trykk sperren ned og skyv riggrøret sammen.

- Slipp opp sperren og kontroller at sperren festes i hullet på riggrøret.
- Kontroller at det nederste riggrøret ved trimhodet er i riktig vinkel mot det øvre røret med håndtaket og motoren. Trykk låsebraketten ned og lås med låserattet (se bilde).
- Demontering av riggrøret skjer ved at skru opp låserattet. Trykk deretter ned sperren og trekk riggrøret ut.

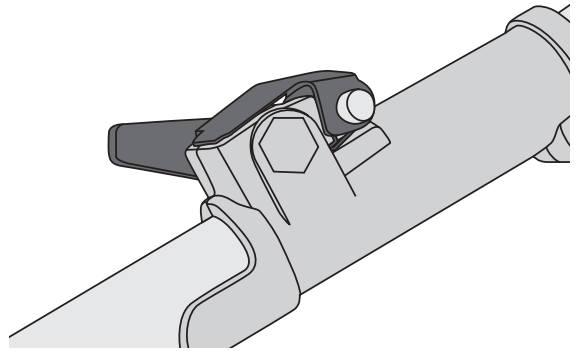

Montering av trådkassett

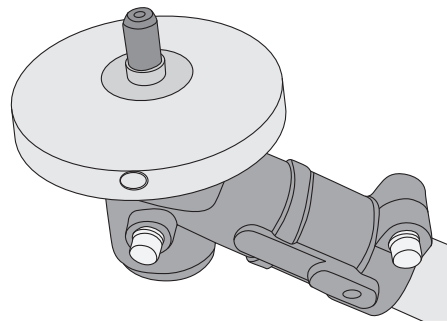
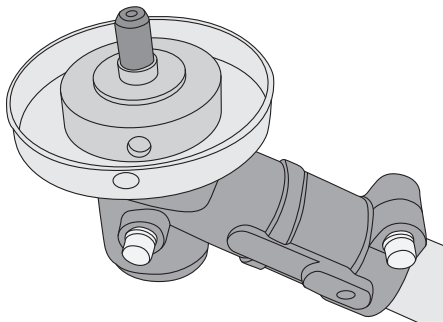

- Monter den innvendige støtteskiven og dreii den slik at hullet ligger på linje med hullet på dekkplaten.
- Lås drivakselen ved å skyve den største medfølgende inseksnøkkelen inn i hullet. Pass på at nøkkelen får feste i hullet til den innvendige støtteskiven.
- Fest trådkassetten på drivakselen og trekk den godt til for hånd (se bilde). **Obs!** Trådkassetten er venstregjengen så du må dra den til motsatt av det som er vanlig.
- Ta bort inseksnøkkelen.

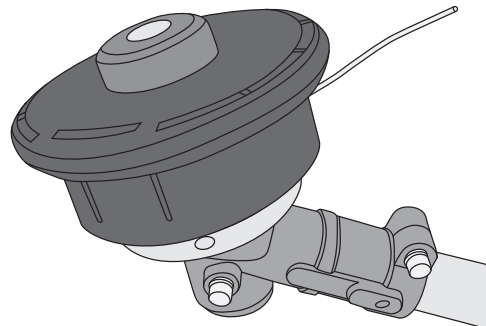

Montering av klinge

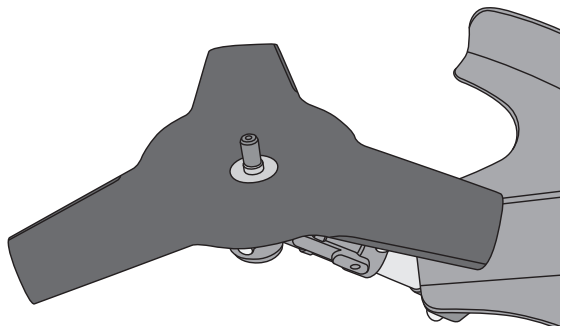
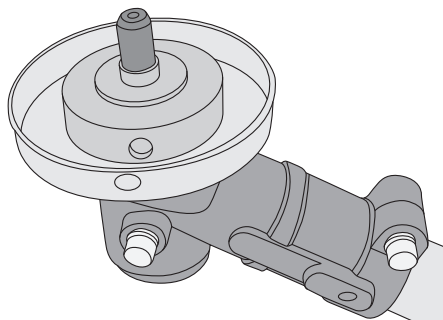

- Monter den innvendige støtteskiven.
- Plasser klingen på den innvendige skiven med klingens tekst vendt mot støtteskiven. Pass på at klingen sentreres på skiven.

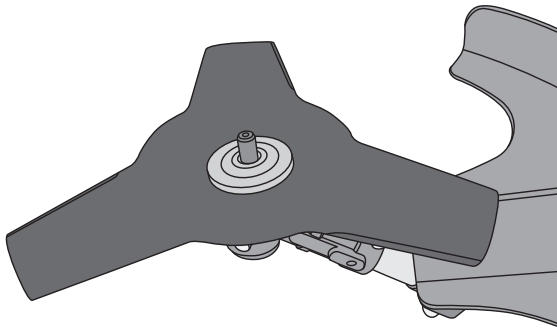

3. Monter den ytre skiven. Vend skivens forsenkede side mot klingen.

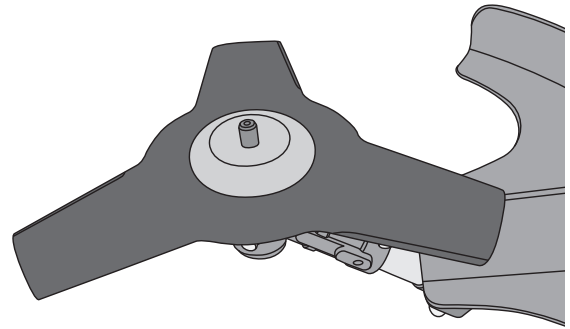

4. Monter dekkbrikken.

5. Lås drivakselen ved å skyve den største medfølgende inseksnøkkelen inn i hullet. Pass på at nøkkelen får feste i hullet til den innvendige støtteskiven. Monter mutteren og trekk godt til.

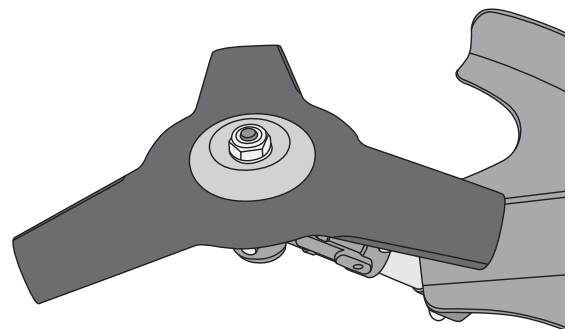

Bruk

Før start

Obs! Kontroller at det er olje i motoren før start, se avsnitt *Stell, vedlikehold og oppbevaring – Motorolje, påfylling og skifte* nedenfor.

Påfylling av drivstoff

Obs!

- Bensin må fylles på utendørs.
- Bensin er svært brannfarlig!
- Ikke røyk ved påfylling av drivstoff eller ved annen behandling av drivstoff.
- Sørg for å stå på god avstand fra gnister eller åpen ild ved påfylling av drivstoff eller annen behandling av drivstoff.
- Skru av trimmeren og la den avkjøles før drivstoffet fylles på.
- Bruk kun 95-/98-oktan bensin.

1. Plasser trimmeren på en passende plass på bakken.
2. Åpne tanklokket og fyll på bensin.
3. Skru lokket på plass igjen og tørk opp eventuelt spillbensin.
4. Flytt trimmeren minst 3 meter fra tankingsplassen før den startes.

Start

Obs! Før trimmeren tas i bruk må bruksanvisningen leses i sin helhet. Forviss deg om at du har forstått alle sikkerhetsanvisningene og advarslene. Forviss deg også om at du har forstått hvordan trimmeren skal behandles og gjør deg kjent med alle brytere.

Innkjøring

De første timene motoren kjøres må den ikke utsettes for større belastninger/turtall. Levetiden forlenges ved forsiktig bruk i starten. Når motoren er innkjørt vil den kunne yte maks effekt og kan belastes maksimalt. Kjør ikke motoren på full gass i lengre perioder av gangen.

Kaldstart

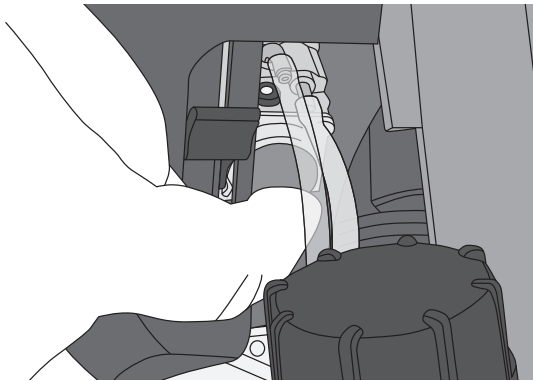

1. Trykk på bensinpumpen flere ganger til bensinen renner tilbake til den transparente returslangen.
2. Steng sjåken helt (bryter oppover).
3. Still inn [0/I]-bryteren på **I**.
4. Plasser trimmeren slik at den hviler på bensintanken og beskyttelsesskjermen. Kontroller at ikke trådkassetten eller klingene kan slå mot noe når trimmeren starter.
Obs! Start ikke trimmeren når den henger i selen eller hvis du holder den på en annen måte. Dette kan føre til at du mister kontrollen.
5. Ta tak i trimmeren, like foran motoren, med din venstre hånd.
6. Trekk sakte i startsnoren til du kjenner motstand. Trekk deretter raskt og kraftig i håndtaket for å starte.
7. Skyv sjåken gradvis tilbake mens motoren varmes opp. La motoren varmes opp i noen minutter etter en kaldstart.
8. Når den er blitt varm og går jevnt på tomgang er den klar til bruk.

Obs! Trådkassetten/klingen skal ikke rotere når motoren går på tomgang. Hvis trådkassetten/klingen roterer skal tomgangen senkes, se avsnittet *Stell, vedlikehold og oppbevaring - Justering av tomgang* nedenfor.

Varmstart

1. Kontroller at sjåken helt åpen.
2. Still inn [0/I]-bryteren på **I**.
3. Plasser trimmeren slik at den hviler på bensintanken og beskyttelsesskjermen. Kontroller at ikke trådkassetten eller klingene kan slå mot noe når trimmeren starter.
Obs! Start ikke trimmeren når den henger i selen eller hvis du holder den på en annen måte. Dette kan føre til at du mister kontrollen.
4. Ta tak i trimmeren, like foran motoren, med din venstre hånd.
5. Trekk sakte i startsnoren til du kjenner motstand. Trekk deretter raskt og kraftig i håndtaket for å starte.

Skru av motoren

1. Slipp gassen slik at motoren går på tomgang.
2. Still inn [0/I]-bryteren på **0**.
3. La trådkassetten/klingen stoppe helt opp før trimmeren settes ned på bakken.

Trimming

Reimen

Reimen skal brukes slik:

- Fest Reima/selen på deg slik at kroken/festet til trimmeren kommer på høyre side og du får hurtigutløseren til selen på brystet.

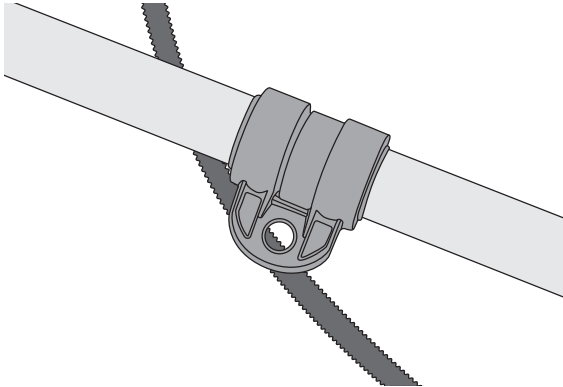

- Hold trimmeren på din høyre side og fest den til selens krok/feste.
- Juster selen slik at trimmeren er i balanse. Juster håndtakets plassering og vinkel ved behov.
- Når trimmeren skal brukes med trådkassett skal reimen justeres slik at trådkassetten er 0–300 mm over bakken.
- Når trimmeren skal brukes med klingen skal reimen justeres slik at klingen er 100–300 mm over bakken.

Obs! Trimmeren skal kun brukes med trådkassett og slynge lik originalen. Ved skifte av disse skal man kun bruke originale deler.

1. Pass på å bruke riktig tilbehør, trådkassett eller klinge. De må være montert riktig i forhold til arbeidet som skal utføres.
2. Ta på deg selen og fest trimmeren med motoren avslått. Juster selen slik at trådkassett/klinge har riktig avstand over bakken (se beskrivelse over).
3. Huk trimmeren fra selen, plasser trimmeren på bakken og start motoren.
4. Huk trimmeren på selen mens motoren går på tomgang.
5. Hold i trimmeren med begge hendene.
6. Trykk inn sikkerhetssperren (12) og gassen, og la motoren komme opp i turtall.
7. Hold **trådkassetten** parallelt med bakken og sving trimmeren fram og tilbake.

- Husk at det er enden på tråden som skjærer gresset. Press ikke trimmeren for hardt mot tykt gress, men la den jobbe i sin egen takt.
- Vær forsiktig når du bruker klinge. Ikke gå løs på for grove materialer.
- Skyv gassen helt inn når du jobber med trimmeren.
- Sørg for stabil arbeidsstilling.
- Strekk deg ikke for langt.
- Pass på at trådkassetten eller klingen aldri kommer over din midjehøyde.
- Hold alle kroppsdelene unna trimmerens roterende deler.
- Tilpass bevegelsene etter de rådende forholdene. Ikke beveg gresstrimmeren for raskt, men la den jobbe i sin egen takt.
- Vær forsiktig slik at ikke trimmertråden skader barken på trær og busker.
- Hvis du trimmer nær gjerder, grunnmur, steiner etc. vil trimmertråden slites raskere enn normalt.

Husk på følgende når du jobber med klingen

Bruk kun den medfølgende klingen eller en som er helt identisk. Vanlig sageklinge må ikke benyttes. Klingen kan brukes i forskjellige vinkler.

- Normal bruk: Still klingen i posisjon «A» ved normal bruk.
- Klingen kan benyttes i posisjon «B» når man holder håndtaket med et godt grep.

Obs! Klingen må aldri benyttes i posisjon «C», da det i denne stillingen er stor fare for personer og dyr som oppholder seg i nærheten.

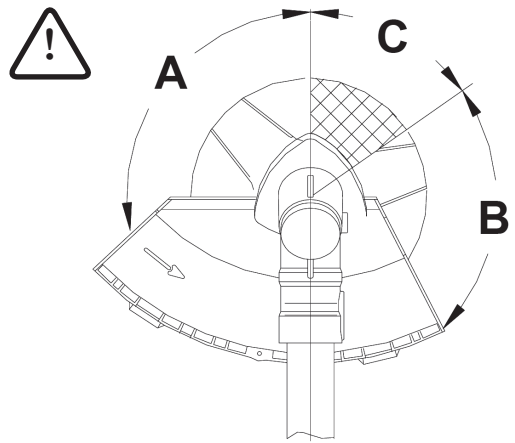

Utmating av trimmertråd

1. La motoren gå på full gass.
2. Trykk trimmerhodet lett ned mot bakken og slipp det raskt opp igjen.
3. Tråden vil mates ut automatisk.
4. Tråden vil også kappes i riktig lengde, med kniven under dekselet.

Stell, vedlikehold og oppbevaring

Obs!

- Skru av trimmeren og la den avkjøles. Ta tennpluggkabelen bort fra tennpluggen (se avsnittet *Tennplugg skifte/service* nedenfor) før rengjøring og vedlikehold.
- Rengjør trimmeren med en lett fuktet klut. Bruk et mildt rengjøringsmiddel, aldri løsningsmidler eller etsende kjemikalier.
- Kjøleflensene og ventilasjonsåpningene på dekselet må rengjøres regelmessig for ikke å blokkere motorens avkjøling.

Motorolje, påfylling og skifte

Åpne opp lokket til oljetanken (8) og fyll på ca. 1 dl olje. Bruk kun SAE 10W-30, API SG.

- Oljenivået skal være på nivå med kanten på oljepåfyllingshullet når trimmeren står på bakken og hviler på bensintanken og beskyttelsesskjermen.
- **Obs!** Skift olje etter de første 20 timenes bruk og deretter i forkant eller etterkant av hver sesong.



Skifte av trimmertråd

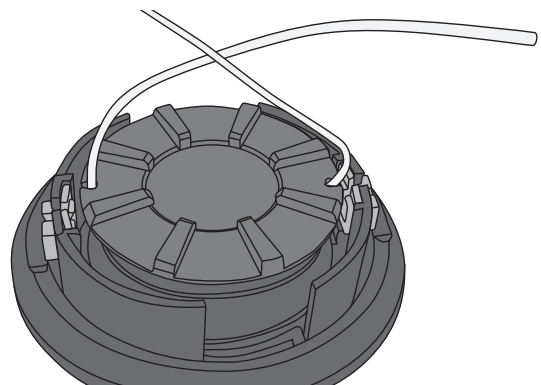
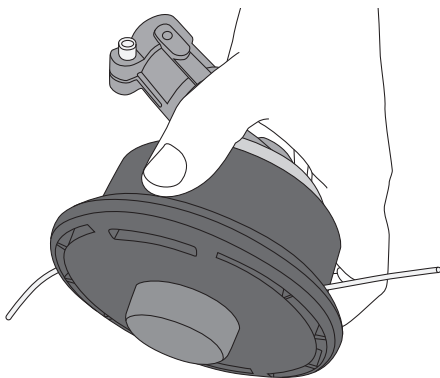

1. Trykk inn de to snepplåsene på siden av trådkassetten og fjern lokket.
2. Vikle opp ev. tråd som er igjen og fest den i uttaket på spolen.

3. Ta spolen ut av lokket.
4. Hvis det er tråd igjen på spolen skal denne fjernes.

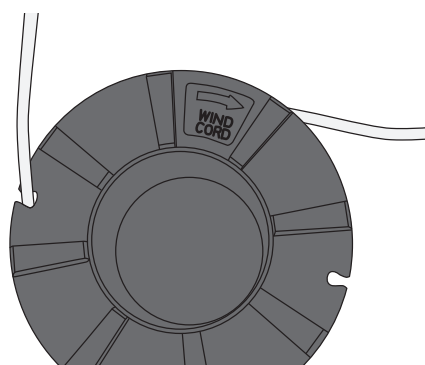
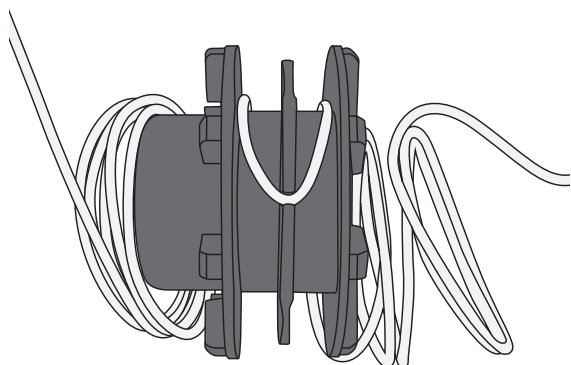

5. Start med å feste den nye tråden i uttaket som sitter midt på spolen. Pass på at du er i midten på den nye tråden.

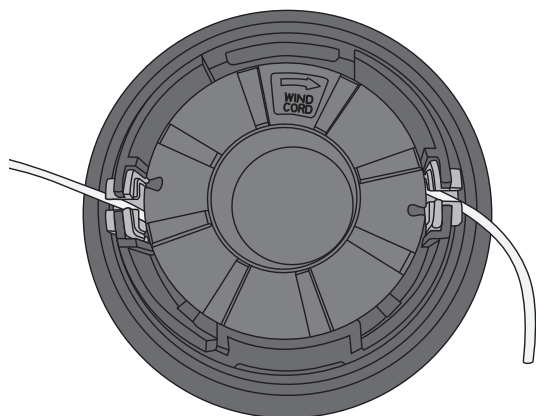

6. Den nye tråden skal vikles opp i den retningen som vises på spolen og festes i uttaket.

7. Plasser spolen i lokket og fest trådene i sine fester i lokket.

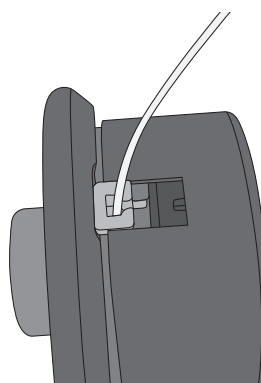
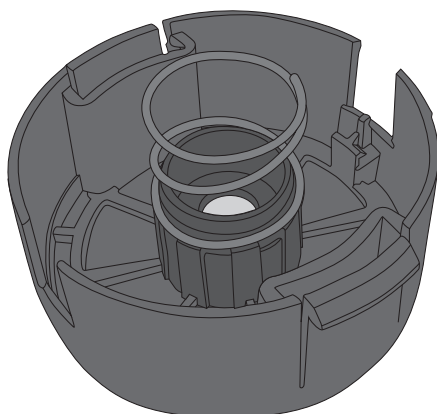

8. Pass på at fjæren sitter på plass i trådkassetten og sett lokket tilbake. Forsikre deg om at sneplåsen sitter godt festet.

Tomgangsjustering

Justering av tomgang skal skje med varm motor.

Skruen for innstilling av tomgang dreies forsiktig slik:

- Med urviseren: Høyere tomgang.
- Mot urviseren: Lavere tomgang.

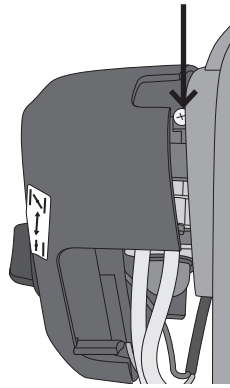

Luftfilter

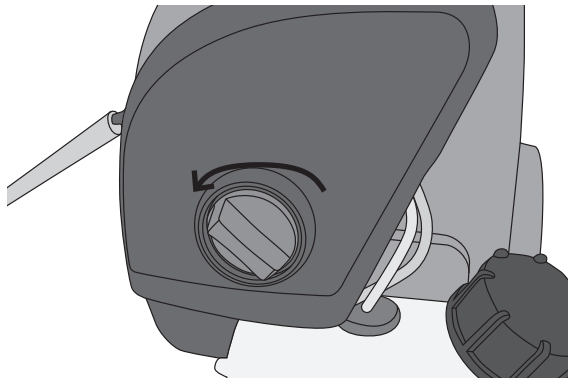

1. Plastdekslet over luftfilter og forgasser fjernes.

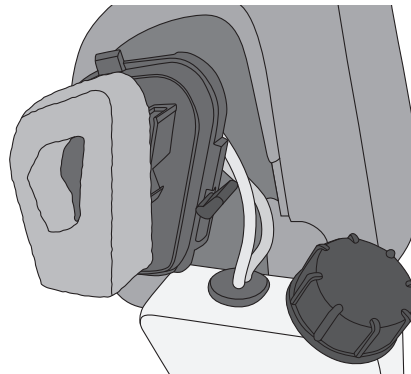

2. Ta ut luftfilteret og vask det i mildt såpevann ved behov.
3. La filteret tørke helt før det monteres igjen.

Smøring av vinkelgir

Smør vinkelgiret hver 25. driftstunde:

1. Løsne på bolten på girkassen og fyll fett som er beregnet for dette formålet og tåler høy temperatur.
2. Tørk vekk overflødig fett.
3. Trekk til bolten.

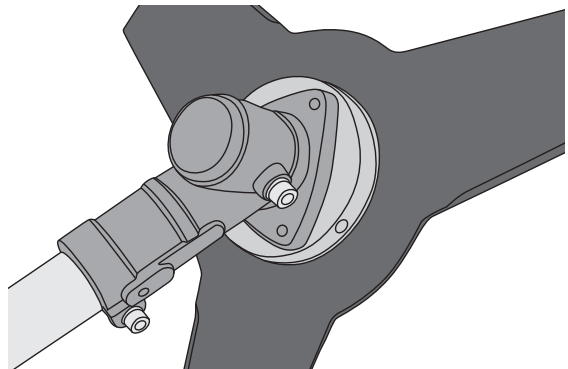

Tennplugg-skifte/-service

Obs! Bruk kun tennplugg som er identisk med den som sitter på ved levering (NGK CMR7H eller liknende).

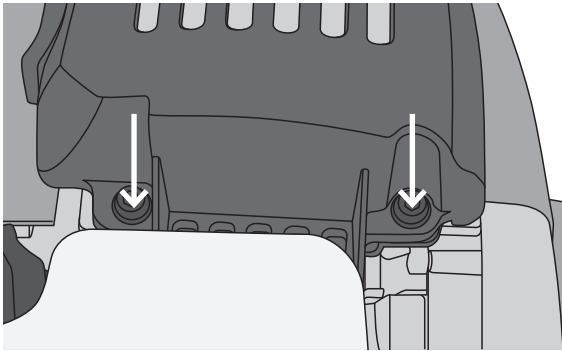

1. Skru ut de to skruene i underkant av plastdekselet over lyddempere.

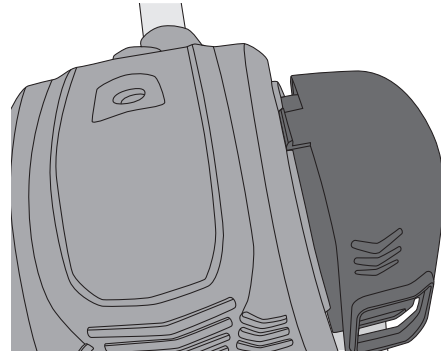

2. Trykk overdelen på dekselet ned ved sneplåsen slik at dekselet kan bøyes ut og fjernes.

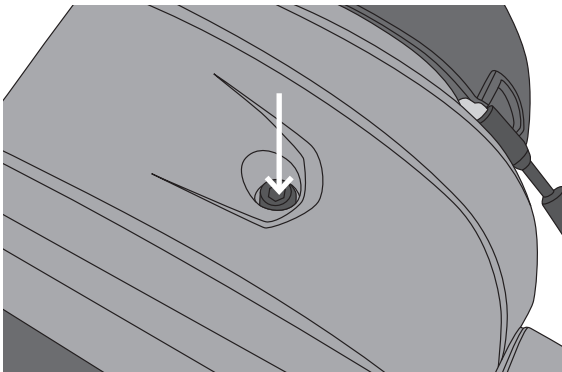

3. Løsne på skruene som holder plastdekselet over motoren og fjern dekselet.

4. Fjern tennpluggkappen fra pluggen og skru ut pluggen.

Monter en ny plugg. Trekkmoment 9,8–11,8 Nm (1,0–1,2 kgm).

Kontroll av avstand mellom elektrodene

Spesialverktøy for kontroll og justering av elektrodeavstanden på tennpluggen er å få kjøpt.

Juster denne ved behov som vist på fig. nedenfor.

0,60–0,70 mm

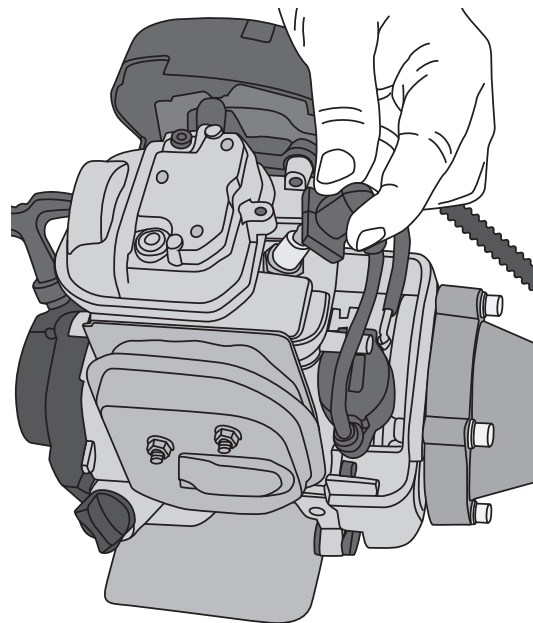
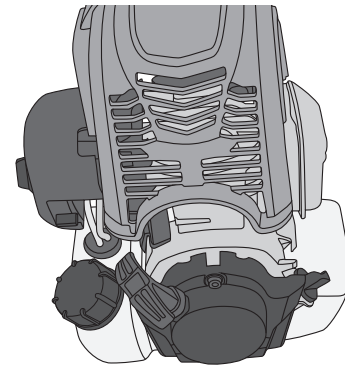
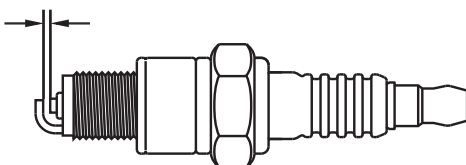

Innstilling av forgasser

Forgasseren er fabrikkinnstilt for optimal effekt.

Oppbevaring

- Drivstofftanken og forgasseren bør ikke være fylt med bensin over vinteren. Dette kan føre til startproblemer.
- Tøm drivstofftanken, start motoren og la den gå til den stopper av mangel på drivstoff.
- Rengjør trimmeren før den settes til oppbevaring.
- Monter klingbeskyttelsen på klingene.
- Gresstrimmeren må oppbevares tørt og utenfor barns rekkevidde.

Feilsøking

Problem	Årsak
Motoren starter ikke, eller går bare på lavt turtall.	<ul style="list-style-type: none">• Feil i startprosedyren. Les bruksanvisningen.• Feil type tennplugg. Rengjør eller skift tennplugg.• Forurensing i forgasseren. La et kvalifisert verksted rengjøre forgasseren.• Tett bensinfilter. Skift bensinfilter (inne i tanken).
Motoren starter, men har dårlig kraft.	<ul style="list-style-type: none">• Sjøkhåndtaket står feil. Åpne sjåken.• Smuss på luftfilter. Rengjør eller skift filter.• Forurensing i forgasseren. La et kvalifisert verksted rengjøre forgasseren.
Motoren svarer ikke på gassen.	<ul style="list-style-type: none">• Motoren er ikke varm nok. La motoren gå med lavt turtall i ett minutt.
Motoren er svak ved belastning.	<ul style="list-style-type: none">• Feil type tennplugg. Rengjør eller skift tennplugg.
Motoren går ujevnt.	<ul style="list-style-type: none">• Forurensing i forgasseren. La et kvalifisert verksted rengjøre forgasseren.

Avfallshåndtering

Når produktet skal kasseres, må det skje i henhold til lokale forskrifter. Ved usikkerhet, ta kontakt med lokale myndigheter.

Spesifikasjoner

Klinge	255 mm
Trimmertråd	2,4 mm
Sylindervolum	35,8 cm ³
Effekt	1,0 kW (1,36 hk)
Vekt	8,4 kg
Volum på drivstofftank	0,65 liter
Volum på motoroljetank	0,1 liter
Maks omdreininger	9300 rpm
Lydnivå	LWA,d: 113 dB(A), K = 1,95 dB(A)

Vibrasjonsverdi med klinge, på tomgang: venstre håndtak 1,619 m/s², høyre håndtak 1,440 m/s².

Vibrasjonsverdi med klinge, full gass: venstre håndtak 5,190 m/s², høyre håndtak 3,043 m/s².

Vibrasjonsverdi med trådkassett, på tomgang: venstre håndtak 1,639 m/s², høyre håndtak 1,432 m/s².

Vibrasjonsverdi med trådkassett, full gass: venstre håndtak 6,187 m/s², høyre håndtak 5,696 m/s².

Usikkerhet K = 1,5 m/s²

Vesakko-/ruohotrimmeri 4-tahti

TUOTENUMERO 40-8677

MALLI LBC 36

Lue käyttöohjeet ennen tuotteen käyttöönottoa ja säilytä ne tulevaa tarvetta varten. Pidätämme oikeuden teknisten tietojen muutoksiin. Emme vastaa mahdollisista teksti- tai kuvavirheistä. Jos laitteeseen tulee teknisiä ongelmia tai sinulla on muuta kysyttävää, ota yhteys asiakaspalveluumme (yhteystiedot käyttöohjeen lopussa).

Huom.! Lisää moottoriin öljyä ennen käynnistystä, katso kohta *Hoito, ylläpito ja säilytys - Moottoriöljyn täyttö ja vaihto* alla.

Turvallisuus

Varoitus: Lasten, kotieläinten ja muiden ulkopuolisten tulisi olla vähintään 15 metrin etäisyydellä trimmeristä, kun sitä käytetään. Sammuta trimmeri välittömästi, jos joku tulee lähemmäksi.

Trimmerin merkinnät ja turvallisuuskuvakkeet



Käytä turvakypärää, suojalaseja/visiiriä ja kuulosuojaimia.



Käytä turvakäsineitä.



Käytä turvakenkiä.



Lue koko käyttöohje huolellisesti läpi ja varmistu siitä, että olet ymmärtänyt kaiken, ennen kuin rupeat käyttämään laitetta. Säilytä ohje sitten vastaisuuden varalle.



Trimmeri voi lennättää ilmaan kiviä ja muita esineitä.

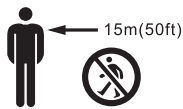

Älä anna kenenkään muun, kuin käyttäjän olla trimmerin läheisyydessä, kun sitä käytetään. Lasten, kotieläinten ja muiden ulkopuolisten tulisi olla vähintään 15 metrin etäisyydellä trimmeristä, kun sitä käytetään.



Älä koske pyörivään terään.



Käytä ainoastaan lisäosia, jotka soveltuvat käytettäväksi 8500 rpm:n nopeudessa.



Varoitus! Kuuma pinta, palovamman riski.

Turvallisuus

Huom.! Sammuta moottori, ennen kuin huollat, säädät tai puhdistat laitetta.

- Lue koko käyttöohje, kunnes olet ymmärtänyt sen sisällön ja pystyt noudattamaan kaikkia sen turvallisuusmääräyksiä ja varoituksia. Varmista myös, että ymmärrät, kuinka laitetta käsitellään ja tiedät, miten kaikki säätimet toimivat.
- Älä käytä laitetta, jos olet väsynyt tai sairas. Älä käytä laitetta, jos olet huumeiden, lääkkeiden tai alkoholin vaikutuksen alainen.
- Trimmeri on tarkoitettu yksityistä, tässä käyttöohjeessa kuvattua käyttöä varten.
- Älä käytä laitetta koskaan, jos sen turvasuojus ei ole ehjä tai oikein asennettu.
- Käytä asianmukaista vaatetusta. Älä käytä löysiä vaatteita tai koruja. Pidä hiukset, vaatteet ja käsi- ja jalkineet kaukana laitteen liikkuvista osista. Vaatteet, korut tai pitkät hiukset voivat tarttua laitteen liikkuviin osiin.
- Käytä turvakengkiä, istuvia vaatteita, suojalaseja/visiiriä, kuulosuojaimia ja kypärää.
- Ole aina varovainen, kun käsittelet polttoainetta. Avaa tankin kansi varovasti ja päästä tankkiin mahdollisesti kertynyt paine ulos. Pyyhi kaikki roiskeet ja siirrä trimmeri vähintään 3 metrin päähän tankkauspaikasta ennen sen käynnistämistä.
- Siirrä kaikki helposti syttyvät esineet pois paikalta, missä käsittelet tai säilytät polttoainetta. Älä koskaan tankkaa tai käsittele polttoainetta paikassa, missä voi esiintyä tai syntyä kipinöitä tai avotulta.
- Älä tupakoi tankkauksen aikana äläkä silloin, kun käytät trimmeriä.
- Pidä trimmeristä aina kiinni molemmista kahvoista, kun se on käynnissä. Aseta muut sormet kahvan toiselle puolelle ja peukalo toiselle.
- Huolehdi siitä, että siimakasetti/vesakkoterä on aina käytön aikana vyötärön alapuolella.
- Pidä kaikki ruumiinosat poissa siiman tai vesakkoterän läheisyydestä, kun käynnistät laitteen.
- Tarkista ennen käynnistystä, että siima tai terä ei ole kosketuksissa mihinkään esineeseen.
- Kuljeta/siirrä trimmeriä paikasta toiseen moottori sammutettuna.
- Tarkasta laitteen kunto aina ennen käyttöä. Älä käytä laitetta, jos havaitset kuluneita, puuttuvia tai vahingoittuneita osia. Älä koskaan käytä trimmeriä, joka on vahingoittunut, väärin säädetty tai jota ei ole asennettu oikein.
- Tarkista ennen aloitusta, että kaikki ruuvit ja mutterit ovat kireällä, että polttoainetta ei pääse vuotamaan ja että kaikki suojavalet ovat ehjiä ja oikein asennettu.
- Varmista ennen käynnistystä, että vesakkoterä/siimakasetti on ehjä ja oikein asennettu.
- Kerro jokaiselle trimmeriä käyttävälle henkilölle, että trimmerin terä voi osua esineisiin ja tämän vuoksi jumittua paikoilleen. Tämä voi aiheuttaa esineen lennähtämisen kontrolloimattomasti. Jokaisen käyttäjän tulee olla tietoinen tästä ja varautunut siihen.
- Kaikki muut, kuin tässä käyttöohjeessa mainittavat huoltotoimenpiteet tulee jättää ammattilaisen suoritettaviksi ja ne tulee tehdä alkuperäisvaraosia käyttäen.
- Sammuta trimmeri ennen kuin lasket sen maahan.
- Varmista ennen käyttöä, että vesakkoterä on terävä ja ehjä.
- Ole erityisen huolellinen, kun leikkaat pieniä pensaita tai paksua ruohoa, joka voi jäädä kiinni terän ympärille.
- Pidä kahvat puhtaina ja kuivina ja varo ettei niihin joudu öljyä ja/tai polttoainetta.
- Älä koskaan käynnistä trimmeriä sisällä. Trimmerin pakokaasut ovat vaarallisia sisään hengitettäessä. Ne sisältävät hiilidioksidia.
- Vältä siiman tai terän ohjaamista lähelle pieniä esineitä, jotka voivat lennähtää ilmaan. Siivoa leikattavalta alueelta kaikki vieraat esineet, ennen kuin käynnistät trimmerin.
- Seiso aina trimmerin alapuolella, jos käytät sitä viettävällä maalla. Älä käytä trimmeriä viettävällä maalla, jos on olemassa pienikin riski, että menetät jalansijasi, kaadut tai liu'ut alas. Pidä aina kiinni molemmista kahvoista.
- Pidä trimmeri puhtaana ruohojäämistä ja muista aineista. Kiinnitä erityistä huomiota turvasuojan, vesakkoterän/siimakasetin ympäristön ja moottorin puhtauteen.
- Trimmeriä saa käyttää ainoastaan aikuinen henkilö, joka on tutustunut käyttöohjeeseen.
- Älä käytä trimmeriä ilman äänenvaimenninta tai ääntä vaimentavaa suojusta.
- Äänenvaimennin kuumenee paljon käytön aikana, pidä kätesi ja muut ruumiinosat poissa sen ulottuvilta.
- Trimmeriä ei saa käyttää muuhun, kuin vesakon raivaamiseen ja ruohon trimmaamiseen.
- Hävitä ja vaihda vahingoittunut siimakasetti tai terä välittömästi.
- Trimmeriä ei saa muuttaa, eikä käyttää mihinkään muuhun tarkoitukseen. Onnettomuusriski kasvaa ja takuu ei ole enää voimassa.
- Älä käytä trimmeriä helposti syttyvien kaasujen tai nesteiden läheisyydessä, sillä se voi aiheuttaa tulipalon tai räjähdyksen.
- Huomioi, että siimakasetti/terä jatkaa pyörimistä sen jälkeenkin, kun trimmeri on sammutettu.
- Odota, että siimakasetti/terä on lakannut kokonaan pyörimästä, ennen kuin lasket trimmerin maahan sen sammutettuasi.
- Asenna teräsuoja ja kiinnitä trimmeri huolellisesti paikoilleen kuljetuksen ajaksi välttääksesi polttoainevuodot, trimmerin vahingoittumisen ja henkilövahingot.

Turvavarusteet

- A. Kypärä
- B. Kuulosuojaimet
- C. Visiiri
- D. Valjaat
- E. Hansikkaat
- F. Trimmeri-/teräsuojus
- G. Turvakengät
- H. Paksut työhousut
- I. Tärisevätön kahva
- J. Tärisemätön kahva

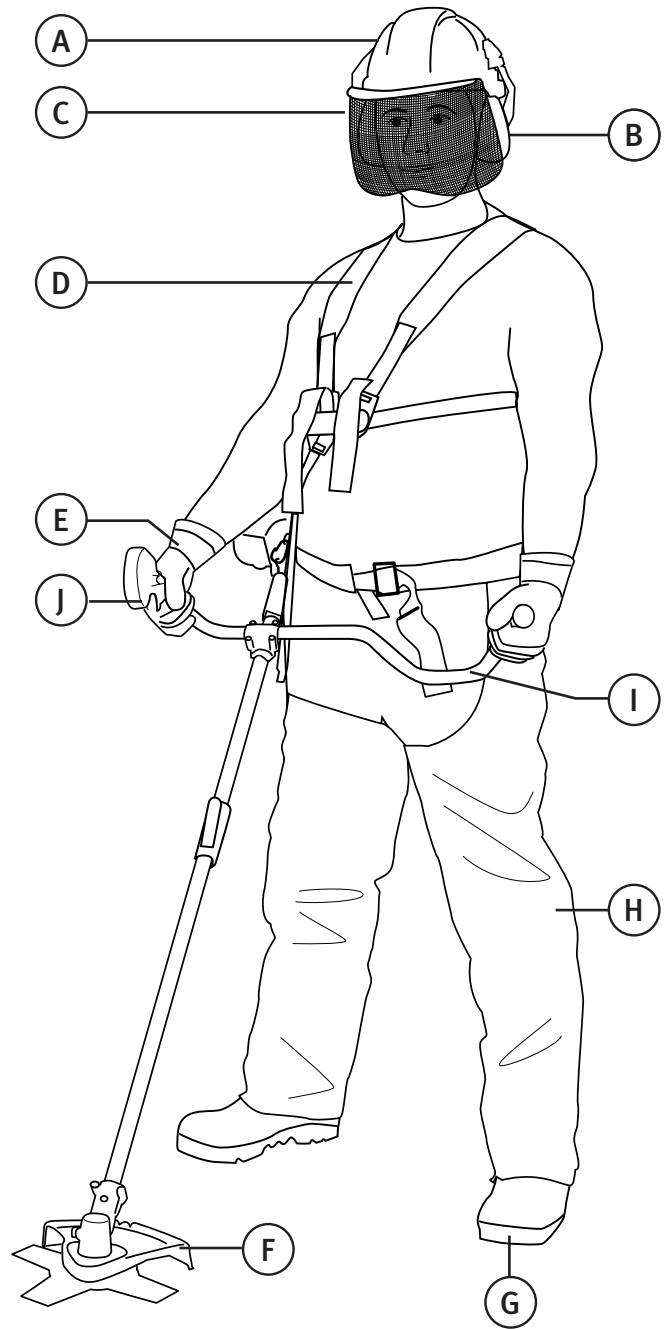

Painikkeet ja toiminnot

Moottori

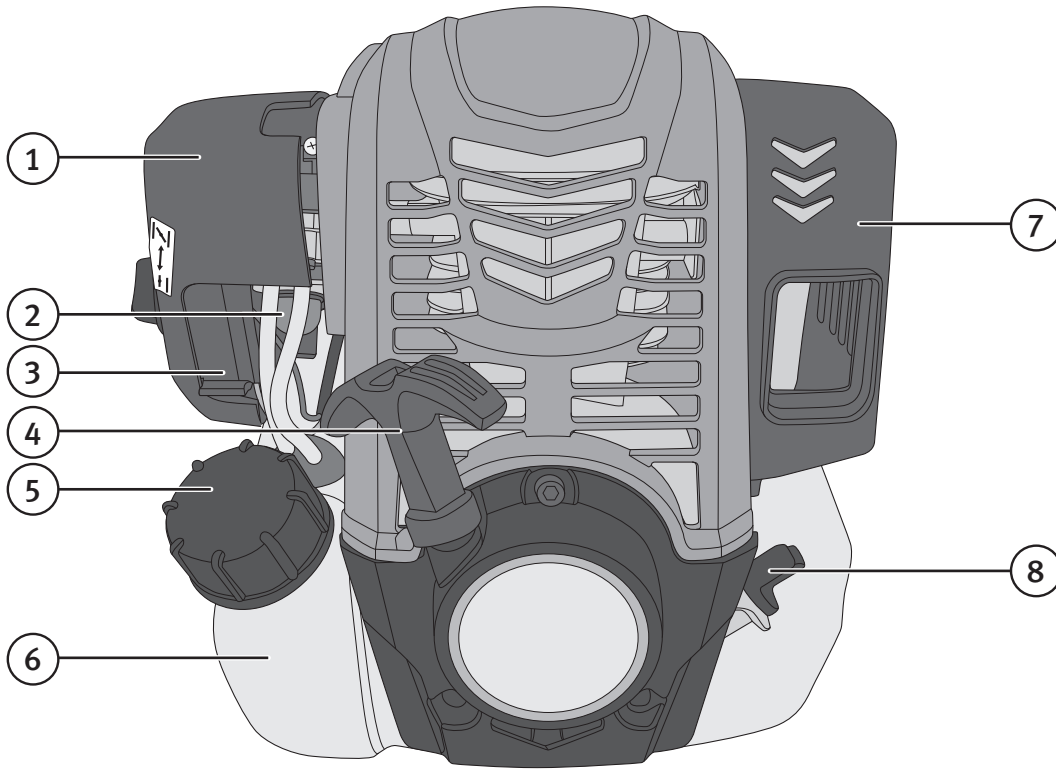

1. Ilmansuodatin
2. Primer-pumppu
3. Rikastin
4. Käynnistysnarun kahva
5. Tankin kansi
6. Polttoainetankki
7. Äänenvaimennin
8. Öljyntäytön ja öljyntarkistuksen kansi

Ohjaukahva

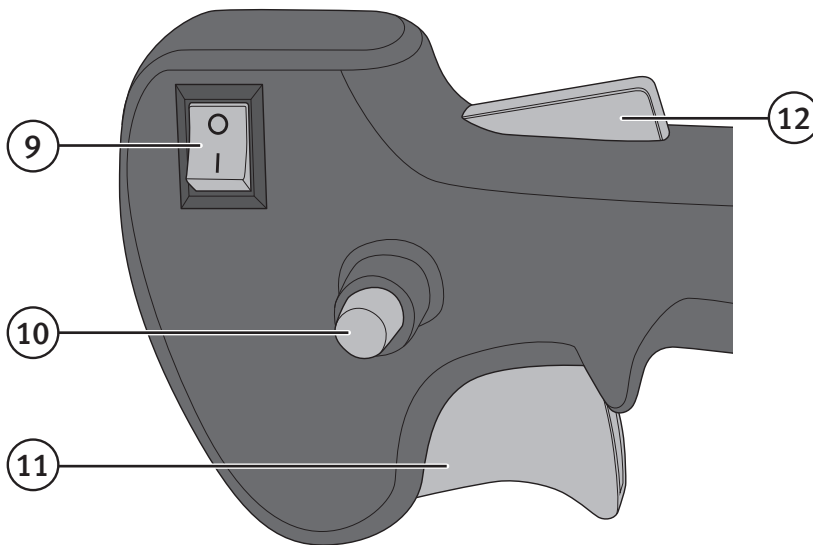

9. [0/I] Päällä/poissa
10. Kaasusäätimen lukitus (lukitsee kaasun puolikaasulle)
11. Kaasusäädin
12. Turvalukitus

Asennus

Turvasuojuksen asennus

1. Ruuvaa tarvittaessa irti suojuksen kaksi ruuvia ja pidike.

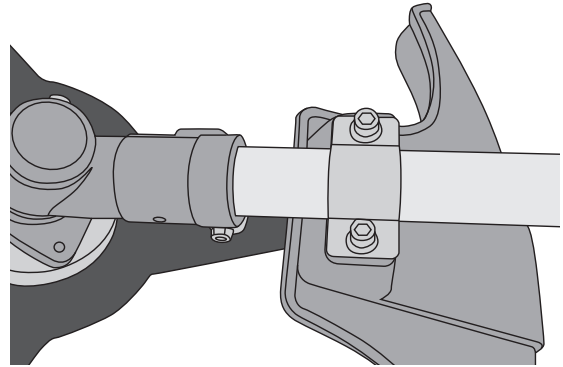
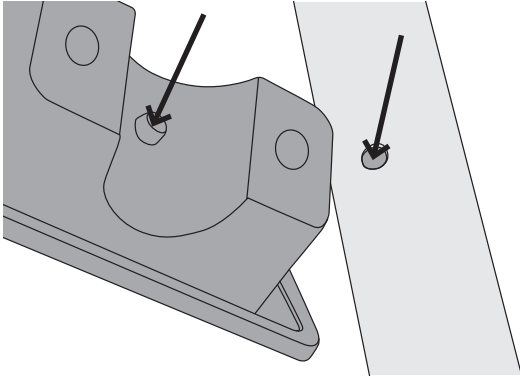

2. Varmista, että turvasuojuksen kiinnikkeen piikki osuu runkoputken ohjainreikään.
3. Asenna pidike ja kiinnitä se ruuveilla.

Kahvan asennus

1. Ruuvaa tarvittaessa kahvan kiinnike irti, irrota neljä ruuvia ja kiinnikkeen yläosa.

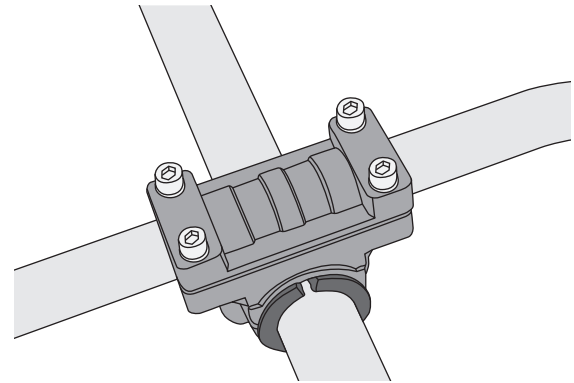
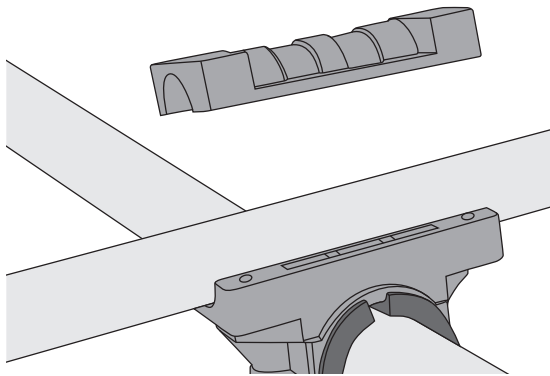

2. Aseta ohjainkahva kiinnikkeen alaosaan ja kiinnitä kiinnikkeen yläosa.
3. Säädä kahvan kulma ja kiristä paikoilleen neljällä ruuvilla.

Runkoputken asennus

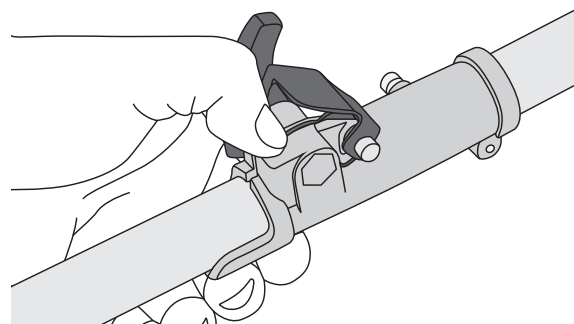
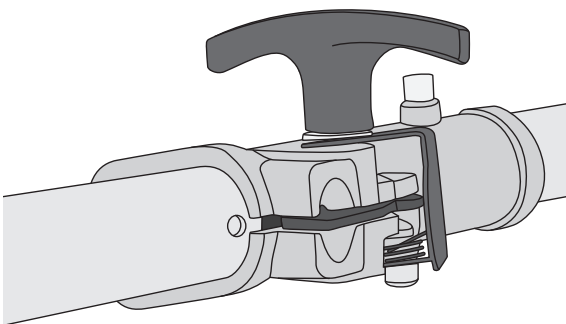

1. Ruuvaa lukituskahva ylös ylemmässä runkoputkessa niin, että lukituslevy aukeaa. Aseta se alempaan runkoputkeen niin, että putken reikä on vasten uraa ja lukitsinta.
2. Paina lukitsin alas ja työnnä runkoputket yhteen.

3. Päästä lukitsin ylös ja varmista, että lukitsin on ottanut kunnolla kiinni runkoputken reikään vetämällä putkea sen verran, että tunnet, että lukitsin on kiinni.
4. Tarkasta, että alempi runkoputki, jossa on trimmerinpää, on oikeassa kulmassa ylemmää putkea vasten, jossa on kahva ja moottori. Paina lukituslevy alas ja kiristä lukituskahvalla.
5. Kun haluat irrottaa alemman runkoputken, ruuvaa lukituskahva auki, paina lukitsin alas ja vedä putki ulos.

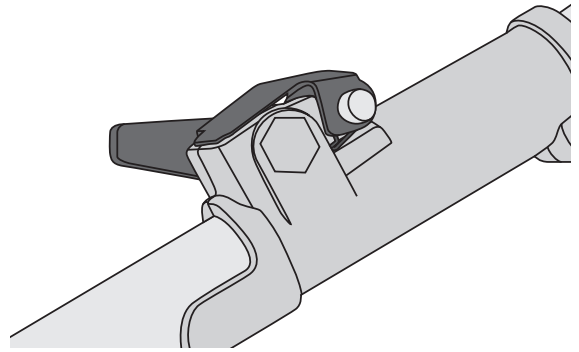

Siimakasetin asennus

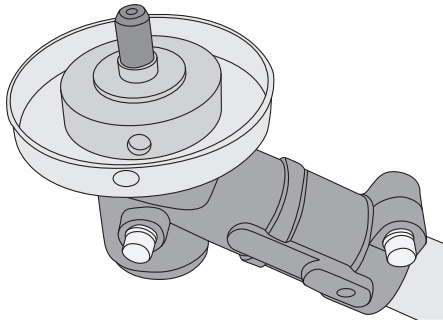

1. Asenna sisempi tukilevy ja käännä sitä niin, että reikä on linjassa suojaellin reiän kanssa.

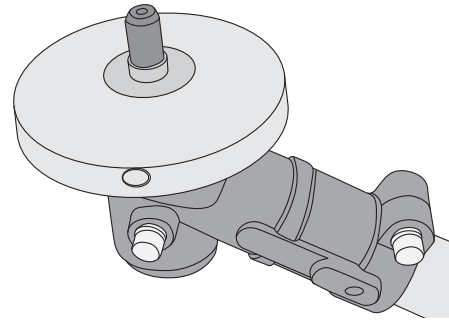

2. Asenna suojalevy niin, että se on keskitetty tukilevyä vasten ja varmista, että suojalevyn reikä on linjassa suojaellin reiän kanssa.

3. Lukitse vetoakseli työntämällä isompi mukana tullut kuusiokoloavain reikään ja varmista, että avain osuu sisemmän tukilevyn reikään.
4. Kierrä siimakela vetoakseliin ja kiristä se kunnolla kiinni käsin. **Huom.!** Siimakela on vasenkierteinen, joten sitä pitää vääntää "väärään suuntaan".
5. Irrota kuusiokoloavain.

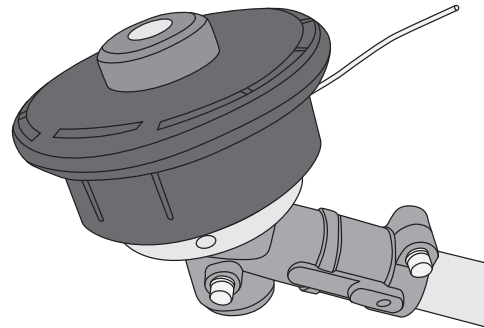

Vesakkoterän asennus

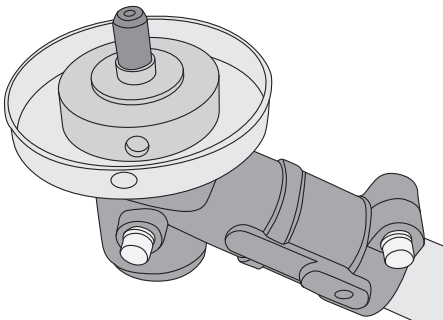

1. Asenna sisempi tukilevy.

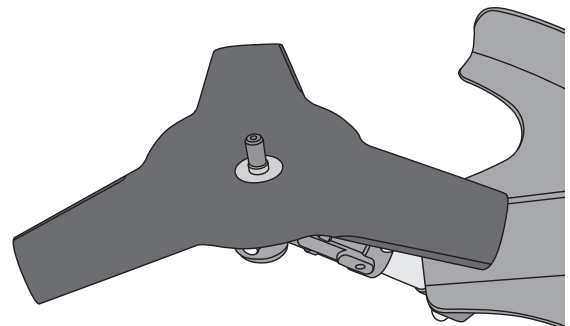

2. Aseta vesakkoterä sisempään tukilevyyn (terän teksti käännettynä tukilevyä kohti). Varmista, että terä tulee levyn keskelle.

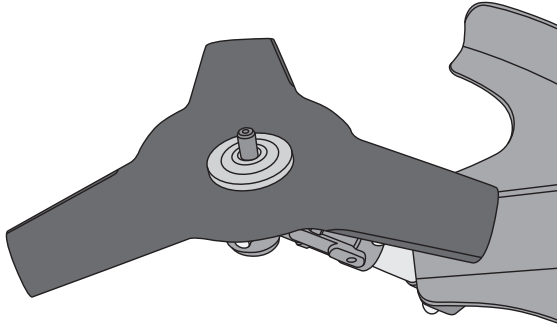

3. Asenna ulommainen tukilevy, käännä levyn upotettu sivu terää vasten.

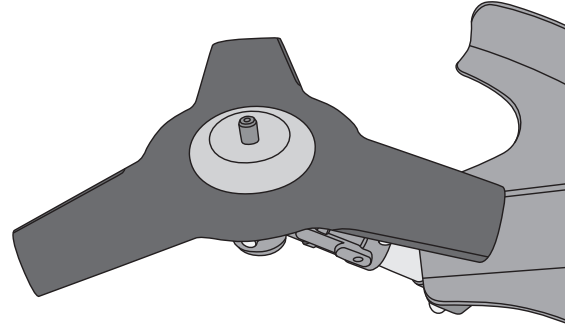

4. Asenna suojalevy.

5. Lukitse vetoakseli työntämällä isompi mukana tullut kuusiokoloavain reikään ja varmista, että avain osuu sisemmän tukilevyn reikään. Asenna mutteri ja kiristä se kunnolla.

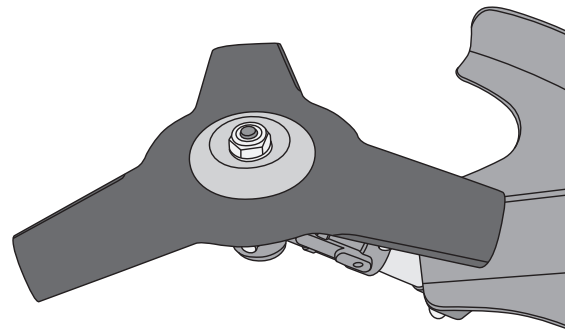

Käyttö

Ennen käynnistystä

Huom.! Varmista ennen käynnistystä, että moottorissa on öljyä, katso kohta *Hoito, ylläpito ja säilytys - Moottoriöljyn täyttö ja vaihto* alla.

Polttoaineen täyttö

Huom.!

- Täytä tankkiin bensiiniä ainoastaan ulkotiloissa.
- Bensiini on erittäin helposti syttyvää!
- Älä tupakoi polttoaineen lisäämisen aikana tai käsitellessäsi bensiiniä jollain muulla tavoin.
- Pysytele turvallisen välimatkan päässä kipinöistä ja avotulesta lisätessäsi bensiiniä tai käsitellessäsi sitä jollain muulla tavoin.
- Sammuta trimmeri ja anna sen jäähtyä, ennen kuin lisäät polttoainetta.
- Käytä ainoastaan 95/98-oktaanista bensiiniä.

1. Aseta trimmeri maahan sopivaan paikkaan.
2. Avaa tankin kansi ja lisää bensiiniä.
3. Ruuvaa kansi takaisin ja pyyhi mahdolliset roiskeet.
4. Siirrä trimmeri vähintään 3 metrin päähän tankkauspaikasta, ennen kuin käynnistät sen.

Käynnistys

Huom.! Varmista vielä ennen trimmerin käynnistämistä, että olet lukenut koko käyttöohjeet ja ymmärtänyt kaikki turvallisuusmääräykset ja varoitukset. Varmista myös, että ymmärrät, kuinka laitetta käsitellään ja tiedät, miten kaikki säätimet toimivat.

Sisäänajo

Ensimmäisten tuntien ajan tulee trimmerin moottoria käyttää alhaisemmillä kierrosluvuilla/kuormituksella. Tämä pidentää moottorin käyttöikää. Sisäänajon jälkeen moottori saavuttaa maksimitehon ja sitä voidaan käyttää maksimikuormituksella. Käytä moottoria kuitenkin täydellä kaasulla ainoastaan lyhyempiä aikoja.

Kylmä moottori

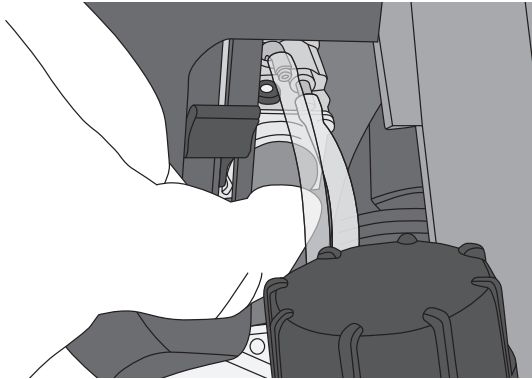

1. Paina primerpumpppua useita kertoja kunnes polttoaine virtaa takaisin läpinäkyvään paluuletkuun.

2. Sulje rikastin kokonaan (säädin ylöspäin).

3. Aseta [0/I] asentoon I.

4. Aseta trimmeri maahan siten, että se makaa bensiinitankin ja suojuksen päällä. Tarkista, että siimakasetti tai vesakkoterä eivät lyö mihinkään, kun trimmeri käynnistetään.

Huom.! Älä koskaan käynnistä trimmeriä sen roikkuessa valjaissa tai jos pitelet sitä jollakin muulla tavalla, saatat menettää sen hallinnan.

5. Ota vasemmalla kädelläsi kiinni trimmeristä aivan moottorin edestä.

6. Vedä kevyesti käynnistysnarusta kunnes tunnet vastuksen. Vedä sitten nopeasti ja voimakkaasti kahvasta käynnistääksesi trimmerin.

7. Päästä säädin asteittain takaisin, kun moottori lämpenee. Anna moottorin lämmetä muutamia minutteja kylmäkäynnistyksen jälkeen.

8. Kun moottori on lämmennyt niin, että se käy tyhjäkäynnillä tasaisesti, on trimmeri käyttövalmis.

Huom.! Siimakasetin/vesakkoterän ei kuulu pyöriä, kun moottori on tyhjäkäynnillä. Jos siimakasetti/terä kuitenkin pyörii, alenna tyhjäkäyntiä. Katso kohta *Hoito, ylläpito ja säilytys - Tyhjäkäynnin säätäminen alla*.

Lämmin moottori

1. Tarkista, että säädin on kokonaan auki.

2. Aseta [0/I] asentoon I.

3. Aseta trimmeri maahan siten, että se makaa bensiinitankin ja suojuksen päällä. Tarkista, että siimakasetti tai vesakkoterä eivät lyö mihinkään, kun trimmeri käynnistetään.

Huom.! Älä koskaan käynnistä trimmeriä sen roikkuessa valjaissa tai jos pitelet sitä jollakin muulla tavalla, saatat menettää sen kontrollin.

4. Ota vasemmalla kädelläsi kiinni trimmeristä aivan moottorin edestä.

5. Vedä kevyesti käynnistysnarusta kunnes tunnet vastuksen. Vedä sitten nopeasti ja voimakkaasti kahvasta käynnistääksesi trimmerin.

Sammuta moottori

1. Päästä kaasusäädin ja anna moottorin käydä tyhjäkäynnillä.

2. Aseta [0/I] asentoon 0.

3. Anna siimakasetin/terän pysähtyä kokonaan, ennen kuin lasket trimmerin maahan.

Trimmaus

Valjaat

Valjaita käytetään näin:

- Pue valjaat päällesi niin, että trimmerin koukku/kiinnikkeet ovat oikealla puolella ja valjaiden pika-avaus on rinnan kohdalla.

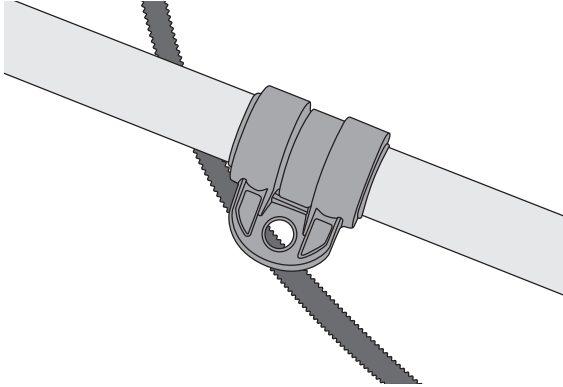

- Pidä trimmeriä oikealla puolellasi ja pujota koukku valjaiden kiinnikkeeseen trimmerissä.
- Säädä valjaita niin, että trimmeri on tasapainossa, säädä kahvan paikkaa ja kulmaa tarvittaessa.
- Kun trimmeriä käytetään siimakasetin kanssa, tasapainotetaan valjaat niin, että siimakasetti on noin 0–300 mm maanpinnasta.
- Kun trimmeriä käytetään vesakkoterän kanssa, tasapainotetaan valjaat niin, että terä on noin 100–300 mm maanpinnasta.

Huom.! Älä käytä muita lisäosia, kuin pakkauksessa mukana tullutta siimakasettia ja vesakkoterää. Jos ne on aiheutta vaihtaa, korvaa osat ainoastaan alkuperäisvaraosilla.

1. Pidä huolta, että sinulla on oikea lisäosa, siimakasetti tai vesakkoterä, asennettuna suoritettavaa tehtävää varten.
2. Pue valjaat ja kiinnitä trimmeri moottorin ollessa sammutettuna. Säädä valjaita niin, että siimakasetti/vesakkoterä on sopivan etäisyyden päässä maanpinnasta (katso yllä).
3. Irrota trimmeri valjaista, aseta se maahan ja käynnistä moottori.
4. Kiinnitä valjaat trimmeriin moottorin ollessa tyhjäkäynnillä.
5. Pidä trimmeristä kiinni molemmin käsin.
6. Paina turvalukitus (12) ja kaasusäädin sisään ja anna moottorin saavuttaa täydet kierrosluvut.
7. Pidä **siimakasettia** maan suuntaisesti ja kääntele trimmeriä edestakaisin.

- Huomioi, että siiman kärki leikkaa ruohoa. Älä paina trimmeriä liian kovaa paksua ruohoa vasten, vaan anna sen työskennellä omaan tahtiinsa.
- Ole varovainen vesakkoterää käyttäessäsi, ettet yritä leikata sillä paksumpaa materiaalia, kuin mihin terä pystyy.
- Vedä kaasusäädin kokonaan sisään (täysi kaasu) työskennellessäsi trimmerillä.
- Seiso tukevasti ja huolehdi siitä, että olet tasapainossa työskennellessäsi.
- Älä kurkota liian pitkälle.
- Huolehdi, ettei siimakasetti tai vesakkoterä ole koskaan vyötäröäsi korkeammalla.
- Pidä kaikki ruuminosat poissa trimmerin pyörivien osien ulottuvilta.
- Mukauta liikeratasi vallitsevien olosuhteiden mukaisesti. Älä liikuta trimmeriä liian nopeasti, vaan anna sen työskennellä omaan tahtiinsa.
- Ole varovainen, ettei trimmerin siima vahingoita puunkuorta tai kasveja, jotka haluat vielä säilyttää.
- Jos trimmaat lähellä aitaa, talon perustuksia, kiviä tms. kuulu trimmerin siima normaalia nopeammin.

Ota huomioon tämä työskennellessäsi vesakkoterällä

Käytä ainoastaan pakkauksen vesakkoterää tai vastaavaa identtistä terää, tavallista nk. sahanterää ei saa käyttää. Vesakkoterää voi käyttää eri kulmissa vartta vasten vesakkoa raivatessasi.

- Normaali käyttö: Aseta terä asentoon "A" normaalikäytössä vesakkoa raivatessasi.
- Voit käyttää terää myös asennossa "B", jos pidät kahvasta tukevasti kiinni.

Huom.! Älä koskaan käytä terää asennossa "C". Tällöin takapotkun riski on suuri ja lähistöllä olevat ihmiset, eläimet ym. voivat vahingoittua.

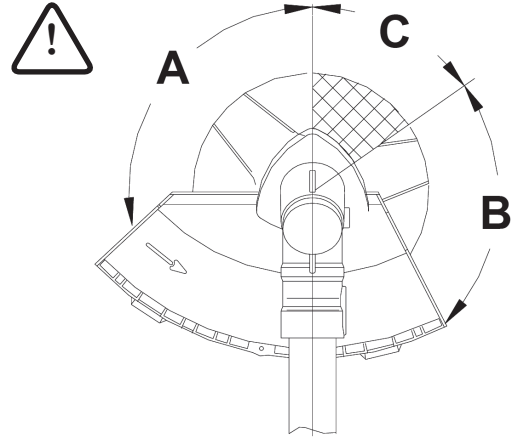

Trimmerin siiman syöttö

1. Anna moottorin käydä täydellä kaasulla.
2. Työnnä trimmerin pää maata kohti ja päästä se takaisin ylös.
3. Siima tulee ulos automaattisesti.
4. Trimmerin suojan alla oleva veitsi leikkaa siiman oikean pituiseksi.

Hoito, ylläpito ja säilytys

Huom.!

- Sammuta trimmeri ja anna sen jäähtyä. Ota sytytyskaapeli pois sytytystulpasta (katso kohta *Sytystulpan vaihto/huolto* alla) ennen puhdistusta ja muita huoltotoimenpiteitä.
- Puhdista laite kevyesti kostutetulla liinalla. Käytä mietoa puhdistusainetta. Älä koskaan käytä liuotusaineita tai syövyttäviä kemikaaleja.
- Puhdista moottorin jäähdytyslaipat ja muovisuojausten tuuletusaukot säännöllisesti. Tämä takaa moottorille hyvän jäähdytyksen.

Moottoriöljy, täyttö ja vaihto

Avaa öljyntäyttökansi (8) ja täytä noin 1 dl öljyä. Käytä ainoastaan SAE 10W-30, API SG.

- Öljytason tulee olla samalla tasolla öljyntäyttöreian reunan kanssa trimmerin seisoessa maassa bensiinitankkia ja turvasuojusta vasten.
- **Huom.!** Vaihda öljy ensimmäisen 20 tunnin käytön jälkeen ja sen jälkeen jokaisen kauden jälkeen.



Trimmerin siiman vaihto

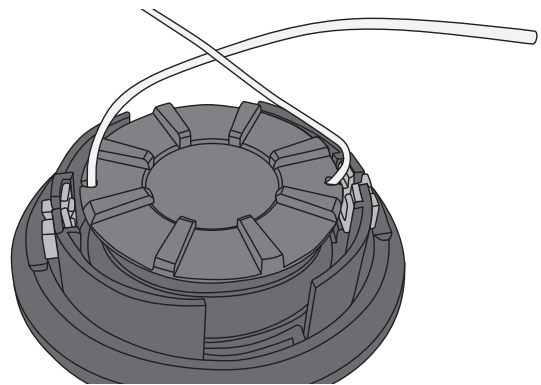
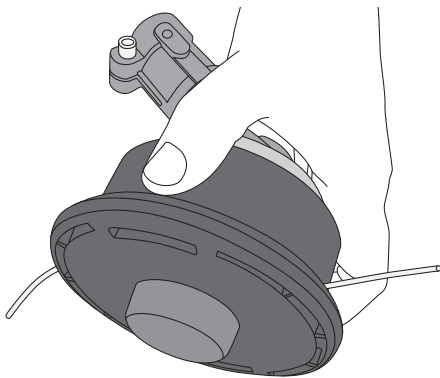

1. Paina kaksi napsautuslukkoa sisään siimakasetin sivuille ja irrota kansi.
2. Käännä mahdollinen jäljellä oleva siima ja kiinnitä se kelassa oleviin reikiin.

3. Nosta kela kannesta.
4. Poista mahdollinen jäljellä oleva siima kelasta.

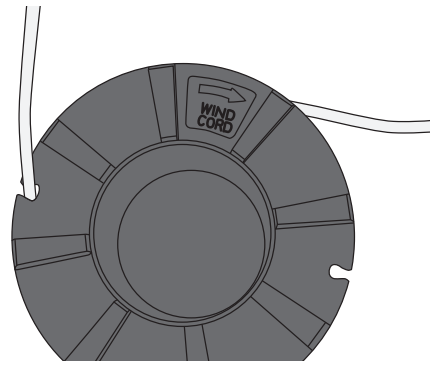
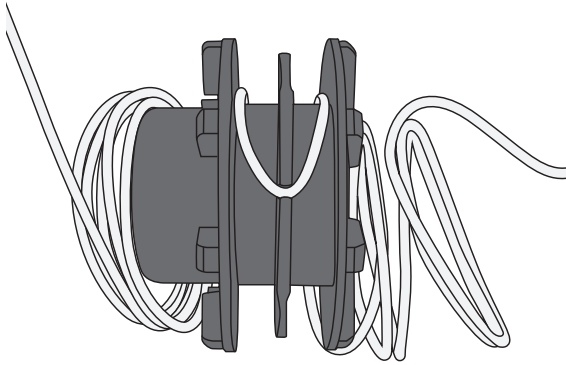

5. Aloita kiinnittämällä uusi siima kelan keskellä olevaan reikään. Varmista, että aloitat uuden siiman keskellä.

6. Kierrä uutta siimaa kelan osoittamaan suuntaan ja kiinnitä siima reikiin.

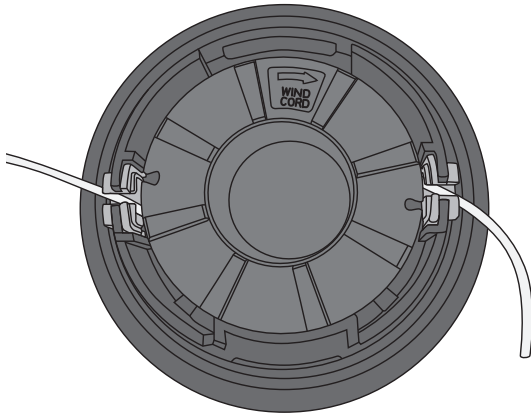

7. Aseta kela takaisin kanteen ja kiinnitä siiman päät kannen vastaaviin kiinnikkeisiin.

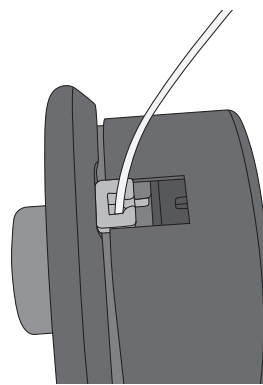
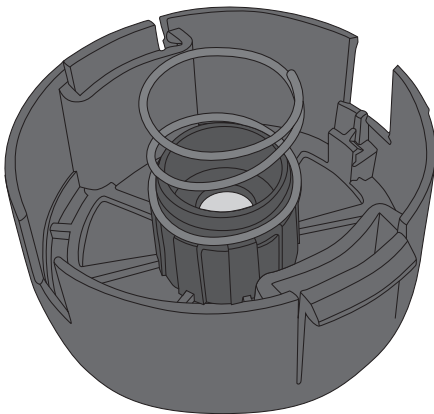

8. Tarkista, että jousi on paikoillaan siimakasetissa ja aseta kansi takaisin. Varmista, että napsautuslukot sulkeutuvat kunnolla.

Tyhjäkäynnin säätäminen

Suorita kaikki tyhjäkäynnin säädöt moottorin ollessa lämmin.

Väännä tyhjäkäynnin säädön ruuvia varovasti seuraavalla tavalla.

- Myötäpäivään: Korkeampi tyhjäkäynti
- Vastapäivään: Matalampi tyhjäkäynti

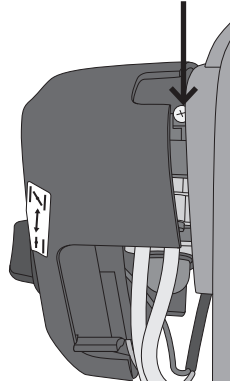

Ilmansuodatin

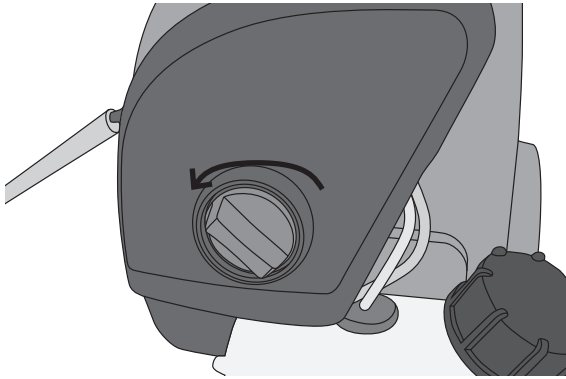

1. Irrota muovikupu ilmansuodattimen ja kaasuttimen päältä ja poista kupu.

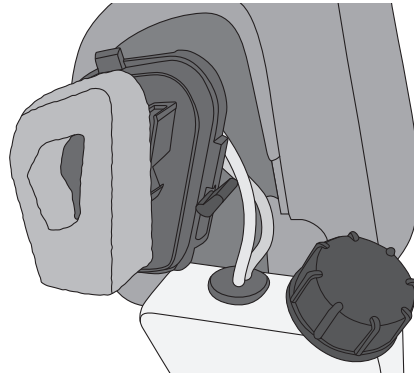

2. Irrota ilmansuodatin ja pese se vedellä ja miedolla saippualliuksella tarvittaessa.
3. Anna suodattimen kuivua kunnolla, ennen kuin asennat sen takaisin.

Kulmavaihteen voitelu

Voitele kulmavaihte joka 25. käyttötunti.

1. Irrota pultin kanta vaihdekotelon sivussa ja täytä siihen kulmavaihteille tarkoitettua rasvaa, joka kestää korkeita lämpötiloja.
2. Pyyhi ylimääräinen rasva pois.
3. Kiristä pultti.

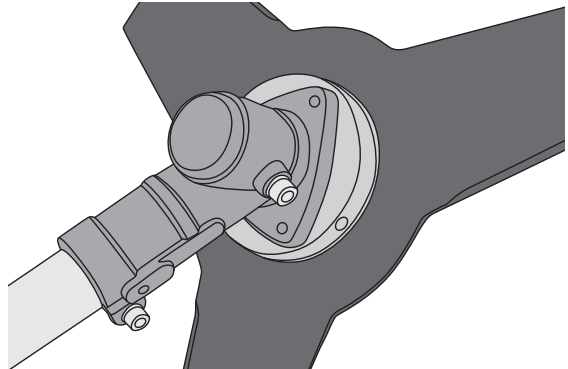

Sytytystulpan vaihto/huolto

Huom.! Älä käytä muuta sytytystulppaa, kuin sellaista, mikä on identtinen tai vastaava tehtaalla asennetun tulpan kanssa (NGK CMR7H).

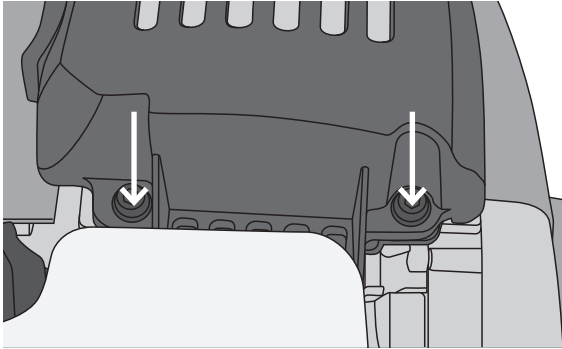

1. Irrota kaksi ruuvia äänenvaimentimen päällä olevan muovikuvun alareunasta.

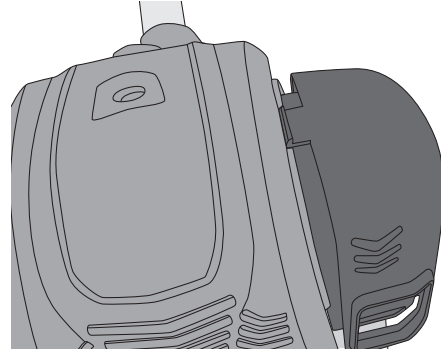

2. Paina kuvun yläosa alas napsautuslukon kohdalta niin, että kuvun voi kääntää auki ja ottaa pois.

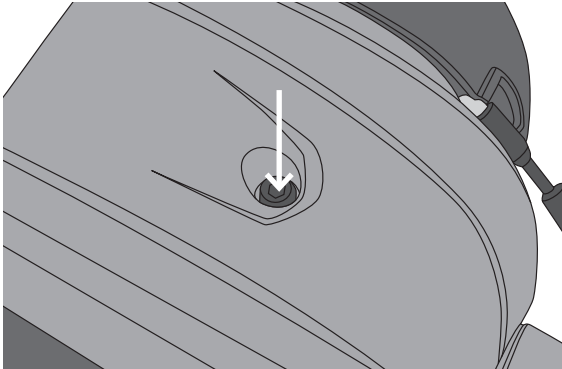

3. Irrota ruuvi, joka pitää muovikupua moottorin päällä ja poista kupu.

4. Irrota sytytyskaapeli sytytystulpasta ja ruuvaa tulppa pois.

Asenna uusi tulppa, kiristysmomentti 9,8–11,8 Nm (1,0–1,2 kgm).

Elektrodivälin tarkistus

Sytystulpan elektrodivälin tarkistusta ja säätöä varten on myynnissä erikoistyökaluja. Säädä väliä tarvittaessa alla olevan kuvan osoittamalla tavalla.

0,60–0,70 mm

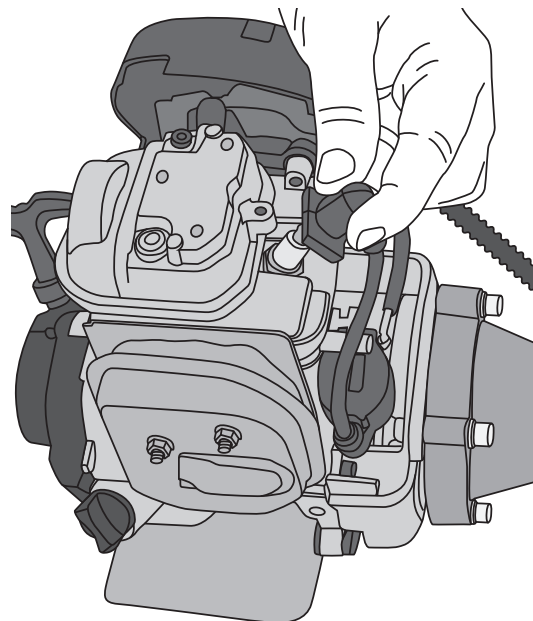
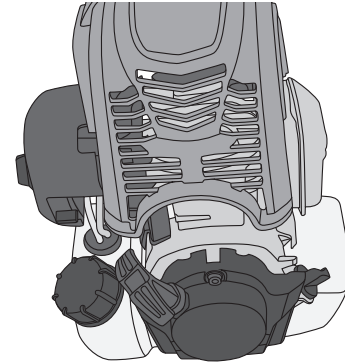
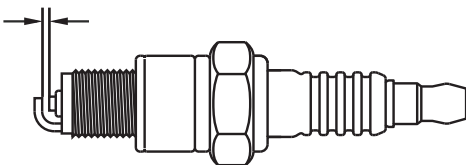

Kaasutinasetukset

Kaasutin on asetettu tehtaalla optimaaliselle teholle.

Säilytys

- Polttoainetankki ja kaasutin eivät saa olla täynnä bensiiniä esim. talven yli. Tämä voi aiheuttaa käynnistysongelmia.
- Tyhjennä polttoainetankki, käynnistä moottori ja anna sen olla käynnissä, kunnes se sammuu polttoaineen puutteen vuoksi.
- Puhdista trimmeri ennen säilytystä.
- Asenna teräsuoja vesakkoterään.
- Säilytä trimmeriä kuivassa ja pölyttömässä paikassa lasten ulottumattomissa.

Vianhakutaulukko

Ongelma	Syy
Moottori ei käynnisty tai käy vain matalilla kierroksilla.	<ul style="list-style-type: none">• Virheellinen käynnistysmenettely. Lue käyttöohje.• Viallinen sytytystulppa. Puhdista tai vaihda sytytystulppa.• Epäpuhtauksia kaasuttimessa. Anna ammattilaisen puhdistaa kaasutin.• Polttoainesuodatin on tukossa. Vaihda polttoainesuodatin (sisällä tankissa).
Moottori käynnistyy, mutta on heikko.	<ul style="list-style-type: none">• Rikastin on väärässä asennossa. Avaa rikastin.• Likainen ilmansuodatin. Puhdista tai vaihda suodatin..• Epäpuhtauksia kaasuttimessa. Anna ammattilaisen puhdistaa kaasutin.
Moottori ei vastaa kaasuun.	<ul style="list-style-type: none">• Moottori ei ole vielä tarpeeksi lämmin. Anna moottorin käydä minuutin ajan matalilla kierroksilla.
Moottori on heikko kuormituksessa.	<ul style="list-style-type: none">• Viallinen sytytystulppa. Puhdista tai vaihda sytytystulppa.
Moottori on epävaka.	<ul style="list-style-type: none">• Epäpuhtauksia kaasuttimessa. Anna ammattilaisen puhdistaa kaasutin.

Kierrätys

Hävitä ja kierrätä laite käytön jälkeen paikallisten säännösten mukaisesti.

Jos olet epävarma, ota yhteyttä kuntasi jäteviranomaisiin.

Tekniset tiedot

Vesakkoterä	255 mm
Trimmerin siima	2,4 mm
Sylinteritilavuus	35,8 cm ³
Teho	1,0 kW (1,36 hv)
Paino	8,4 kg
Polttoainetankin tilavuus	0,65 l
Moottoriöljyn tilavuus	0,1 l
Maksimi rpm	9300
Melutaso	LWA,d: 113 dB(A), K = 1,95 dB(A)

Tärinäarvo vesakkoterän ollessa tyhjäkäynnillä: vasen kahva 1,619 m/s², oikea kahva 1,440 m/s².

Tärinäarvo vesakkoterän ollessa täydellä kaasulla: vasen kahva 5,190 m/s², oikea kahva 3,043 m/s².

Tärinäarvo siimakasetin ollessa tyhjäkäynnillä: vasen kahva 1,639 m/s², oikea kahva 1,432 m/s².

Tärinäarvo siimakasetin ollessa täydellä kaasulla: vasen kahva 6,187 m/s², oikea kahva 5,696 m/s².

Epävarmuus K = 1,5 m/s²

Freischneider/Motorsense 4-Takt

ART.NR. 40-8677 MODELL LBC 36

Vor Inbetriebnahme bitte die Bedienungsanleitung vollständig durchlesen und für künftigen Gebrauch aufbewahren. Irrtümer, Abweichungen und Änderungen behalten wir uns vor. Bei technischen Problemen oder anderen Fragen freut sich unser Kundenservice über eine Kontaktaufnahme (Kontakt siehe Rückseite).

Achtung: Das Auffüllen von Öl wird in Abschnitt *Pflege, Wartung und Lagerung – Motoröl auffüllen und wechseln* beschrieben.

Sicherheitshinweise

Warnung: Erwachsene, Kinder und Haustiere müssen beim Betrieb der Motorsense einen Mindestabstand von 15 m einhalten. Sobald jemand näher kommt, ist diese sofort abzuschalten.

Produktkennzeichnung mit Piktogrammen



Immer Schutzhelm, Augenschutz und Gehörschutz tragen.



Schutzhandschuhe tragen.



Sicherheitsschuhe tragen.



Vor Inbetriebnahme die komplette Bedienungsanleitung sorgfältig durchlesen. Für später aufbewahren.



Steine und andere Gegenstände können von der Motorsense weggeschleudert werden.



← 15m(50ft)



Niemand darf sich nähern, wenn mit dem Gerät gearbeitet wird. Erwachsene, Kinder und Haustiere müssen beim Betrieb der Motorsense einen Mindestabstand von 15 m einhalten.



Nicht in die rotierenden Messer greifen.



Es darf nur Zubehör verwendet werden, dass für Drehzahlen von 8500 /min zugelassen ist.



Warnung: Außenseite wird heiß – Verbrennungsgefahr!

Sicherheitshinweise

Achtung: Der Motor darf bei Wartungs-, Einstell- und Reinigungsarbeiten nicht in Betrieb sein.

- Vor Inbetriebnahme die Bedienungsanleitung aus Sicherheitsgründen vollständig durchlesen. So wird für Vertrautheit mit der Bedienung gesorgt.
- Das Gerät niemals bei Müdigkeit, Krankheit oder unter Einfluss von Alkohol, Drogen oder Medikamenten bedienen.
- Das Gerät ist nur für den Hausgebrauch und die Nutzung gemäß Bedienungsanleitung vorgesehen.
- Nur bei unbeschädigtem, korrekt montiertem Schutzschirm betreiben.
- Geeignete Kleidung tragen. Keine weit sitzende Kleidung oder Schmuck tragen. Haare, Kleidung und Handschuhe von sich bewegenden Teilen fernhalten. Weite Kleidung, Schmuck oder lange Haare können von sich bewegenden Teilen erfasst werden.
- Sicherheitsschuhe, enge Kleidung, Augenschutz/Visier, Gehörschutz und Helm tragen.
- Im Umgang mit Kraftstoffen stets Vorsicht walten lassen. Der Tankdeckel ist vorsichtig zu lösen, damit der Druck ausgeglichen wird, der sich im Tank gebildet hat. Vergossenen Kraftstoff wegwischen und die Motorsense mindestens 3 m entfernt einschalten.
- Alle leichtentzündlichen Gegenstände dort entfernen, wo Kraftstoffe umgefüllt oder aufbewahrt werden. Niemals Kraftstoff an Orten mit Funkenflug oder offenem Feuer tanken bzw. umfüllen.
- Beim Tanken oder während des Betriebs der Motorsense nicht rauchen.
- Bei eingeschaltetem Motor ist die Sense am Griff so zu halten, dass die Finger über die eine und der Daumen über die andere Seite greifen.
- Beim Einsatz sollte der Fadenmähkopf bzw. das Messer unterhalb der Tailenhöhe bleiben.
- Fadenmähkopf oder Messer sind beim Starten des Motors vom Körper fernzuhalten.
- Vor dem Start unbedingt sicherstellen, dass weder Fadenmähkopf noch Messer Gegenstände berühren.
- Die Motorsense nur mit abgeschaltetem Motor transportieren.
- Vor dem Start ist das Gerät stets zu überprüfen. Nicht in Gebrauch nehmen, wenn Teile verschlissen oder beschädigt sind bzw. das Gerät beschädigt ist, falsch eingestellt oder nicht ordnungsgemäß zusammengesetzt wurde.
- Vor Inbetriebnahme sind alle Schrauben und Muttern auf festen Sitz zu überprüfen. Es darf kein Kraftstoff austreten. Alle Schutzvorrichtungen müssen ordnungsgemäß angebracht sein.
- Der Fadenmähkopf bzw. die Messer müssen unbeschädigt und fest montiert sein.
- Alle Personen, die die Motorsense bedienen, sind darüber in Kenntnis zu setzen, dass sich das Messer beim Auftreffen auf Gegenstände festsetzen kann, was zu unkontrollierten Rückstößen führen kann.
- Alle Wartungsarbeiten, die über die in der Bedienungsanleitung genannten Arbeiten hinausgehen, sind von Fachkräften unter Einsatz von Originalteilen durchzuführen.
- Die Motorsense vor dem Ablegen ausschalten.
- Vor Gebrauch überprüfen, ob das Messer scharf und unbeschädigt ist.
- Beim Abschneiden von Büschen oder dicken Grasbüscheln besonders aufpassen, da sich diese um das Messer wickeln können.
- Die Griffe stets sauber halten, Öl und/oder Kraftstoff abwischen.
- Die Motorsense niemals in Innenräumen einschalten, da die Abgase Kohlenmonoxid enthalten und gefährlich sind.
- Fadenmähkopf bzw. Messer nicht nahe an kleinen Gegenständen vorbeiführen, da diese weggeschleudert werden könnten. Vor Beginn der Arbeit sind kleine Gegenstände daher von der zu bearbeitenden Fläche abzusammeln.
- Bei Schneidarbeiten auf geneigter Ebene unterhalb der Motorsense stehen. Von solchen Arbeiten ist abzusehen, wenn die geringste Gefahr des Strauchelns, Fallens oder Rutschens besteht. Das Gerät immer an beiden Griffen festhalten.
- Grasreste und andere Ablagerungen, insbesondere auf Schutzschirm und um Messer/Fadenmähkopf und Motor herum, sind zu entfernen.
- Die Motorsense darf nur von Erwachsenen benutzt werden, welche die Bedienungsanleitung gelesen haben.
- Niemals ohne Schalldämpfer starten.
- Da der Schalldämpfer während des Gebrauchs sehr heiß wird, ist er von Händen und anderen Körperteilen fernzuhalten.
- Die Motorsense darf nur zum Schneiden von Büschen und Gras verwendet werden.
- Bei Beschädigung von Fadenmähkopf oder Messer diese umgehend austauschen.
- Die Motorsense nicht technisch verändern oder zweckentfremden, denn dadurch steigt die Unfallgefahr und die Garantie entfällt.

- Niemals in der Nähe brennbarer Gase oder Flüssigkeiten einsetzen, da Brand- und Explosionsgefahr besteht.
- Unbedingt daran denken, dass Fadenmähkopf bzw. Messer nach dem Abschalten noch eine Weile weiterlaufen.
- Vor dem Ablegen des Gerätes müssen Fadenmähkopf/Messer erst zum Stillstand gekommen sein.
- Um Kraftstoffverlust, Personenschäden sowie Schäden am Gerät vorzubeugen, vor dem Transport den Messerschutz aufsetzen und die Motorsense sichern.

Sicherheitsausrüstung

- A. Helm
- B. Gehörschutz
- C. Visier
- D. Gurt
- E. Handschuhe
- F. Trimmer-/Messerschutz
- G. Sicherheitsschuhe
- H. Strapazierfähige Arbeitshose
- I. Vibrationsgedämpfter Griff
- J. Gasgriff und Stoppschalter

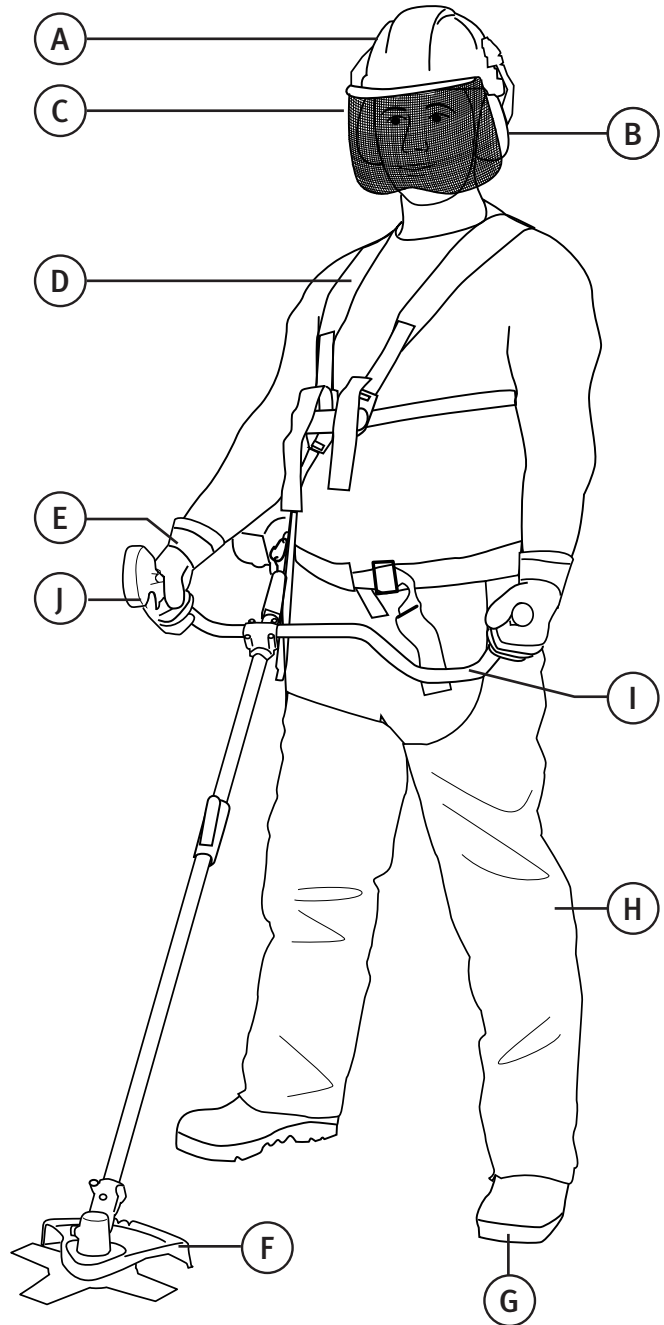

Tasten und Funktionen

Motor

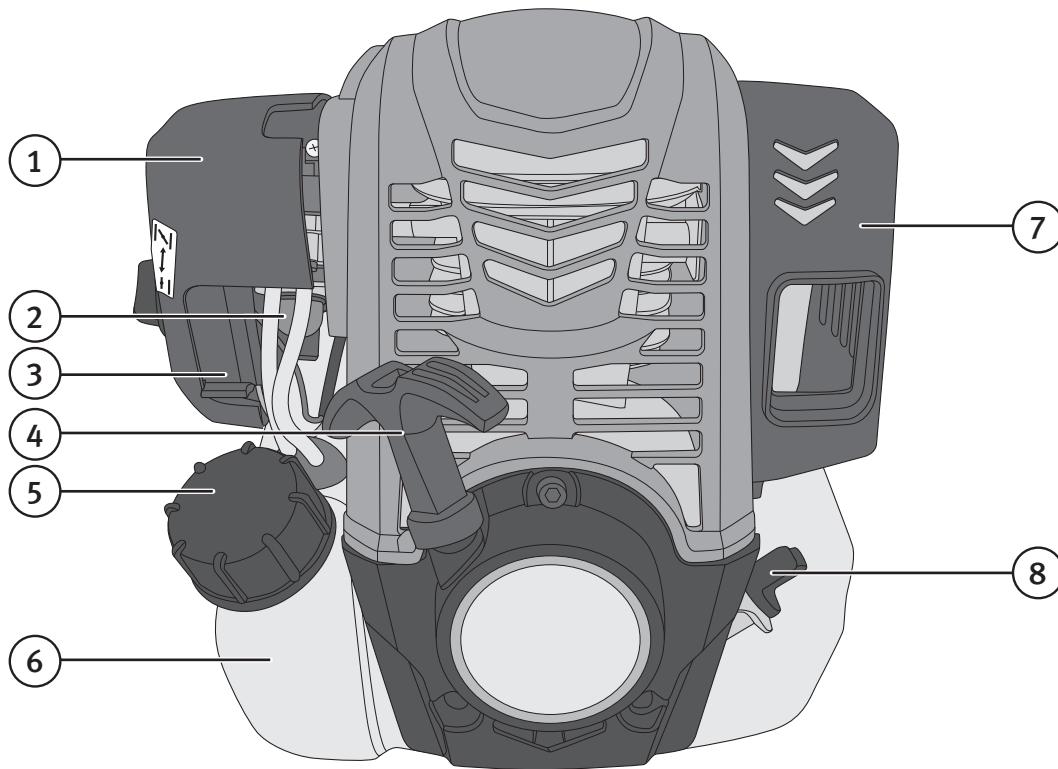

- | | |
|------------------------------|--|
| 1. Luftfilter | 5. Tankdeckel |
| 2. Primer | 6. Kraftstofftank |
| 3. Choke | 7. Schalldämpfer |
| 4. Handgriff für Starterseil | 8. Öleinfüllöffnung und Ölstandsmesser |

Bediengriff

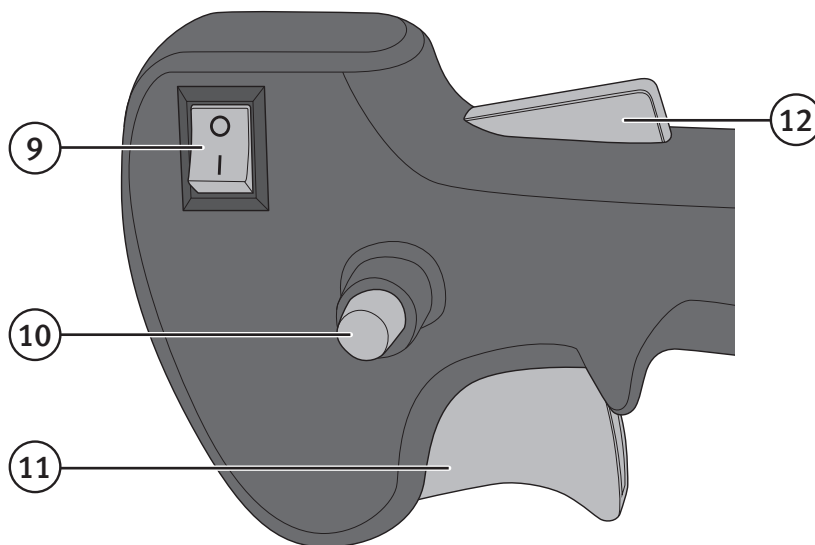

- | |
|---|
| 9. [0/I] An/Aus |
| 10. Riegel für Gashebel (arretiert bei „Halbgas“) |
| 11. Gashebel |
| 12. Sicherheitssperre |

Montage

Montage des Schutzschirms

1. Die beiden Schrauben lösen und den Halter vom Schutzschirm abnehmen.

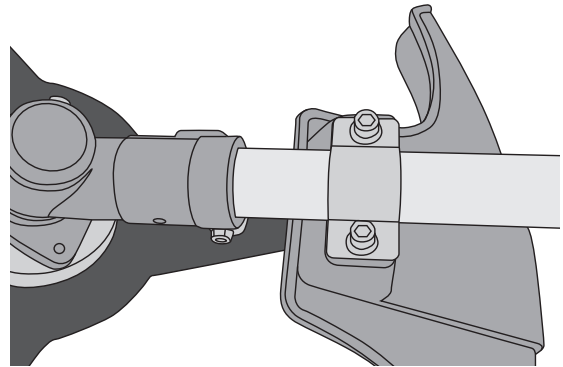
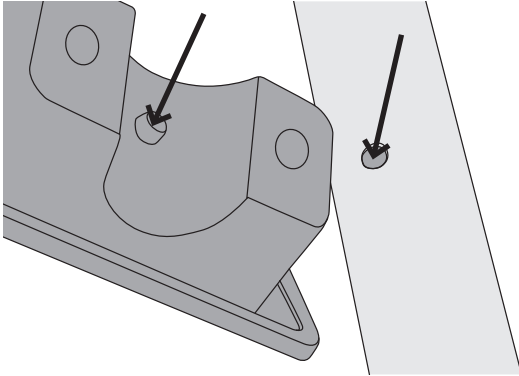

2. Der Dorn der Halterung muss in die Arretieröffnung des Rohres greifen.

3. Den Halter mit den Schrauben befestigen.

Montage des Griffs

1. Halterung des Griffs lösen, die vier Schrauben abschrauben und danach den oberen Teil der Halterung abnehmen.

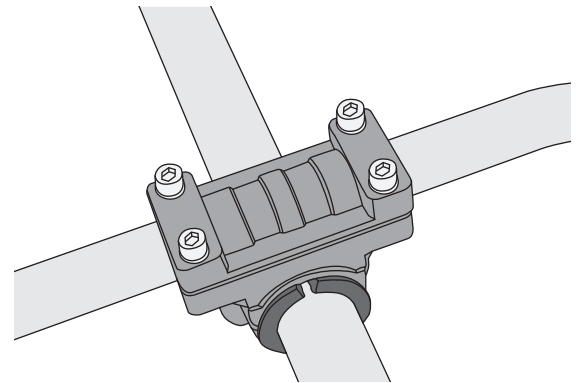
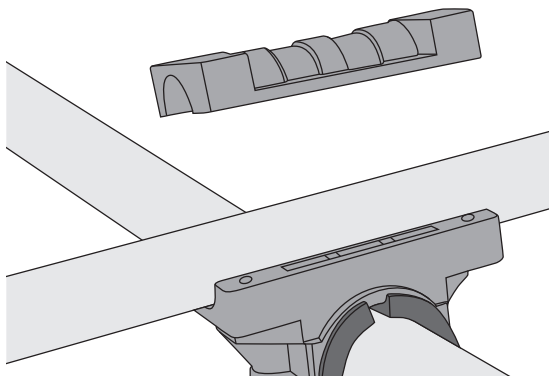

2. Bediengriff in unteren Teil der Halterung setzen und den oberen Teil der Halterung darauf legen.

3. Winkel des Griffs entsprechend einstellen und alle vier Schrauben festdrehen.

Montage des Rohrs

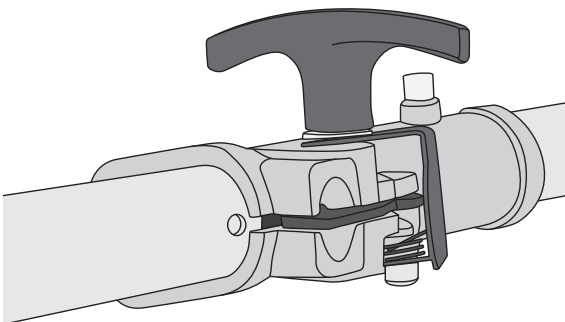

1. Drehsicherung am oberen Teil des Rohrs lösen, sodass sich das Schließblech öffnet. Das untere Rohr so einsetzen, dass die Halterung im Rohr vor der Kerbe und dem Riegel sitzt.

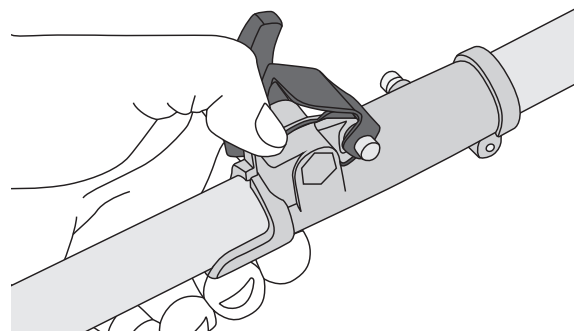

2. Den Riegel herunterdrücken und in das Rohr einschieben.

3. Riegel loslassen und durch Ziehen am Rohr überprüfen, ob der Riegel richtig in die Öffnung greift und alles fest sitzt.
4. Überprüfen, ob das untere Rohr mit dem Mähkopf im Verhältnis zum übrigen Rohr im richtigen Winkel sitzt. Schließblech herunterdrücken und Drehsicherung festziehen (siehe Bild).
5. Zur Demontage des unteren Rohres die Drehsicherung aufschrauben, den Riegel herunterdrücken und das Rohr herausziehen.

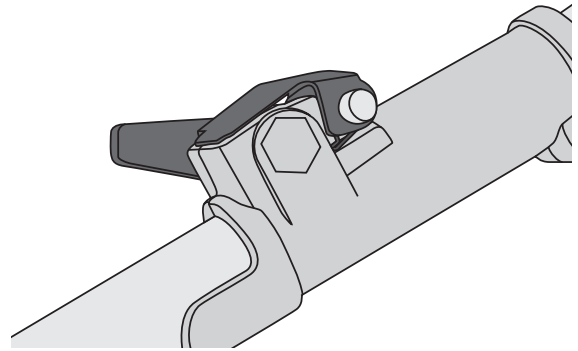

Montage des Fadenmähkopfs

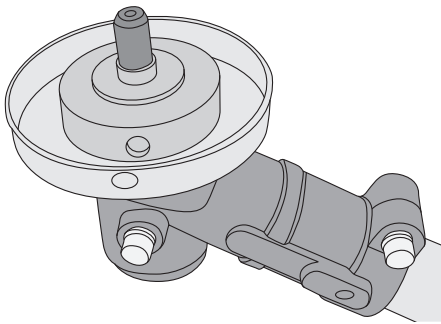

1. Die innere Unterlegscheibe anbringen und so ausrichten, dass die Öffnung mit derjenigen in der Abdeckplatte fluchtet.
3. Die Antriebsachse arretieren, indem der mitgelieferte große Innensechskantschlüssel so in die Öffnung gesteckt wird, dass er in die Öffnung der inneren Unterlegscheibe greift.
4. Jetzt wird der Fadenmähkopf auf die Antriebsachse geschraubt und mit der Hand gut festgedreht (siehe Bild).
Achtung: Der Fadenmähkopf hat ein Linksgewinde.
5. Innensechskantschlüssel entfernen.

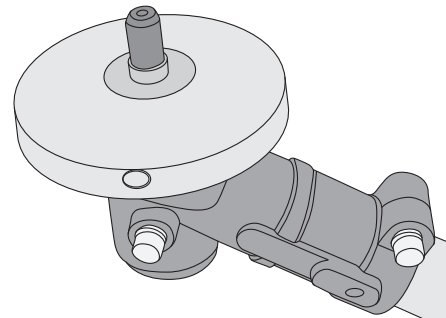

2. Die Abdeckkappe so anbringen, dass sie zentriert auf der Unterlegscheibe sitzt und beide Öffnungen eine Linie bilden.

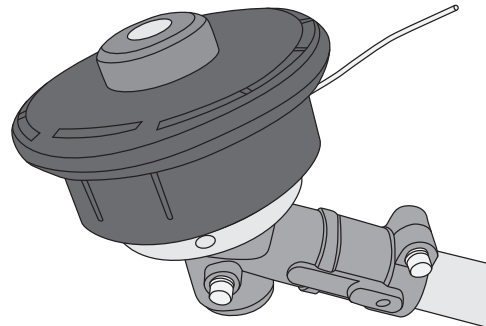

Montage des Messers

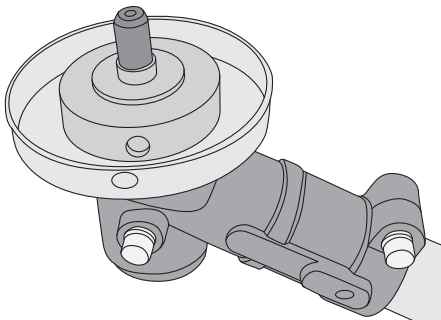

1. Die innere Unterlegscheibe einsetzen.

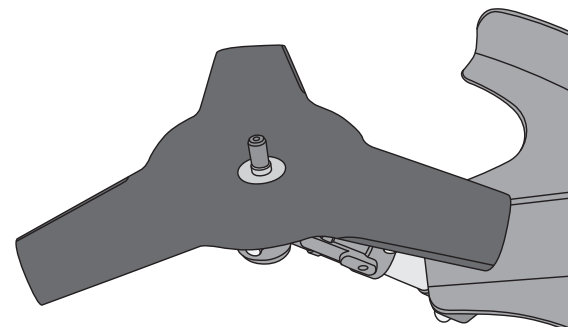

2. Das Messer mittig auf die innere Gleitscheibe setzen (Aufdruck auf der Klinge muss zur Gleitscheibe weisen).

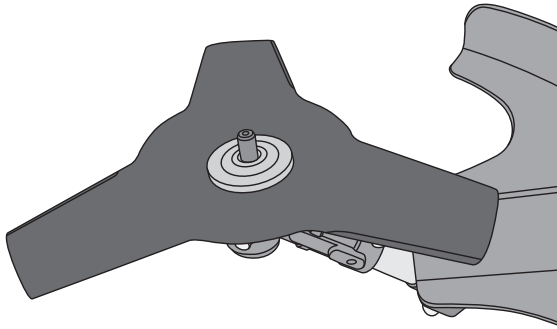

3. Die äußere Unterlegscheibe so anbringen, dass die „gesenkte“ Seite zum Messer zeigt.

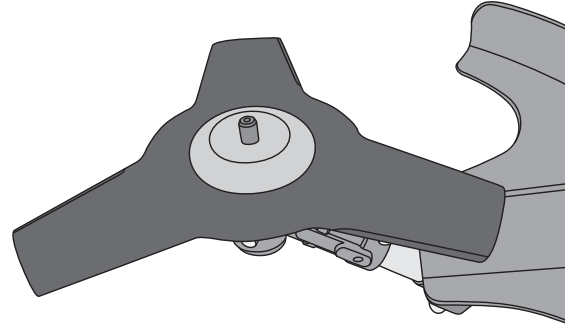

4. Unterlegscheibe montieren.

5. Die Antriebsachse arretieren, indem der mitgelieferte große Innensechskantschlüssel so in die Öffnung gesteckt wird, dass er in die Öffnung der inneren Unterlegscheibe greift. Die Mutter aufsetzen und gut anziehen.

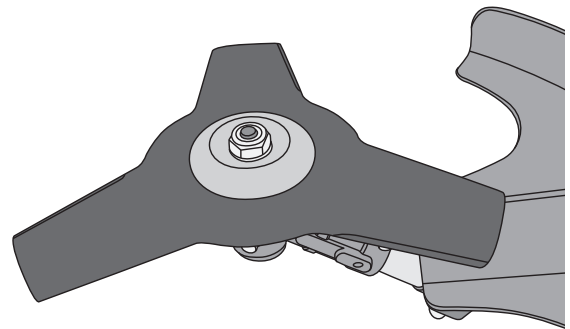

Bedienung

Vor dem Einschalten

Achtung: Überprüfen, ob Öl aufgefüllt ist. Siehe dazu weiter unten den Abschnitt *Pflege, Wartung und Lagerung – Motoröl auffüllen und wechseln*.

Auffüllen von Kraftstoff

Achtung:

- Benzin nur im Freien auffüllen.
- Benzin ist leicht entzündlich.
- Beim Auffüllen niemals rauchen.
- Beim Auffüllen von Funkenflug und offenem Feuer fernhalten.
- Nur bei abgeschaltetem, abgekühltem Gerät betanken.
- Es sollte nur Benzin mit einer Oktanzahl von 95 bis 98 verwendet werden.

1. Motorsense an einem geeigneten Platz ablegen.
2. Tankdeckel öffnen und Benzin auffüllen.
3. Danach wieder aufschrauben und ggf. verschüttetes Benzin aufwischen.
4. Die Motorsense mindestens 3 m vom Ort des Betankens einschalten.

Starten

Achtung: Vor Inbetriebnahme die Bedienungsanleitung aus Sicherheitsgründen vollständig durchlesen. So wird für Vertrautheit mit der Bedienung gesorgt.

Während der ersten Betriebsstunden

In den ersten Stunden sollte der Motor mit niedriger Belastung/Drehzahl „eingefahren“ werden, da dies die Lebensdauer erhöht. Danach liefert er die höchste Leistung und kann maximal belastet werden. Der Motor sollte jedoch nur für kurze Zeit mit Vollgas laufen.

Kalter Motor

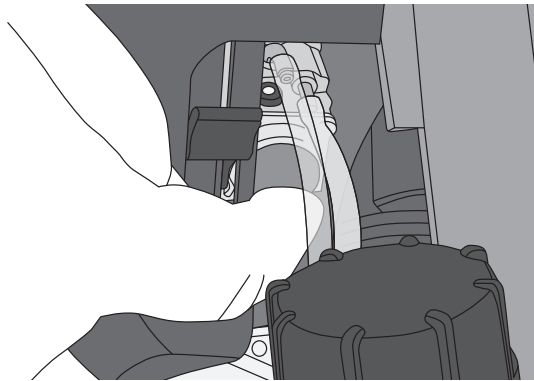

1. Den Primer mehrmals drücken, bis Kraftstoff in der durchsichtigen Rückleitung zurückläuft.
2. Den Choke ganz schließen (aufwärts drehen).
3. Schalter [0/I] in Stellung **I** bringen.
4. Die Motorsense auf den Boden legen, sodass sie auf Benzintank und Schutzschirm ruht. Sicherstellen, dass weder Fadenmähkopf noch Messer beim Starten der Motorsense an Gegenstände stoßen kann.
Achtung: Die Motorsense niemals starten, wenn sie am Gurt hängt oder so gehalten wird, dass Sie die Kontrolle verlieren könnten.
5. Mit der linken Hand direkt vor dem Motor festhalten.
6. Mit der rechten Hand leicht am Starterseil ziehen, bis ein Widerstand zu spüren ist. Zum Motorstart schnell und kraftvoll ziehen.
7. Den Choke bei Erwärmung des Motors schrittweise zurückstellen. Nach dem Kaltstart einige Minuten im Leerlauf aufwärmen lassen.
8. Die Motorsense ist betriebsbereit, sobald der Motor warm ist und ruhig läuft.

Achtung: Fadenmähkopf bzw. Messer darf im Leerlauf nicht mitdrehen. Sollte das dennoch der Fall sein, den Abschnitt *Pflege, Wartung und Lagerung – Leerlaufeinstellung* lesen.

Warmer Motor

1. Sicherstellen, dass Choke ganz oben steht.
2. Schalter [0/I] in Stellung **I** bringen.
3. Die Motorsense auf den Boden legen, sodass sie auf Benzintank und Schutzschirm ruht. Sicherstellen, dass weder Fadenmähkopf noch Messer beim Starten der Motorsense an Gegenstände stoßen kann.
Achtung: Die Motorsense niemals starten, wenn sie am Gurt hängt oder so gehalten wird, dass die Kontrolle verloren werden kann.
4. Mit der linken Hand direkt vor dem Motor festhalten.
5. Mit der rechten Hand leicht am Starterseil ziehen, bis ein Widerstand zu spüren ist. Zum Motorstart schnell und kraftvoll ziehen.

Motor abschalten

1. Gasgriff loslassen, sodass der Motor im Leerlauf läuft.
2. Schalter [0/I] in Stellung **0** bringen.
3. Der Fadenmähkopf bzw. das Messer vor dem Abstellen erst zum Stillstand kommen lassen.

Trimmen

Der Gurt

Arbeiten mit dem Gurt:

- Gurt so umlegen, dass Haken/Halterung für die Motorsense auf der rechten Seite hängt und der Gurtschnellverschluss auf der Brustseite sitzt.

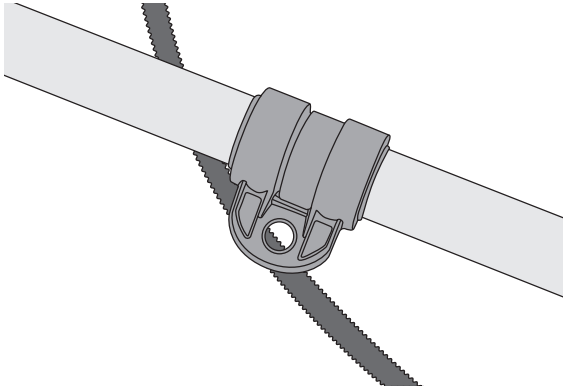

- Die Motorsense rechts halten und den Haken des Gurtes an der Halterung der Motorsense befestigen.
- Den Gurt so einstellen, dass sich die Motorsense im Gleichgewicht befindet. Bei Bedarf Sitz und Winkel des Griffs ändern.
- Bei Einsatz des Fadenmähkopfs muss der Gurt so ausbalanciert sein, dass sich der Fadenmähkopf 0 bis 300 mm über dem Boden befindet.
- Bei Einsatz des Messers muss der Gurt so ausbalanciert sein, dass sich das Messer 100 bis 300 mm über dem Boden befindet.

Achtung: Außer Fadenmähkopf und Messer darf kein weiteres Zubehör angebaut werden. Beim Austausch dürfen nur Originalteile verwendet werden.

1. Je nach Aufgabe kommen Fadenmähkopf oder Messer zur Anwendung.
 2. Bei abgeschaltetem Motor Gurt anlegen und Motorsense einhaken. Den Gurt so einstellen, dass der Fadenmähkopf bzw. das Messer den richtigen Abstand zum Boden hat (s. o.).
 3. Sobald der Gurt richtig eingestellt ist, die Motorsense zum Starten des Motors aus dem Haken lösen und auf den Boden legen.
 4. Erst wenn der Motor im Leerlauf ist, die Motorsense wieder in den Haken einhängen.
 5. Die Motorsense fest mit beiden Händen halten.
 6. Die Sicherheitssperre (12) und den Gashebel ganz eindrücken, sodass sich die Motordrehzahl erhöht.
 7. Den **Fadenmähkopf** parallel zum Boden halten und die Motorsense dabei hin und her schwenken.
- Dafür sorgen, dass nur die Enden des Nylonfadens das Gras abschneiden. Die Motorsense nicht zu fest ins Gras drücken.
 - Beim Gebrauch des Messers ist Vorsicht geboten. Es dürfen keine Gegenstände abgeschnitten werden, die härter sind als das Messer.
 - Beim Betrieb der Motorsense den Gashebel ganz herunterdrücken (Vollgas).
 - Für stabilen Stand sorgen um bei der Arbeit nicht das Gleichgewicht zu verlieren.
 - Nicht zu weit nach vorne strecken.
 - Bei der Arbeit müssen Fadenmähkopf/Messer unterhalb der Taillenhöhe bleiben.
 - Körperteile sind von den drehenden Teilen der Motorsense fernzuhalten.
 - Die Bewegungen bei der Arbeit sind an die Gegebenheiten anzupassen. Motorsense niemals zu schnell bewegen, sondern der Arbeitsgeschwindigkeit des Gerätes anpassen.
 - Darauf achten, dass weder die Rinde von Bäumen beschädigt noch Pflanzen abgemäht werden, die stehen bleiben sollen.
 - Beim Mähen dicht an Zäunen, Fundamenten, Steinen usw. wird der Nylonfaden schneller verschlissen.

Folgendes ist beim Gebrauch des Messers zu beachten:

Es darf nur das mitgelieferte oder ein baugleiches Messer verwendet werden.

Mit dem Messer kann bei Sträuchern in unterschiedlichen Arbeitswinkeln gearbeitet werden.

- Normale Position: Beim Schneiden von Sträuchern in Position „A“ bringen.
- Es kann auch in Position „B“ gearbeitet werden, sofern die Griffe gut festgehalten werden.

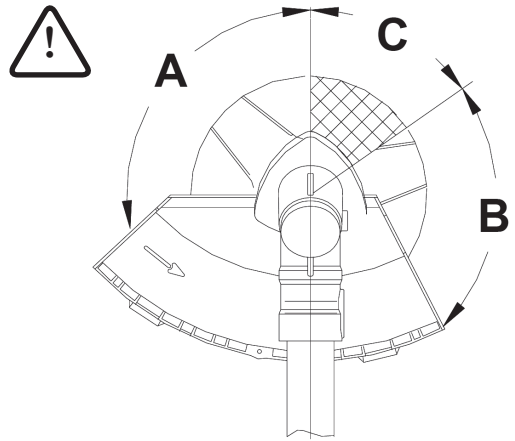

Achtung: Das Messer niemals in Position „C“ verwenden, da die Gefahr von Personen- oder Sachschäden zu groß ist.

Justierung des Nylonfadens

1. Den Motor bei Vollgas laufen lassen.
2. Den Trimmerkopf gegen den Boden drücken und wieder anheben.
3. Dabei wird der Nylonfaden automatisch nachgeführt.
4. Der Nylonfaden wird durch das Messer auf die richtige Länge zugeschnitten.

Pflege, Wartung und Lagerung

Achtung:

- Motorsense abschalten und abkühlen lassen. Das Kabel von der Zündkerze abziehen (siehe Abschnitt *Zündkerze tauschen/Service*) bevor Reinigungs- oder Wartungsarbeiten vorgenommen werden.
- Die Motorsense mit einem angefeuchteten Tuch reinigen. Ein sanftes Reinigungsmittel verwenden, keinesfalls scharfe Chemikalien oder Lösungsmittel.
- Die Kühlrippen des Motors und die Belüftungsöffnungen des Kunststoffgehäuses regelmäßig reinigen, damit der Motor stets gut gekühlt wird.

Motoröl auffüllen und wechseln

Deckel des Öleinfüllstutzen (8) öffnen und ca. 1 dl Öl auffüllen. Ausschließlich Öl der Klasse SAE 10W-30, API SG verwenden.

- Der richtige Ölstand ist erreicht, sobald das Öl die Kante der Öleinfüllöffnung erreicht hat, wobei die Motorsense auf dem Boden abgelegt auf Benzintank und Schutzschirm ruhen muss.
- **Achtung:** Nach den ersten 20 Betriebsstunden muss das Öl gewechselt werden. Anschließend reicht ein Ölwechsel pro Jahr (vor oder nach der Saison).



Auswechseln des Nylonfadens

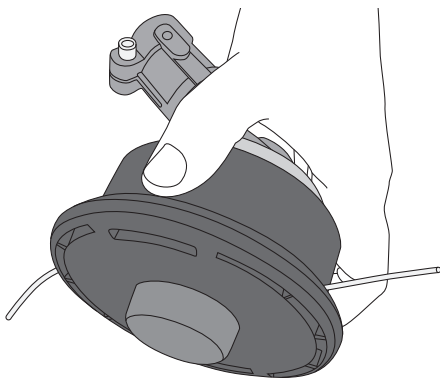

1. Die beiden Schnappverriegelungen am Fadenmähdkopf eindrücken und Abdeckung entfernen.

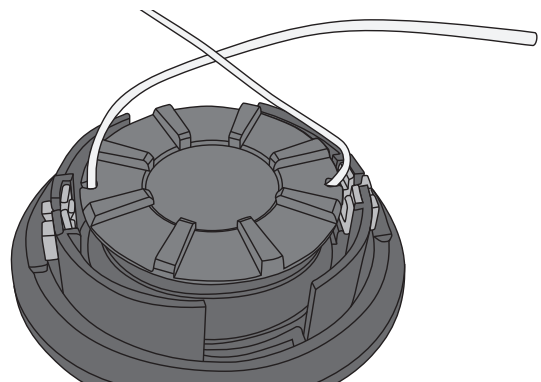

2. Den restlichen Nylonfaden nach oben drücken und in der Aussparung der Spule fixieren.

3. Die Spule aus der Abdeckung heben.
4. Den restlichen Nylonfaden aus der Spule nehmen.

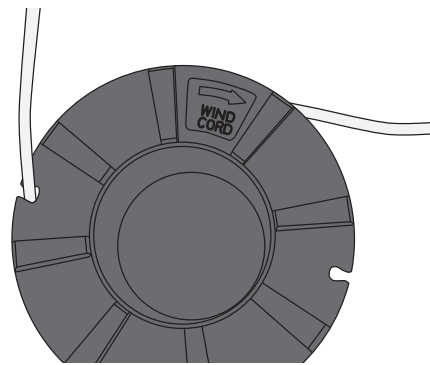
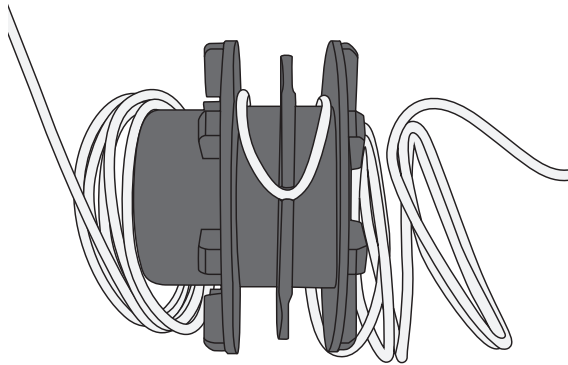

5. Den neuen Nylonfaden in der Aussparung in der Spulenmitte fixieren. Dabei ist darauf zu achten, dass es sich ungefähr um die Mitte der Fadenrolle handelt.
6. Den Ersatzfaden in der an der Spule gezeigten Richtung aufwickeln und in der Aussparung befestigen.

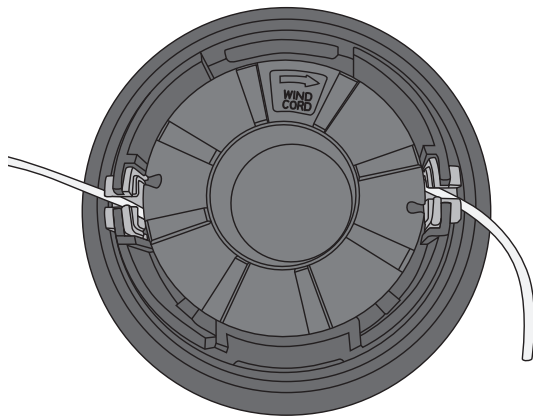

7. Spule zurück in die Abdeckung setzen und die Nylonfäden in ihre Halterungen/Öffnungen in der Abdeckung stecken.

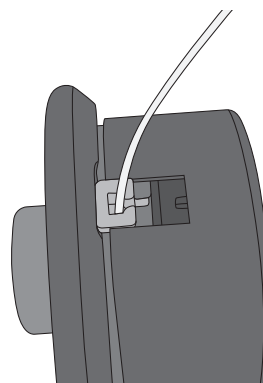
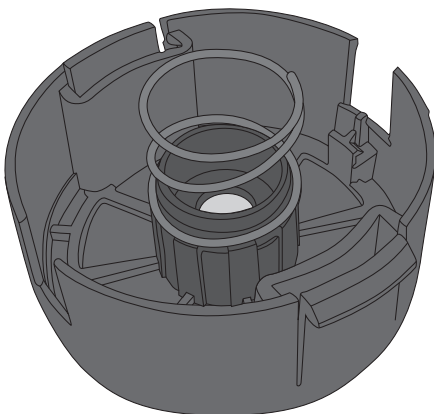

8. Die Feder muss richtig im Fadenmähkopf sitzen. Abdeckung wieder aufsetzen. Abschließend überprüfen, ob die Schnappverriegelung fest sitzt.

LeerlaufEinstellung

Die LeerlaufEinstellung hat bei warmem Motor zu erfolgen.

Dazu ist die Justierschraube vorsichtig zu drehen.

- Im Uhrzeigersinn: Höhere Leerlaufdrehzahl.
- Gegen den Uhrzeigersinn: Niedrigere Leerlaufdrehzahl.

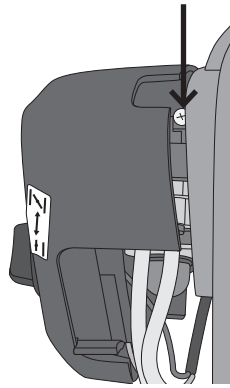

Luftfilter

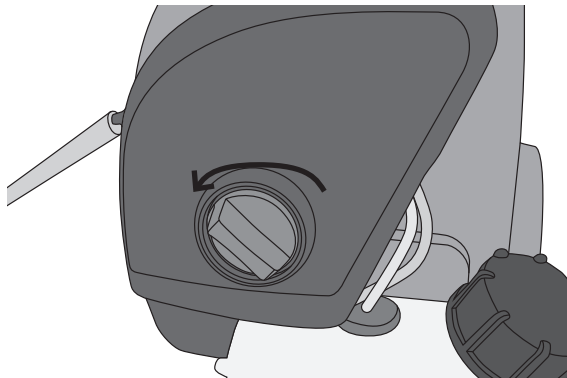

1. Die Kunststoffabdeckung über Luftfilter und Vergaser lösen und abnehmen.

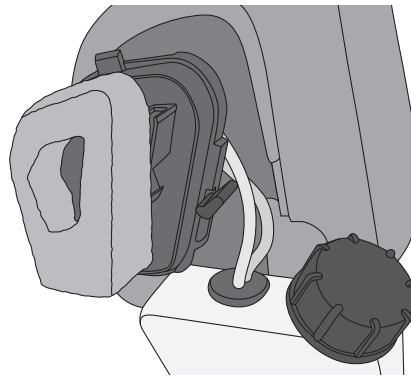

2. Luftfilter herausnehmen und bei Bedarf in milder Seifenlauge auswaschen.
3. Vor dem erneuten Einbau trocknen lassen.

Schmierung des Kegelradgetriebes

Die Schmierung hat nach 25 Betriebsstunden zu erfolgen.

1. Schraube seitlich am Getriebegehäuse lösen und geeignetes, temperaturbeständiges Fett auffüllen.
2. Überflüssiges Fett abwischen.
3. Schraube wieder festziehen.

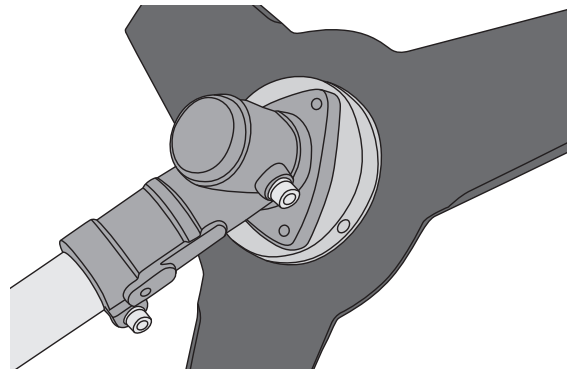

Zündkerze tauschen/Service

Achtung: Nur Zündkerzen verwenden, die der werksseitig eingebauten entsprechen (z. B. NGK CMR7H).

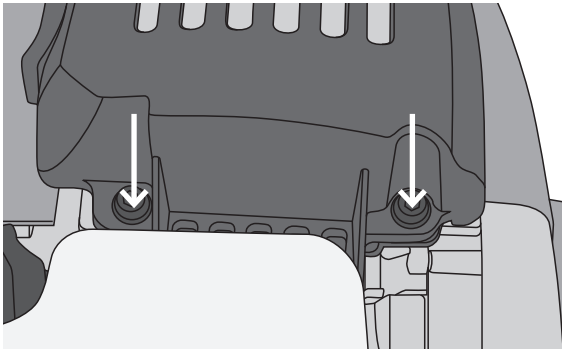

1. Die beiden Schrauben an der Unterkante der Kunststoffabdeckung über dem Schalldämpfer lösen.

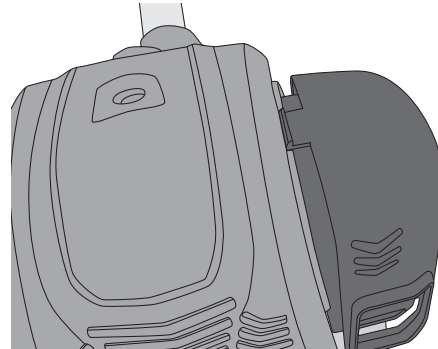

2. Den oberen Teil der Kunststoffabdeckung an der Schnappverriegelung herunterdrücken, sodass die Abdeckung abgenommen werden kann.

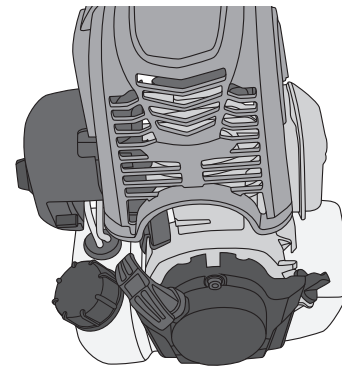
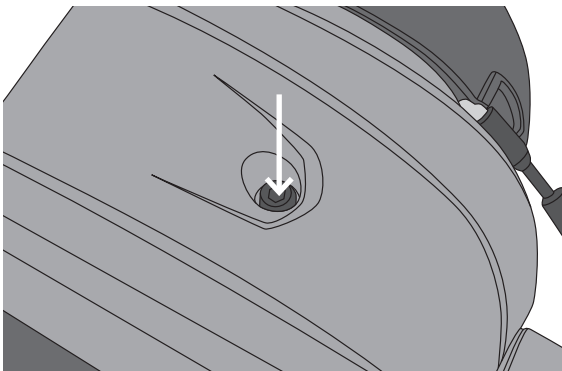

3. Die Schrauben der Kunststoffabdeckung über dem Motor lösen und diese abnehmen.
4. Zündkerzenkabel abziehen und Zündkerze herausdrehen.

Neue Zündkerze eindrehen
(Drehmoment 9,8–11,8 Nm (1,0–1,2 kgm)).

Überprüfung des Elektroden-Abstands

Werkzeug zur Überprüfung des Elektrodenabstands der Zündkerze ist in Fachgeschäften erhältlich. Den Abstand bei Bedarf gemäß untenstehender Abbildung einstellen.

0,60–0,70 mm

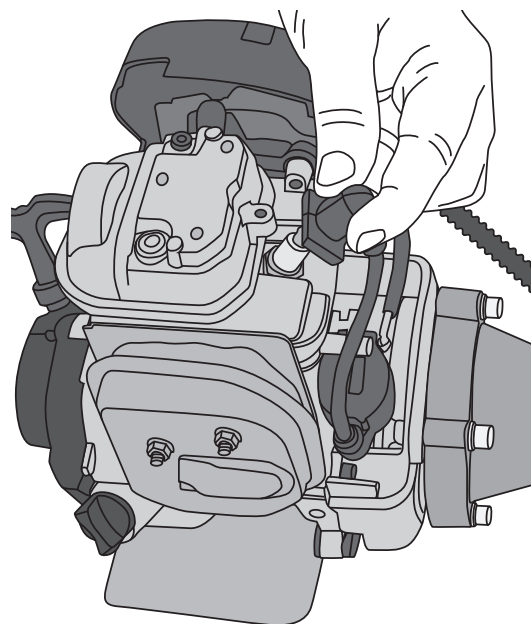
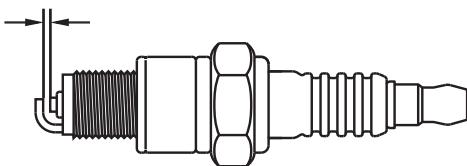

Einstellung des Vergasers

Der Vergaser ist ab Werk optimal eingestellt.

Lagerung

- Kraftstofftank und Vergaser dürfen beim Einlagern (z. B. im Winter) nicht mit Benzin gefüllt sein, da dies zu Startproblemen führen kann.
- Daher vor dem Einlagern Kraftstofftank leeren, Motor starten und solange laufen lassen, bis der restliche Kraftstoff verbraucht ist.
- Vor dem Einlagern ist die Motorsense zu reinigen.
- Messerschutz anbringen.
- Die Motorsense trocken und staubfrei außerhalb der Reichweite von Kindern verstauen.

Fehlersuche

Problem	Ursache
Motor startet nicht oder läuft nur mit niedriger Drehzahl.	<ul style="list-style-type: none">• Bedienungsfehler beim Starten. Bedienungsanleitung durchlesen.• Fehler an der Zündkerze. Reinigen oder austauschen.• Vergaser verschmutzt. In Fachwerkstatt reinigen lassen.• Kraftstofffilter verstopft. Kraftstofffilter austauschen (befindet sich im Tank).
Motor startet, erzeugt aber nicht die nötige Kraft.	<ul style="list-style-type: none">• Choke falsch eingestellt. Choke weiter öffnen.• Luftfilter verschmutzt. Reinigen oder austauschen.• Vergaser verschmutzt. In Fachwerkstatt reinigen lassen.
Motor reagiert nicht auf Betätigung des Gashebels.	<ul style="list-style-type: none">• Motor nicht warm genug. Motor eine Minute bei niedrigster Drehzahl laufen lassen.
Motor arbeitet bei Belastung zu schwach.	<ul style="list-style-type: none">• Fehler an der Zündkerze. Reinigen oder austauschen.
Motor läuft ungleichmäßig.	<ul style="list-style-type: none">• Vergaser verschmutzt. In Fachwerkstatt reinigen lassen.

Hinweise zur Entsorgung

Bitte das Produkt entsprechend den lokalen Bestimmungen entsorgen.

Weitere Informationen sind bei der Gemeinde oder den kommunalen Entsorgungsbetrieben erhältlich.

Technische Daten

Messer	255 mm
Trimmerfaden	2,4 mm
Hubraum	35,8 cm ³
Leistung	1,0 kW (1,36 PS)
Gewicht	8,4 kg
Tankinhalt	0,65 l
Ölmenge	0,1 l
Max. Drehzahl	9300 /min
Schallpegel	LWA,d: 113 dB(A), K = 1,95 dB(A)

Vibrationswert mit Messer im Leerlauf: linker Griff 1,619 m/s², rechter Griff 1,440 m/s².

Vibrationswert mit Messer bei Vollgas: linker Griff 5,190 m/s², rechter Griff 3,043 m/s².

Vibrationswert mit Fadenmähkopf im Leerlauf : linker Griff 1,639 m/s², rechter Griff 1,432 m/s².

Vibrationswert mit Fadenmähkopf bei Vollgas: linker Griff 6,187 m/s², rechter Griff 5,696 m/s².

Ungenauigkeit K = 1,5 m/s²

Declaration of Conformity

Försäkran om överensstämmelse

Samsvarerklæring

Vakuutus yhdenmukaisuudesta

Konformitätskennzeichnung



CLAS OHLSON AB

SE-793 85 INSJÖN, SWEDEN

Declares that this product complies with the requirements of the following directives and standards

Intygar att denna produkt överensstämmer med kraven i följande direktiv och standarder

Bekrefter at dette produktet er i samsvar med følgende direktiver og standarder

Vakuuttaa, että tämä tuote täyttää seuraavien direktiivien ja standardien vaatimukset

Erklärt hiermit, dass dieses Produkt die Anforderungen und Bestimmungen folgender Richtlinien erfüllt

PETROL BRUSH CUTTER

Cotech 40-8677

LBC36

Machinery directive 2006/42/EC		
EN ISO 11806-1:2011		

VCA HEADQUARTERS, THE EASTGATE OFFICE CENTRE,
EASTGATE ROAD, BRISTOL BS5 6XX, UNITED KINGDOM
HAS CARRIED OUT THE TYPE APPROVAL.

TYPE-APPROVAL NUMBER: e11*97/68SA*2010/26*1650*00

Klas Balkow
President

Insjön, Sweden, 2013-02-21

