

Grill

Grilli

Kugelgrill

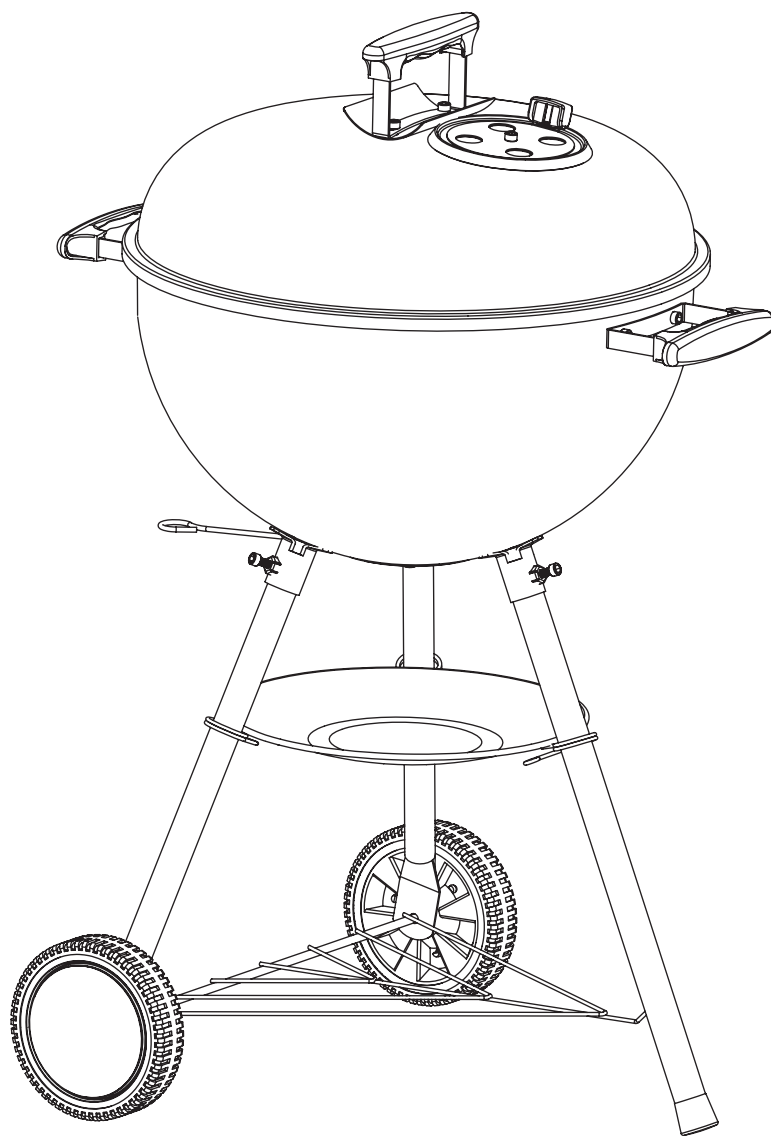

Art.no

34-8327

Ver. 20170926

English

Svenska

Norsk

Suomi

Deutsch

clas ohlson

Grill

Art.no 34-8327



Please read the entire instruction manual before using the product and save it for future reference. We reserve the right for any errors in text or images and any necessary changes made to technical data. If you have any questions regarding technical problems please contact our Customer Services (see address on reverse).

Safety

Caution: Risk for carbon monoxide poisoning.

The incomplete burning of e.g. charcoal can create poisonous carbon monoxide gas which is both odourless and tasteless. Never use the grill indoors or in areas with poor ventilation.

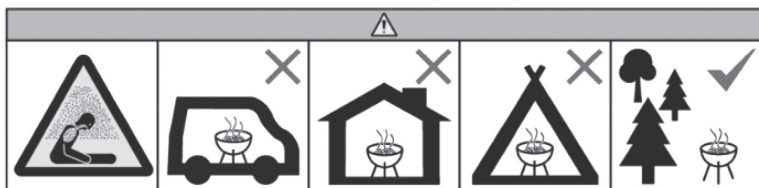

Do not use the barbecue in a confined and/or habitable space e.g. houses, tents, caravans, motor homes, boats. Danger of carbon monoxide poisoning fatality.

Before Use

1. Place the grill on an even fireproof surface with plenty of free space to the sides. Make sure that no flammable objects are close by, e.g. dry branches or similar which may hang over the grill.
2. Do not use the grill in strong winds.
3. Only use the grill when it is completely assembled with all screws and nuts securely tightened.

Lighting the charcoal

1. Pour the charcoal onto the charcoal grate.
2. Only use lighter fluids which are intended for lighting charcoal. Never use petrol, alcohol or similar products to light the grill.
3. Never spray lighter fluid or similar products onto the glowing coals. It can cause flames to explode.
4. Do not cover the coals before they begin glowing.
5. Do not store the bottle containing lighter fluid close to the lit grill.

Use

1. Never leave the grill unattended when it is lit. Make sure that children and pets are kept at a safe distance from the grill!
2. Never touch hot sections of the grill without oven mitts.
3. Never move the grill when it is lit.
4. Lift off the lid carefully. The fire can flame up when the lid is removed and more oxygen is introduced.
5. Dropping grease can cause flames. Keep a water filled spray bottle close by to dampen any flames when needed.

Note: Do not fuel the barbecue with wood. The excessive heat generated will ruin the enamel coating.

After use

1. **Fire hazard!** Let the grill cool completely before emptying the ashes into a tight sealing metal container. Never dump ashes directly into the rubbish bin. Some undetected embers may remain.
2. If you wish to finish grilling before the charcoal has burned out: replace the lid and shut the air vents. Do not leave the grill unattended before it has cooled off completely.
3. The grill must be completely extinguished and cold before you put it away for storage.

Assembly

Check that all parts are in the box.

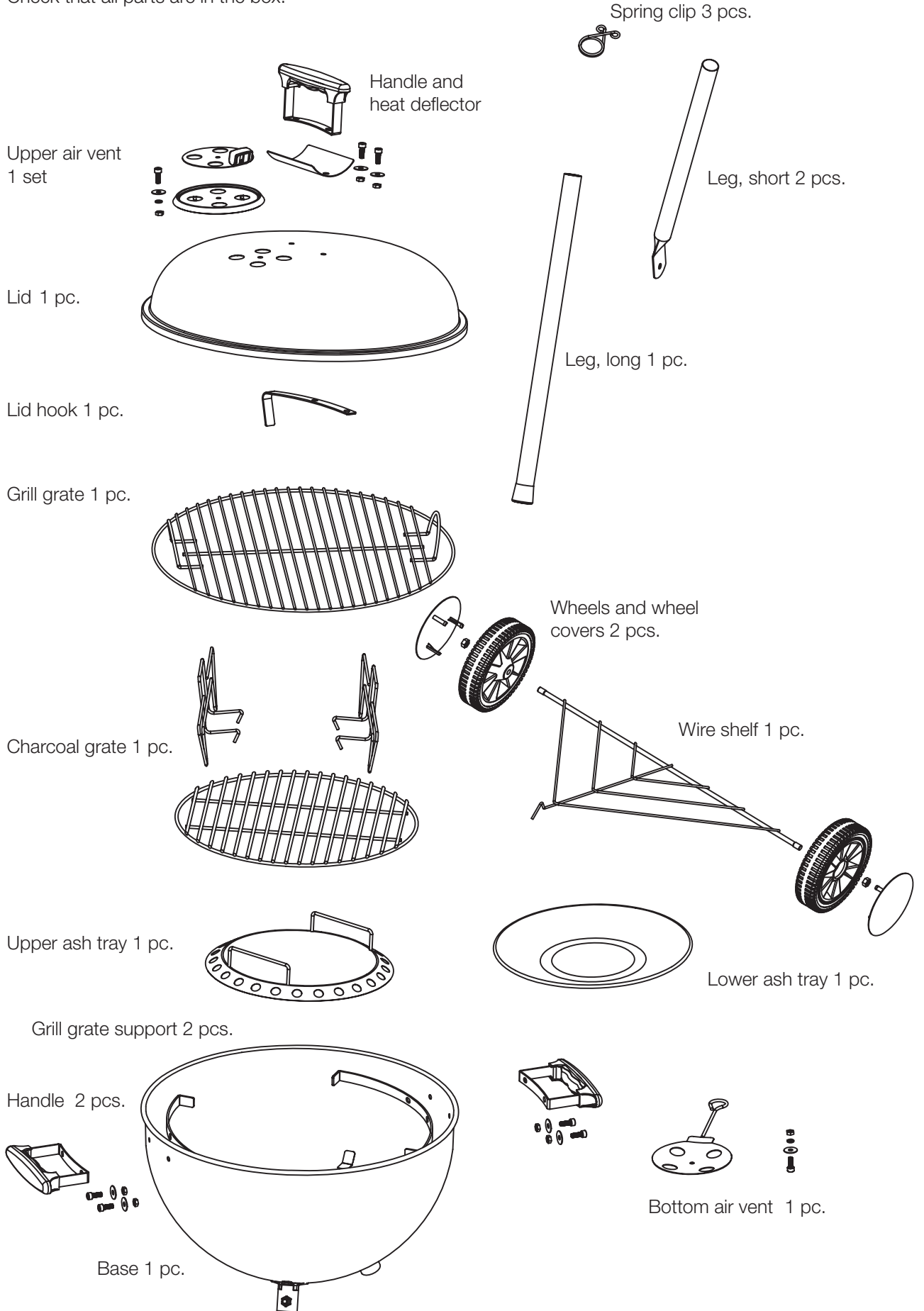

Assembling the legs and wheels

1. Place the spring clips on each leg.
2. Check the grill's base where the holes for the handles are located. Insert the long leg into the bracket which sits in line with the pair of holes for the handle. Then insert the other legs into the remaining brackets as shown in the figure.
3. First, attach the wire shelf onto the long leg and then attach it to the shorter legs so that the threaded ends stick out through the holes in the legs.
4. Mount the wheels onto the threaded ends that stick out through the holes on the shorter legs and then screw them together using the nuts. Insert the wheel covers.

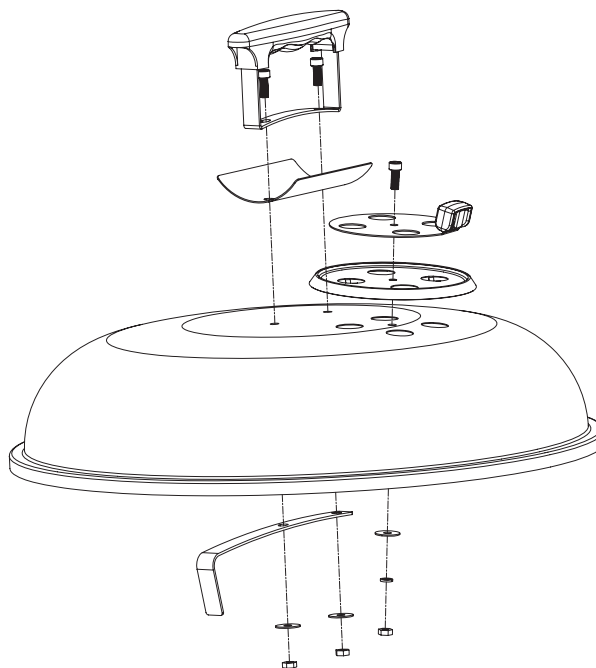
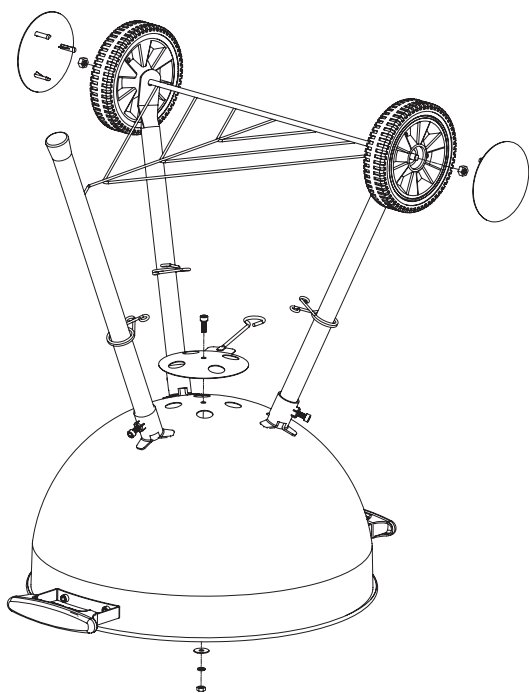

Assembling the air vents and handles

1. Attach the lower air vent to the bowl as shown in the picture on the left above.
2. Attach the upper air vent to the lid as shown in the picture on the right above.
3. Attach the handles and the grill grate supports to the side and the handle and heat deflector to the lid.

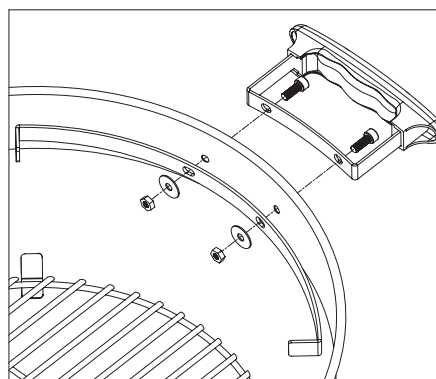

Assembling the remaining parts

1. Place the lower ash tray onto the spring clips.
2. Place the upper ash tray onto the base's bottom.
3. Attach the spacers onto the charcoal grate and then place it above the upper ashtray. When grilling, charcoal should be poured between the spacers to concentrate the heat into the centre of the grill so as to generate less heat waste to the sides.
4. The grill grate is placed above.

Care and Maintenance

Care

- Do not use water for cleaning the grill before it has cooled. The surface can be damaged.
- Tighten the screws if needed.
- Make sure that the air vents are not blocked by ashes.
- Store the charcoal in a dry place, making them easier to light. Use a plastic or metal container preferably, with a tight sealing lid.
- Store the grill in a dry place for extended storage.

Cleaning

After every use:

- Use a brass brush to scrape away food rests from the grill grate and other parts if needed.
- Do not use sharp objects to scrape grill's parts. The surface can be damaged.

Detailed cleaning:

1. Use warm water with washing-up liquid to clean the grill grate, charcoal grate and the entire grill.
2. Rinse completely with water.
3. Dry completely with paper towels. Do not let the grill air dry.
4. Brush vegetable oil onto the metal surfaces to prevent rust. However, do not use vegetable oil on the charcoal grate and the inside of the base.

Responsible disposal

This symbol indicates that this product should not be disposed of with general household waste. This applies throughout the entire EU. In order to prevent any harm to the environment or health hazards caused by incorrect waste disposal, the product must be handed in for recycling so that the material can be disposed of in a responsible manner. When recycling your product, take it to your local collection facility or contact the place of purchase. They will ensure that the product is disposed of in an environmentally sound manner.



Grill

Art.nr 34-8327



Läs igenom hela bruksanvisningen före användning och spara den sedan för framtida bruk. Vi reserverar oss för ev. text- och bildfel samt ändringar av tekniska data. Vid tekniska problem eller andra frågor, kontakta vår kundtjänst (se adressuppgifter på baksidan).

Säkerhet

Varning! Risk för kolmonoxidförgiftning.

Vid ofullständig förbränning av t.ex. kol bildas den mycket giftiga gasen kolmonoxid som är lukt- och smaklös. Använd aldrig grillen inomhus eller på platser med dålig ventilation.

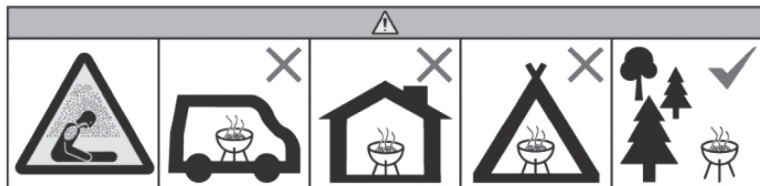

Använd aldrig grillen i ett begränsat utrymme eller i någon form av bostad som hus, tält, husvagn, husbil, båt etc. **Varning!** Livsfara - risk för kolmonoxidförgiftning.

Före användning

1. Ställ grillen på ett plant brandsäkert underlag med gott om plats på sidorna. Se till att inga brännbara föremål finns i närheten, t.ex. torra kvistar eller liknande som hänger över grillen.
2. Använd inte grillen i stark blåst.
3. Använd endast grillen när den är helt komplett, rätt monterad samt alla skruvar och muttrar är åtdragna.

Tändning av grillen

1. Häll kolet på kolgallret.
2. Använd endast tändprodukter som är avsedd för tändning av grillar. Använd aldrig bensin, T-sprit eller liknande produkter för att tända grillen.
3. Spruta aldrig tändvätska eller liknande produkter på glödande kol eftersom det kan flamma upp häftigt.
4. Lägg inte på locket förrän kolen börjar glöda.
5. Förvara inte flaskan med tändvätska i närheten av den tända grillen.

Användning

1. Lämna aldrig grillen utan tillsyn när den är tänd. Se till att barn och husdjur håller sig på ett säkert avstånd från grillen!
2. Vidrör inte några av grillens heta delar utan handskar.
3. Flytta inte grillen när den är tänd.
4. Lyft av locket försiktigt. Elden kan flamma upp när locket öppnas och mera syre tillförs.
5. Eldslågor kan uppstå av droppande fett. Ha gärna en duschflaska med vatten i närheten för att dämpa lågorna vid behov.

Obs! Elda inte med ved i grillen. Värmen blir för hög och förstör emaljen på grillen.

Efter användning

1. **Brandfara!** Låt grillen kallna helt och töm sedan ur askan i en metallhink med tättslutande lock. Häll aldrig askan direkt i en soptunna eftersom det kan finnas glöd kvar som inte syns.
2. Om du vill avsluta grillningen innan kolet har brunnit ut: lägg på locket och stäng dragluckan. Lämna inte grillen utan tillsyn förrän den är helt kall.
3. Grillen måste vara helt släckt och kall innan du ställer undan den för förvaring.

Montering

Kontrollera att alla delar finns med i förpackningen.

Övre draglucka
1 sats



Lock 1 st.

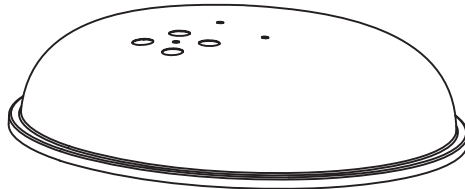

Lockhängare 1 st.



Grillgaller 1 st.

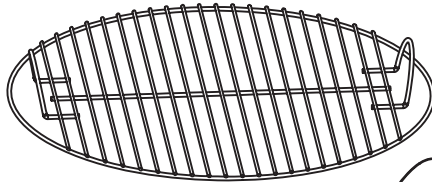

Kolgaller 1 st.

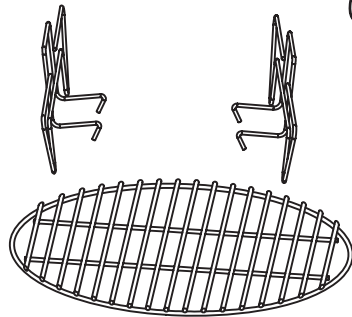

Övre askbricka 1 st.

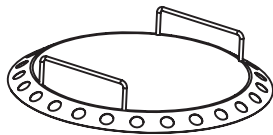

Grillgallerstöd 2 st.

Handtag 2 st.

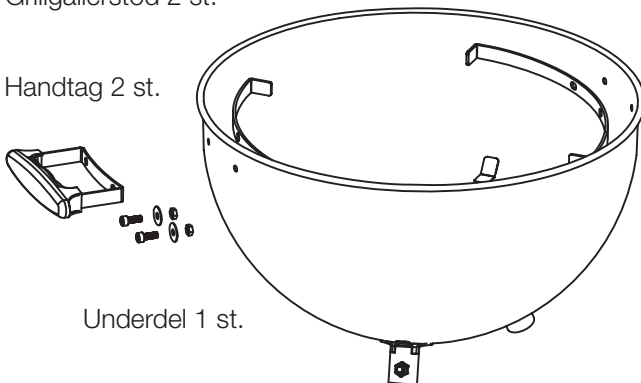

Fjäderklämna 3 st.



Ben, kort 2 st.



Ben, långt 1 st.



Hjul med
hjulsidor 2 st.

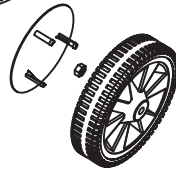

Trådhylla 1 st.

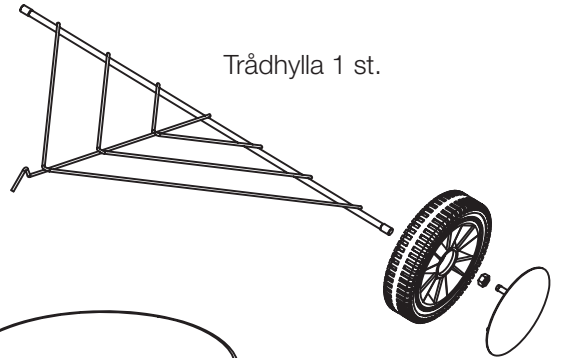

Nedre askbricka 1 st.

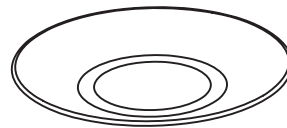

Nedre draglucka 1 st.

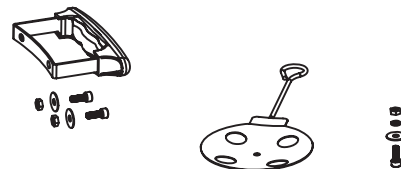

Montering av ben och hjul

1. Placera fjäderklämmorna på varsitt ben.
2. Kontrollera på grillens underdel var hålen för handtagen finns. Stick in det långa benet i det fäste som sitter i linje med ett par handtagshål. Stick sedan i de andra benen i återstående fästena som bilden visar.
3. Haka i trådhyllan i det långa benet och fäst den sedan i de korta benen så att de gängade ändarna sticker ut genom hålen i benen.
4. Montera hjulen på de gängade ändarna som sticker ut genom hålen i de korta benen och skruva sedan fast med passande mutter. Tryck fast hjulsidorna.

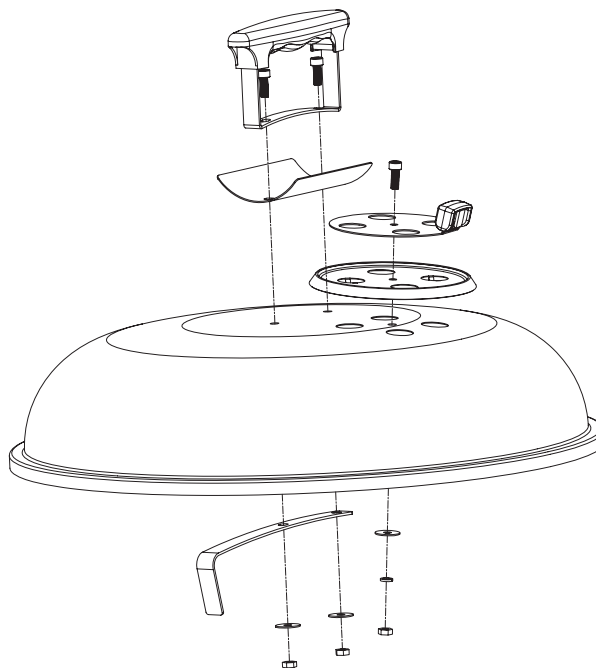
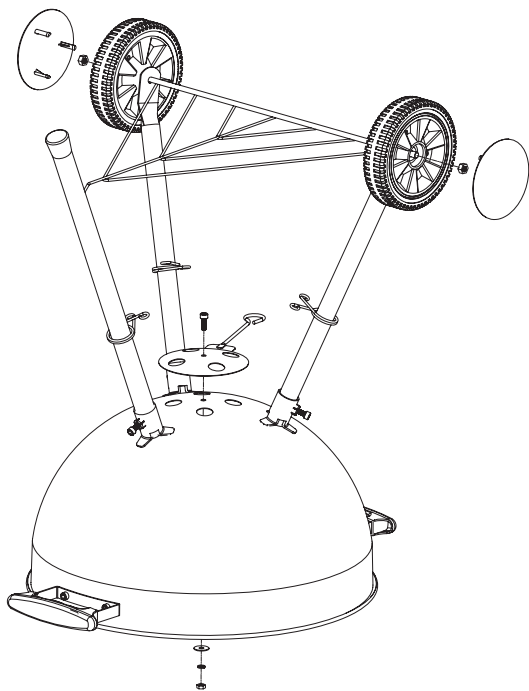

Montering av dragluckor och handtag

1. Montera den nedre dragluckan på underdelen enligt bilden till vänster ovan.
2. Montera den övre dragluckan på locket enligt bilden till höger ovan.
3. Montera handtagen och grillgallerstöden på sidan och handtaget och värmeskyddsplåten på locket.

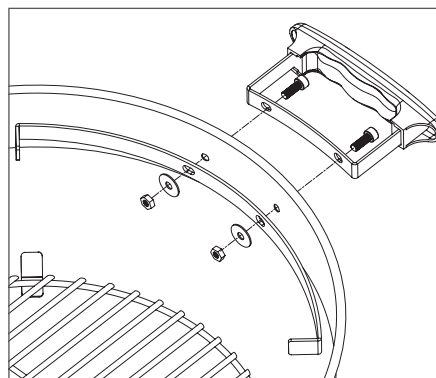

Övriga delar

1. Placera den nedre askbrickan på fjäderklämmorna.
2. Placera den övre askbrickan i botten på underdelen.
3. Sätt fast avgränsarna på kolgallret och placera sedan kolgallret ovan på den övre askbrickan. Vid grillning hälls kolen mellan avgränsarna för att koncentrera värmen i mitten av grillen och för att få mindre värme på sidorna.
4. Grillgallret placeras högst upp.

Skötsel och underhåll

Skötsel

- Använd inte vatten för att rengöring av grillen innan den har kallnat, ytan kan bli förstörd.
- Dra åt skruvarna vid behov.
- Se till att draghålen inte blockeras av aska.
- Förvara grillkolet torrt, då blir det lättare att tända nästa gång. Använd gärna ett kärl av plast eller metall med tättslutande lock.
- Långtidsförvara grillen på en torr plats.

Rengöring

Efter varje användning:

- Använd en mässingsborste för att skrapa av matrester från grillgaller och övriga delar vid behov.
- Använd inga vassa föremål för att skrapa av grillens delar eftersom ytan kan skadas.

Noggrann rengöring:

1. Använd varmt vatten med diskmedel för att rengöra grillgaller, kolgaller och grillens in- och utsida.
2. Skölj noga med vatten.
3. Torka helt torrt med hushållspapper - låt inte grillen självtorka.
4. Stryk matolja på metallytorna för att förebygga rost, men använd inte matolja på kolgallret och underdelens insida.

Avfallshantering

Denna symbol innebär att produkten inte får kastas tillsammans med annat hushållsavfall. Detta gäller inom hela EU. För att förebygga eventuell skada på miljö och hälsa, orsakad av felaktig avfallshantering, ska produkten lämnas till återvinning så att materialet kan tas omhand på ett ansvarsfullt sätt. När du lämnar produkten till återvinning, använd dig av de returhanteringssystem som finns där du befinner dig eller kontakta inköpsstället. De kan se till att produkten tas om hand på ett för miljön tillfredställande sätt.

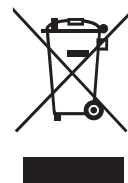

Grill

Art.nr. 34-8327



Les igjennom bruksanvisningen grundig før bruk av produktet, og ta vare på den for ev. framtidig bruk. Vi reserverer oss mot ev. tekst- og bildefeil, samt forandringer av tekniske data. Ved tekniske problemer eller andre spørsmål, ta kontakt med vårt kundesenter. (Se opplysninger om kundesenteret her i denne bruksanvisningen).

Sikkerhet

Advarsel! Fare for kullosforgiftning.

Ved ufullstendig forbrenning av f.eks. kull utvikles den meget giftige gassen kullos, som er lukt- og smakløs. Bruk aldri grillen innendørs eller på steder med dårlig ventilasjon.

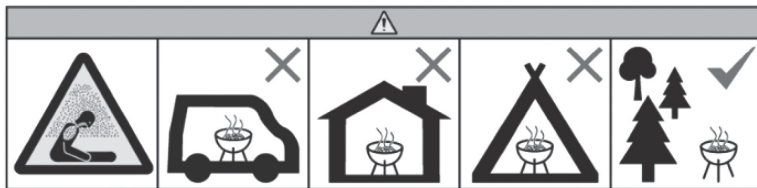

Bruk aldri grillen i et trangt lite rom eller innendørs, som f.eks. i boliger, telt, campingvogner, campingbiler, båter etc.

Advarsel! Fare for kullmonoksidforgiftning som kan få fatale følger.

Før bruk

1. Plasser grillen på et jevn og brannsikkert underlag med god klaring på sidene. Påse at det ikke er brennbare gjenstander i nærheten som f.eks. tørre kvister som henger ned over grillen.
2. Bruk ikke grillen i sterk vind.
3. Bruk grillen bare når den er helt komplett, riktig montert samt alle skruer og mutre er trukket til.

Tenning av grillen

1. Hell kullet på kullristen.
2. Bruk kun oppfyringsprodukter som er beregnet for opptenning av griller. Bruk aldri bensin eller liknende produkter for å tenne grillen.
3. Sprut aldri tennvæske eller lignende produkter på glødende kull, det kan flamme opp kraftig.
4. Lokket må ikke legges på før kullet har begynt å gløde.
5. Oppbevar ikke flasken med tennvæske i nærheten av den tente grillen.

Bruk

1. Forlat aldri grillen uten tilsyn når den er tent. Påse at barn og husdyr holdes på sikker avstand fra grillen!
2. Berør ikke noen av grillens varme deler uten hansker.
3. Flytt ikke grillen når den er tent.
4. Løft lokket forsiktig av. Ilden kan flamme opp når lokket åpnes og det kommer mer oksygen til.
5. Det kan oppstå flammer av dryppende fett. Ha en dusjflaske med vann i nærheten for å dempe flammer ved behov.

Obs! Ikke fyr opp med ved i grillen. Varmen blir for høy og ødelegger emaljen på grillen.

Etter bruk

1. **Brannfare!** La grillen avkjøles helt og tøm deretter ut asken i en metallbøtte som har et tetsittende lokk. Hell aldri asken rett i en søppeldunk, det kan finnes glør som du ikke ser!
2. Dersom du vil avslutte grillingen før kullet er utbrent: legg på lokket og steng ventilen. Forlat ikke grillen før den er helt avkjølt.
3. Grillen må være helt slukket og kald før du setter den bort til oppbevaring.

Montering

Kontroller at alle deler er med i forpakningen.

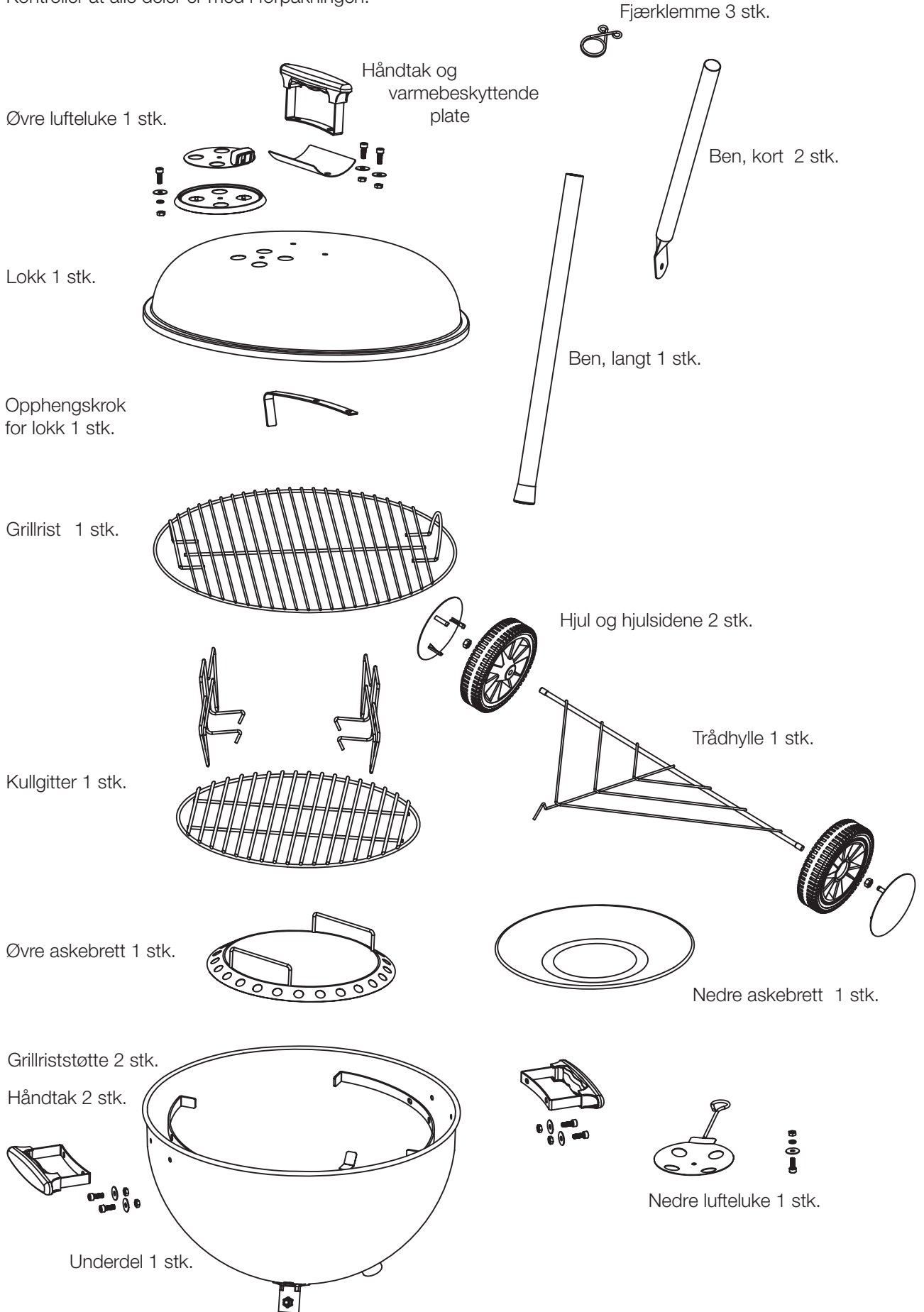

Montering av bein og hjul

1. Plasser fjærklemmene på hvert sitt bein.
2. Kontroller på grillens underdel hvor hullene til håndtakene er. Plasser det lange beinet i festepunktet som sitter på linje med ett av håndtakshullene. Plasser deretter de andre beina i de gjenstående festene slik som bildet viser.
3. Fest trådhyllen først i det lange beinet og deretter i de korte beina, slik at de gjengede endene stikker ut gjennom hullene i beina.
4. Monter hjulene på de gjengede endene som stikker ut gjennom hullene på de korte beina og skru deretter fast med mutter. Trykk hjulsidene fast.

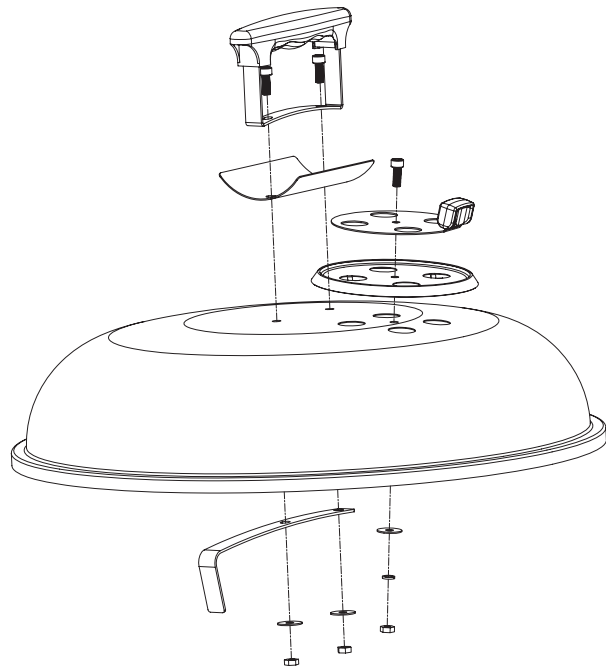
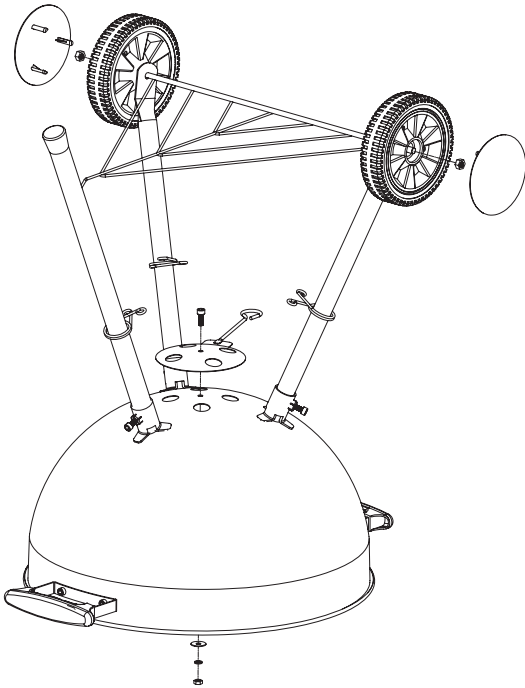

Montering av ventilluke og håndtak

1. Monter det nedre spjeldet, på underdelen, som vist på bildet til venstre ovenfor.
2. Monter det øvre spjeldet, på lokket, som vist på bildet til høyre ovenfor.
3. Monter håndtakene og grillriststøtten på siden og håndtaket og den varmebeskyttende platen på lokket.

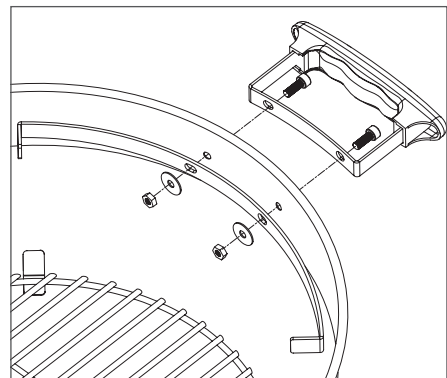

Øvrige deler

1. Plasser det nedre askebrettet på fjærklemmene.
2. Plasser det øvre askebrettet i bunnen på grillens underdel.
3. Fest festene på kullristen og plasser deretter risten over det øvre askebrettet. Ved grilling helles kullet mellom avgrensene for å konsentrere varmen i midten av grillen og for å få mindre varme ytterst mot sidene.
4. Grillristen plasseres høyest oppe.

Stell og vedlikehold

Vedlikehold

- Bruk ikke vann for å rengjøre grillen før den er avkjølt, overflaten kan bli ødelagt.
- Trekk til skruene etter behov.
- Påse at luftehullene ikke blokkeres av aske.
- Grillkullet oppbevares tørt. Da blir det lettere å få tent grillen neste gang. Tøm det gjerne over i en bøtte el.l. med tettsittende lokk.
- Langtidsoppbevaring av grillen bør være på et tørt sted.

Rengjøring

Etter hver gangs bruk:

- Bruk en messingsbørste for å skrape matrester av grillrist og øvrige deler ved behov.
- Bruk ikke skarpe gjenstander til å skrape på grillens deler, overflaten kan skades.

Nøye rengjøring:

1. Bruk varmt vann med oppvaskmiddel for å rengjøre grillrist, kullgitter og grillens inn- og utside.
2. Skyll grundig med vann.
3. Tørk den godt med husholdningspapir, la ikke grillen lufttørke.
4. Stryk på matolje på metalloverflaten for å forebygge korrosjon, men bruk ikke matolje på kullristen eller underdelens innside.

Avfallshåndtering

Symbolet viser til at produktet ikke skal kastes sammen med husholdningsavfallet. Dette gjelder i hele EØS-området. For å forebygge eventuelle skader på helse og miljø, som følge av feil håndtering av avfall, skal produktet leveres til gjenvinning, slik at materialet blir tatt hånd om på en ansvarsfull måte. Benytt miljøstasjonene som er der du befinner deg eller ta kontakt med forhandler. De kan se til at produktet blir behandlet på en tilfredsstillende måte som gagnar miljøet.



Grilli

Tuotenro 34-8327



Lue käyttöohjeet ennen tuotteen käyttöönottoa. Säilytä käyttöohjeet tulevaa tarvetta varten. Pidätämme oikeuden teknisten tietojen muutoksiin. Emme vastaa mahdollisista teksti- tai kuvavirheistä. Jos laitteeseen tulee teknisiä ongelmia, ota yhteys myymälään tai asiakaspalveluun (yhteystiedot käyttöohjeen lopussa).

Turvallisuus

Varoitus! Häikämyrkytysvaara.

Epätäydellinen palaminen (esim. hiili) muodostaa erittäin myrkyllistä mautonta ja hajutonta häikäkaasua. Älä käytä grilliä sisätiloissa tai paikoissa, joissa on huono ilmanvaihto.

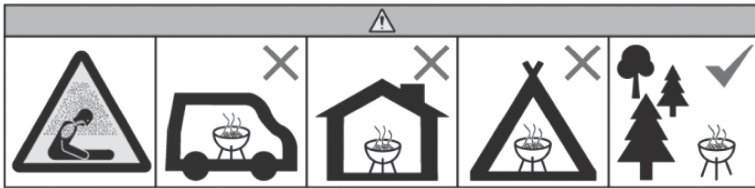

Älä käytä grilliä ahtaissa tiloissa tai asuinpaikoissa, esim. talossa, teltassa, asuntovaunussa, asuntoautossa tai veneessä. **Varoitus!** Hengenvaara – häikämyrkytysvaara.

Ennen käyttöä

1. Aseta grilli tasaiselle ja palamattomalle pinnalle. Grillin ympärillä tulee olla riittävästi vapaata tilaa. Sen läheisyydessä ei saa olla palavia esineitä, kuten kuivia oksia.
2. Älä käytä grilliä voimakkaassa tuulessa.
3. Käytä grilliä vain, kun kaikki osat ovat paikoillaan ja oikein asennettu sekä kaikki ruuvit ja mutterit on kiristetty.

Grillin sytyttäminen

1. Kaada hiilet hiiliritilälle.
2. Käytä ainoastaan sytytystarvikkeita, jotka on suunniteltu grillien sytyttämiseen. Älä koskaan käytä sytyttämiseen bensiiniä tai muita vastaavia tuotteita.
3. Älä ruiskuta sytytysnestettä tai vastaavaa tuotetta hehkuviin hiiliin. Ne saattavat leimahtaa voimakkaasti.
4. Aseta grillin kansi paikalleen, vasta kun hiilet alkavat hehkua.
5. Älä säilytä sytytysnestepulloa sytytetyn grillin lähellä.

Käyttö

1. Älä jätä sytytettyä grilliä ilman valvontaa. Huolehdi siitä, etteivät lapset tai eläimet pääse grillin lähelle.
2. Älä kosketa grillin kuumia osia ilman käsineitä.
3. Älä siirrä sytytettyä grilliä.
4. Nosta kantta varovaisesti. Grilli voi leimahtaa liekkeihin, kun happi lisääntyy kantta avattaessa.
5. Liekit voivat leimahtaa myös, jos grilliin tippuu rasvaa. Pidä grillin lähetyvillä suihkupulloa, jonka avulla voit tarvittaessa pienentää liekkejä.

Huom.! Grillissä ei saa polttaa puita. Lämpötila nousee liikaa, mikä vahingoittaa grillin emalipintaa.

Käytön jälkeen

1. **Tulipalon vaara!** Anna grillin jäähtyä kokonaan ja kaada tämän jälkeen tuhka tiiviskantiseen metalliastian. Älä kaada tuhkaa suoraan jäteastiaan, sillä tuhkan seassa saattaa yhä olla jäljellä kuumia jäänteitä!
2. Mikäli haluat lopettaa grillauksen ennen kuin hiili on palanut loppuun, aseta grillin kansi paikalleen ja sulje luukku. Älä jätä grilliä ilman valvontaa ennen kuin se on täysin jäähtynyt.
3. Grillin tulee olla täysin jäähtynyt ennen kuin se asetetaan säilytykseen.

Asennus

Tarkista, että pakkaus sisältää kaikki osat.

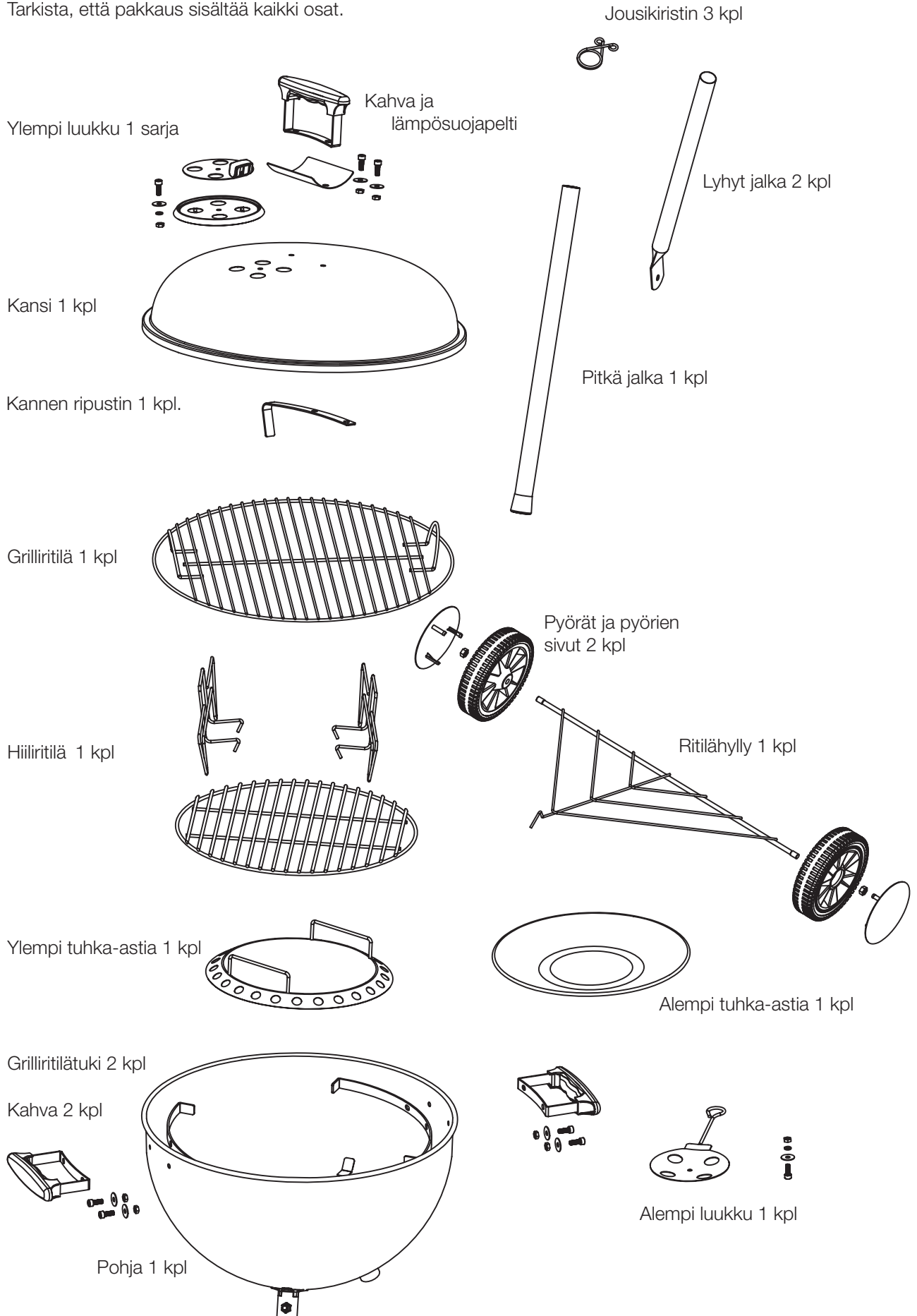

Jalkojen ja pyörien asentaminen

1. Aseta jousikristimet kuhunkin jalkaan.
2. Katso grillin alaosaan, missä reiät kahvaa varten sijaitsevat. Työnnä pitkä jalka kiinnikkeeseen, joka on linjassa reikien kanssa. Työnnä toinen jalka jäljellä oleviin kiinnikkeisiin kuvan osoittamalla tavalla.
3. Kiinnitä ritilähylly pitkään jalkaan ja kiinnitä se sitten lyhyisiin jalkoihin siten, että kierrepäät pistävät ulos jalkojen rei'istä.
4. Asenna pyörät lyhyiden jalkojen rei'istä pistäviin kierrepäihin ja ruuvaa ne kiinni sopivilla muttereilla. Paina pyörien sivut kiinni.

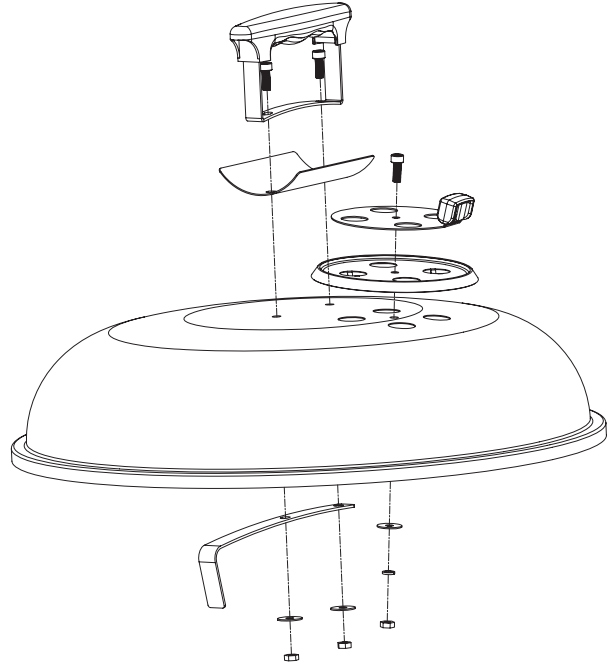
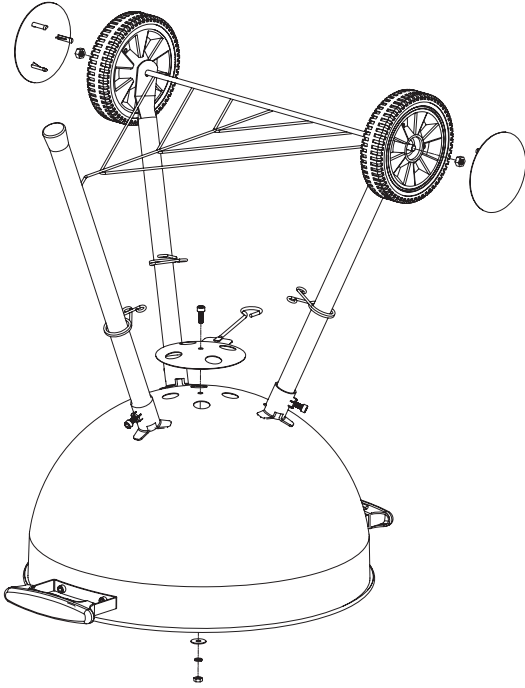

Luukkujen ja kahvojen asentaminen

1. Asenna alempi vetoluukku alaosaan vasemmalla ylhäällä olevan kuvan mukaan.
2. Asenna ylempi vetoluukku kanteen oikealla ylhäällä olevan kuvan mukaan.
3. Asenna kahvat ja grilliritilän tuet sivuille sekä kahva ja lämpösuojapelti kanteen.

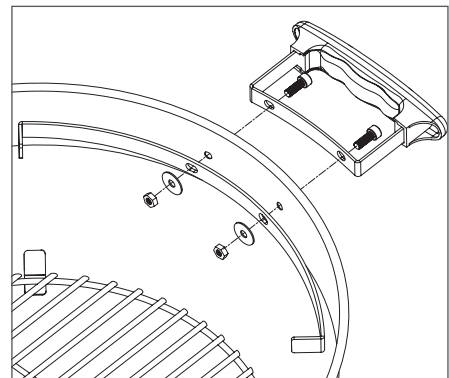

Muut osat

1. Aseta alempi tuhka-astia jousikristimiin.
2. Aseta ylempi tuhka-astia alaosaan pohjalle.
3. Kiinnitä rajoittimet hiiliritilään ja aseta hiiliritilä sitten ylemmän tuhka-astian päälle. Grillatessa hiili kaadetaan rajoittimien välistä ja keskittää lämmön näin grillin keskiosaan ja sivut altistuvat näin vähemmälle lämmölle.
4. Grilliritilä asetetaan ylimmäksi.

Huolto ja ylläpito

Hoito

- Älä puhdisti grilliä vedellä ennen kuin se on täysin jäähtynyt, muuten pinta voi vaurioitua.
- Kiristä ruuvit tarvittaessa.
- Tarkista, ettei tuhka peitä luokkuja.
- Säilytä grillihiiliä kuivassa paikassa, niin ne syttyvät helpommin grilliä sytytettäessä. Hiilet kannattaa säilyttää muovisessa tai metallisessa kannellisessa astiassa.
- Säilytä grilliä kuivassa paikassa.

Puhdistus

Käytön jälkeen:

- Raaputa ruoantähteet messinkiharjalla grilliritilästä ja tarvittaessa muista osista.
- Älä raaputa grillin osia terävillä esineillä. Pinta saattaa vaurioitua.

Perusteellinen puhdistus:

1. Puhdisti grilliritilä, hiiliritilä ja grillin ulko- ja sisäpuoli lämpimällä vedellä ja tiskiaineella.
2. Huuhtelee hyvin vedellä.
3. Kuivaa kunnolla talouspaperilla. Älä jätä grilliä kuivumaan itseksensä.
4. Sivelee metallipinnat ruokaöljyllä ruosteen estämiseksi. Älä käytä ruokaöljyä hiiliritilään tai alaosan sisäpuolelle.

Kierrättäminen

Tämä symboli tarkoittaa, että tuotetta ei saa laittaa kotitalousjätteen sekaan. Ohje koskee koko EU-aluetta. Virheellisestä kierrättämisestä johtuvien mahdollisten ympäristö- ja terveyshaittojen ehkäisemiseksi tuote tulee viedä kierrätettäväksi, jotta materiaali voidaan käsitellä vastuullisella tavalla. Kierrätä tuote käyttämällä paikallisia kierrätysjärjestelmiä tai ota yhteys ostopaikkaan. Ostopaikassa tuote kierrätetään vastuullisella tavalla.



Kugelgrill

Art.Nr. 34-8327



Vor Inbetriebnahme die komplette Bedienungsanleitung durchlesen und aufbewahren. Irrtümer, Abweichungen und technische Änderungen behalten wir uns vor. Bei technischen Problemen oder anderen Fragen freut sich unser Kundenservice über eine Kontaktaufnahme (Kontakt siehe Rückseite).

Sicherheitshinweise

Warnung: Gefahr einer Kohlenmonoxidvergiftung.

Bei der unvollständigen Verbrennung beispielsweise von Kohle wird das hochgiftige Gas Kohlenmonoxid gebildet, das geruch- und geschmacklos ist. Den Grill niemals in Innenräumen oder an schlecht belüfteten Orten verwenden.

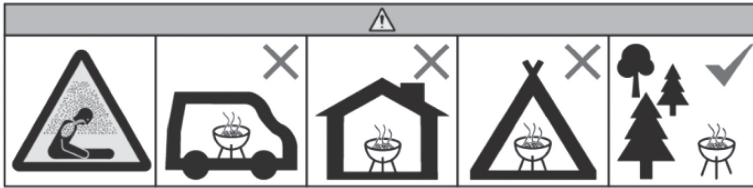

Den Grill niemals in geschlossenen Räumlichkeiten oder einer Art von Wohnstätte wie Haus, Zelt, Wohnwagen, Wohnmobil, Boot usw. betreiben.

Warnung! Lebensgefahr – Risiko für Kohlenmonoxidvergiftung.

Vor der Verwendung

1. Den Grill auf einem ebenen, brandsicheren Untergrund mit ausreichend Platz zu den Seiten aufstellen. Sicherstellen, dass sich in der Nähe keine brennbaren Objekte befinden, beispielsweise über dem Grill hängende trockene Äste o. Ä.
2. Den Grill nicht bei starkem Wind verwenden.
3. Den Grill nur verwenden, wenn er vollständig und korrekt montiert ist und alle Schrauben und Muttern richtig festgezogen sind.

Grill anzünden

1. Kohle auf dem Kohlerost verteilen.
2. Nur Anzündhilfen verwenden, die für das Anzünden von Grills vorgesehen sind. Den Grill niemals mit Benzin, Spiritus oder ähnlichen Produkten anzünden.
3. Niemals Anzündflüssigkeit oder ähnliche Produkte auf glühende Kohlen sprühen, da hierdurch eine Stichflamme entstehen kann.
4. Den Deckel erst aufsetzen, wenn die Kohle zu glühen beginnt.
5. Eine Flasche mit Anzündflüssigkeit nicht in der Nähe des angezündeten Grills aufbewahren.

Verwendung

1. Den angezündeten Grill niemals unbeaufsichtigt lassen. Kinder und Haustiere vom Grill fernhalten.
2. Die heißen Komponenten des Grills nur mit Handschuhen anfassen.
3. Den angezündeten Grill nicht bewegen.
4. Den Deckel vorsichtig abnehmen. Das Feuer kann aufflammen, wenn der Deckel geöffnet und mehr Sauerstoff zugeführt wird.
5. Heruntertropfendes Fett kann zum Auflodern der Flammen führen. Am besten eine Sprühflasche mit Wasser o. Ä. zum Dämpfen der Flammen bereithalten.

Achtung: Im Grill kein Brennholz verbrennen. Durch die hierbei entstehenden hohen Temperaturen wird die Emaillebeschichtung des Grills zerstört.

Nach der Verwendung

1. **Feuergefahr!** Den Grill vollständig abkühlen lassen und anschließend die Asche in einen Metalleimer mit dicht schließendem Deckel füllen. Die Asche niemals direkt in einen Mülleimer geben, da noch Glutreste vorhanden sein können, die möglicherweise nicht sichtbar sind.
2. Wenn der Grillvorgang beendet werden soll, bevor die Kohle vollständig abgebrannt ist, den Deckel auflegen und den Lüftungsschieber schließen. Den Grill nicht unbeaufsichtigt lassen, solange er nicht vollständig abgekühlt ist.
3. Der Grill muss vollständig erloschen und abgekühlt sein, bevor er zur Aufbewahrung weggestellt wird.

Montage

Kontrollieren, ob die Verpackung alle Teile enthält.

Oberer Lüftungsschieber
1 Satz



Deckel 1 Stck.

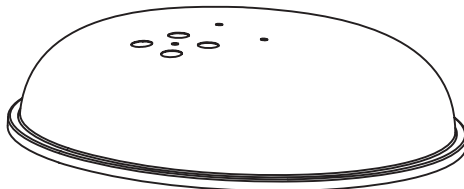

Deckelhalter 1 Stck.



Grillrost 1 Stck.

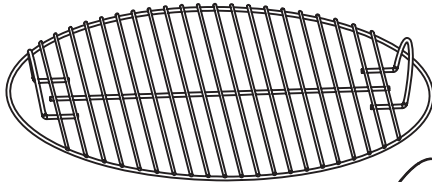

Kohlerost 1 Stck.

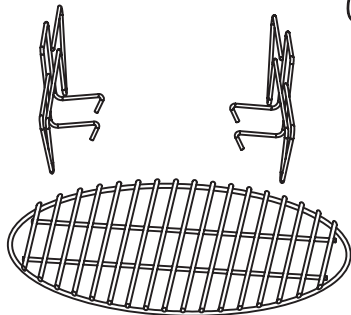

Obere Ascheschale 1 Stck.

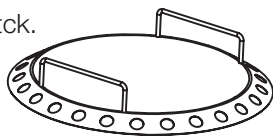

Grillrosthaltung 2 Stck.

Griff 2 Stck.

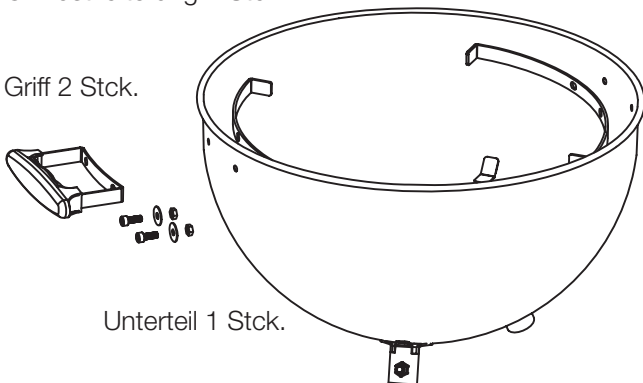

Federklemme 3 Stck.



Bein , kurz 2 Stck.



Bein , lang 1 Stck.



Rad mit Radkappen
2 Stck.

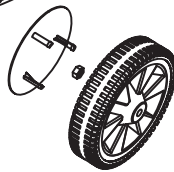

Gitterablage 1 Stck.

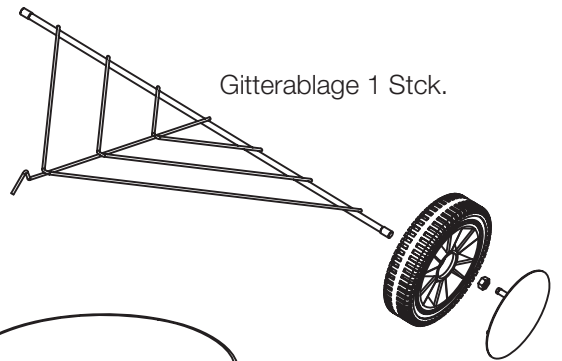

Untere Ascheschale 1 Stck.

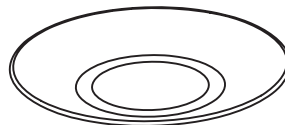

Unterer Lüftungsschieber 1 Stck.

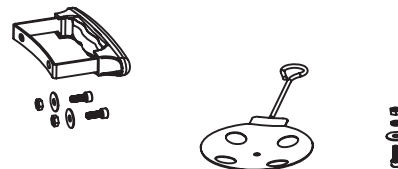

Montage von Beinen und Rädern

1. Federklemmen am jeweiligen Bein platzieren
2. Sicherstellen, dass an der Grillunterseite alle entsprechenden Öffnungen für den Griff vorhanden sind. Das lange Bein in die Halterung schieben, die sich in einer Reihe mit den Grifföffnungen befindet. Dann die anderen Beine in die verbleibenden Halterungen schieben, wie in der Abbildung dargestellt.
3. Die Gitterablage in das lange Bein einführen und so an den kurzen Beinen fixieren, dass die Gewindeenden aus dem Loch im jeweiligen Bein hervorstehen.
4. Die Räder an den Gewindeenden, die aus den Öffnungen in den kurzen Beinen herausragen, montieren und dann mit den passenden Muttern festschrauben. Die Radkappen fest andrücken.

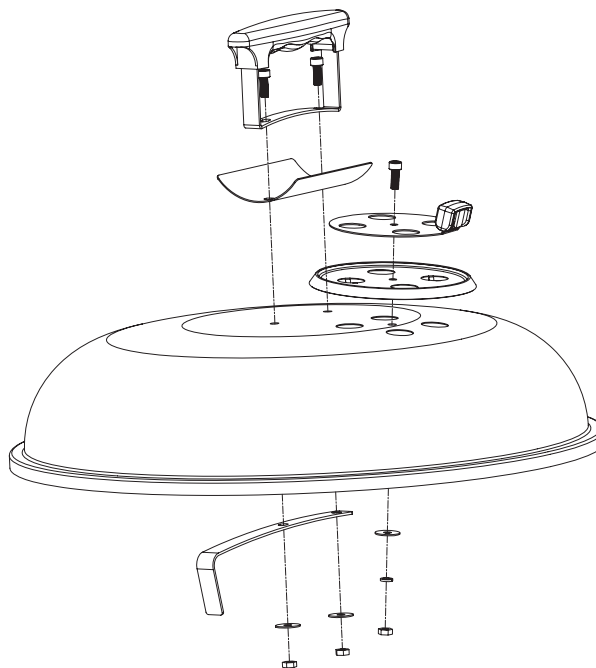
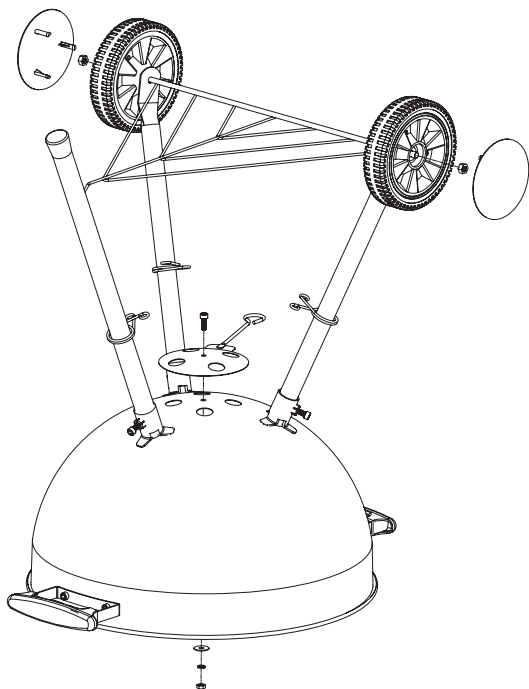

Montage von Lüftungsschiebern und Griffen

1. Den unteren Lüftungsschieber, am Unterteil anbringen, so wie in der Abbildung oben links dargestellt.
2. Den oberen Lüftungsschieber am Deckel anbringen, so wie in der Abbildung oben rechts dargestellt.
3. Den Griff und den Grillrostträger an der Seite und den Griff und die Wärmeschutzplatte am Deckel anbringen.

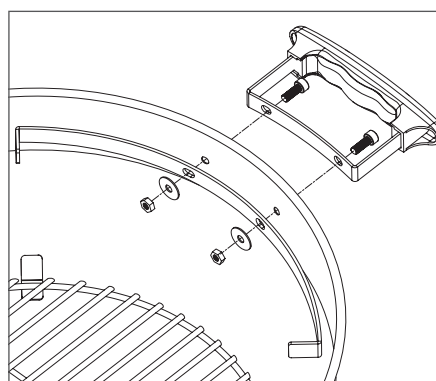

Sonstige Teile

1. Die untere Ascheschale auf den Federklemmen platzieren.
2. Die obere Ascheschale unten in den Unterteil platzieren.
3. Die Abgrenzungen des Kohlerosts anbringen und dann den Kohlerost oben über der oberen Ascheschale anbringen. Beim Grillen die Kohle zwischen den Abgrenzungen halten, um die Wärme in der Grillmitte zu konzentrieren und um weniger Wärme an den Seiten zu haben.
4. Der Grillrost ist ganz oben zu platzieren.

Pflege und Wartung

Pflege

- Den Grill nicht mit Wasser reinigen, bevor er abgekühlt ist, da anderenfalls die Oberfläche beschädigt werden kann.
- Bei Bedarf die Schrauben nachziehen.
- Darauf achten, dass die Lüftungsöffnungen nicht durch Asche blockiert werden.
- Die Grillkohle trocken aufbewahren, dann lässt sie sich beim nächsten Mal leichter anzünden. Am Besten in einem Kunststoff- oder Metallbehälter mit dicht schließendem Deckel aufbewahren.
- Zur längerfristigen Lagerung an einem trockenen Ort aufbewahren.

Reinigung

Nach jeder Anwendung:

- Nach Bedarf eine Messingbürste zum Abkratzen der Essensreste vom Grillrost sowie der übrigen Teile verwenden.
- Keine scharfkantigen Gerätschaften zum Abkratzen der Grillkomponenten verwenden, da die jeweiligen Oberflächen beschädigt werden können.

Gründliche Reinigung:

1. Warmes Wasser mit Spülmittel zum Reinigen des Grillrosts, Kohlenrosts und der Außen- und Innenoberflächen des Grills verwenden.
2. Gründlich mit Wasser spülen.
3. Mit Haushaltspapier komplett abtrocknen - den Grill nicht an der Luft trocknen lassen.
4. Speiseöl auf die Metalloberflächen streichen, um Rost zu vermeiden. Jedoch kein Speiseöl auf den Kohlerost und die Innenseite des Unterteils streichen.

Hinweise zur Entsorgung

Dieses Symbol zeigt an, dass das Produkt nicht gemeinsam mit dem Haushaltsabfall entsorgt werden darf. Dies gilt in der gesamten EU. Um möglichen Schäden für die Umwelt und Gesundheit vorzubeugen, die durch fehlerhafte Abfallentsorgung verursacht werden, soll dieses Produkt auf verantwortliche Weise recycelt werden um die nachhaltige Wiederverwertung von stofflichen Ressourcen zu fördern. Bei der Rückgabe des Produktes bitte die vorhandenen Recycling- und Sammelstationen benutzen oder den Händler kontaktieren. Dieser kann das Produkt auf eine umweltfreundliche Weise recyceln.

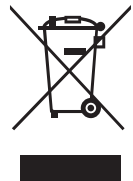

Sverige

Kundtjänst tel: 0247/445 00
fax: 0247/445 09
e-post: kundservice@clasohlson.se

Internet www.clasohlson.se

Post Clas Ohlson AB, 793 85 INSJÖN

Norge

Kundesenter tlf.: 23 21 40 00
faks: 23 21 40 80
e-post: kundesenter@clasohlson.no

Internett www.clasohlson.no

Post Clas Ohlson AS, Postboks 485 Sentrum, 0105 OSLO

Suomi

Asiakaspalvelu puh.: 020 111 2222
sähköposti: asiakaspalvelu@clasohlson.fi

Internet www.clasohlson.fi

Osoite Clas Ohlson Oy, Kaivokatu 10 B, 00100 HELSINKI

Great Britain

Customer Service contact number: 020 8247 9300
e-mail: customerservice@clasohlson.co.uk

Internet www.clasohlson.co.uk

Postal 10 – 13 Market Place
Kingston Upon Thames
Surrey
KT1 1JZ

Deutschland

Kundenservice Hotline: 040 2999 78111
E-Mail: kundenservice@clasohlson.de

Homepage www.clasohlson.de

Postanschrift Clas Ohlson GmbH, Jungfernstieg 38,
20354 Hamburg

clas ohlson