

# Compound Mitre Saw Stand

Sågstativ för kap-/gersåg

Sagstativ for kapp- og gjærsag

Sahausteline katkaisu-/jiirisahoille

Sägenuntergestell für Kapp-/Gehrungssägen

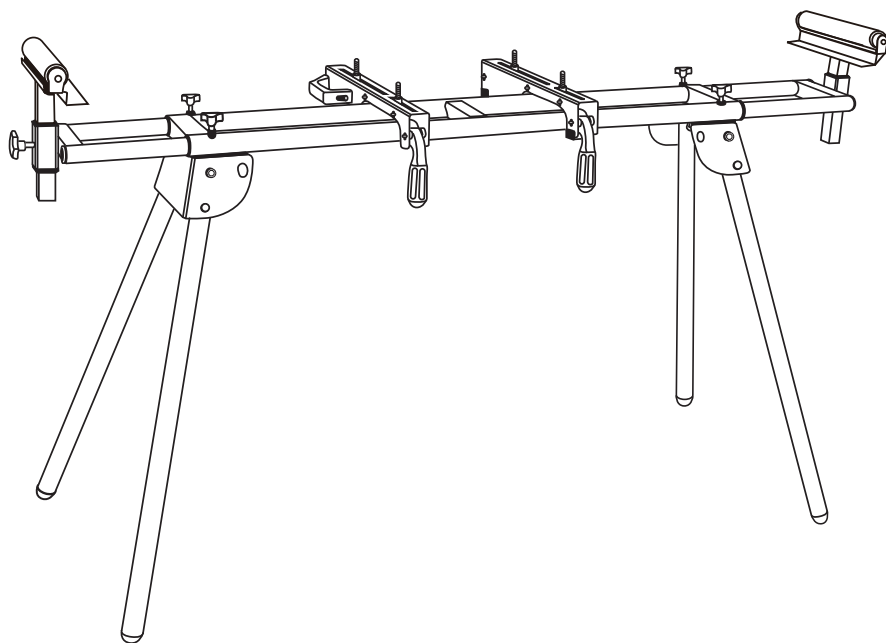

Art.no

41-9006

Model

YH-MS029G

Ver. 20180427

clas ohlson

English

Svenska

Norsk

Suomi

Deutsch

# Compound Mitre Saw Stand

Art.no 41-9006 Model YH-MS029G

Please read the entire instruction manual before using the product and then save it for future reference. We reserve the right for any errors in text or images and any necessary changes made to technical data. In the event of technical problems or other queries, please contact our Customer Services (see address details on the back).

## Safety

- Make sure that you have read and understood the instruction manual of the saw that you intend to attach to the stand.
- The saw stand must only be used as described in this instruction manual.
- Keep your workplace tidy. Cluttered work areas cause accidents.
- Keep any bystanders, especially children, at a safe distance from the work area.
- Never overreach, stand steady and balanced at all times.
- Make sure that all of the legs are extended and locked by the ball catches and that the rollers are at the correct height and locked.
- The stand must only be placed on a firm, flat surface.
- The stand must not be changed or modified in any way.
- Never stand on the saw stand or overload it in any way.

## Responsible disposal

The product should be disposed of in accordance with local regulations. If you are unsure how to proceed, contact your local council.

## Specifications

<b>Height to mounting brackets</b>	84.5 cm
<b>Collapsed size</b>	128 × 27 × 25 cm
<b>Max saw weight</b>	50 kg
<b>Max load</b>	150 kg
<b>Weight</b>	13.5 kg

## Product description

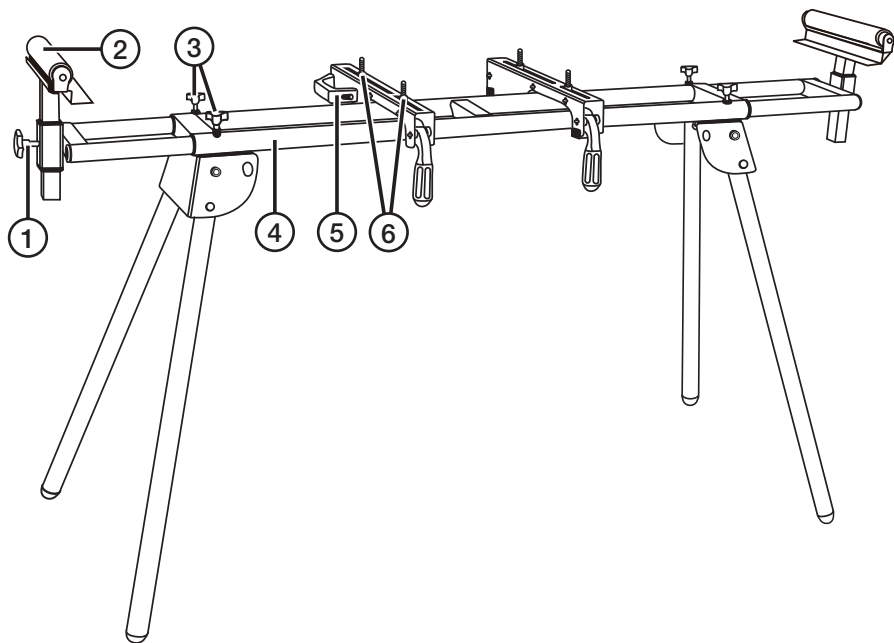

1. Roller height adjustment locking knob
2. Roller
3. Length adjustment locking knob
4. Stand
5. Mounting bracket
6. Coach bolt

# Assembly

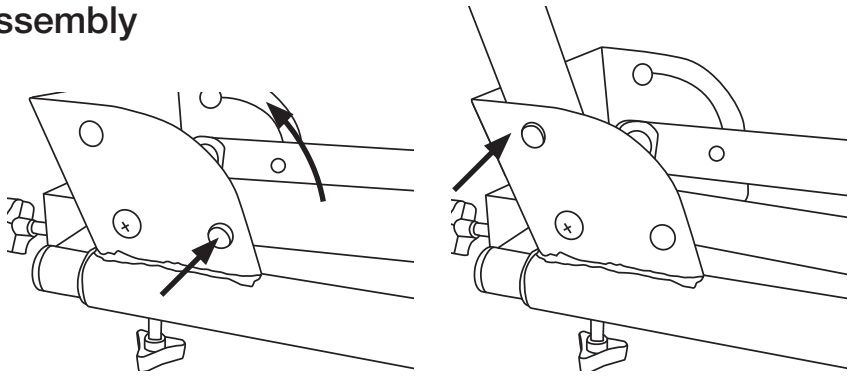

1. Turn the saw stand upside down, push in the ball catches and extend the legs. Make sure that the ball catches click into place to lock the legs in the extended position. **Note:** Be careful not to pinch your fingers when folding the legs in and out.
2. Stand the stand on its legs and mount the rollers with the locking knobs and length adjustment locking knobs.

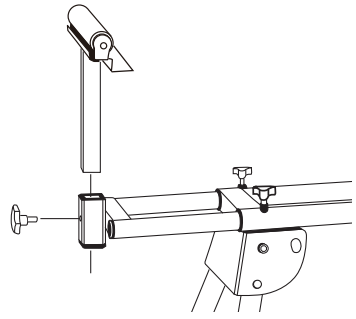

3. Test fastening the mounting brackets onto the stand and check that they lock on properly.

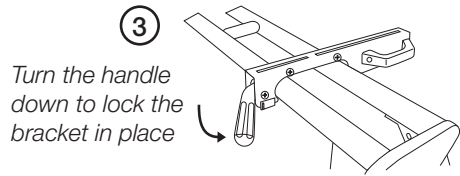
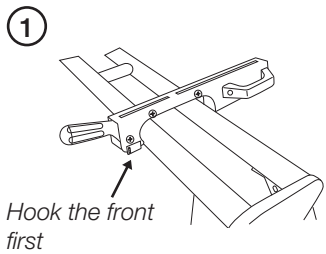
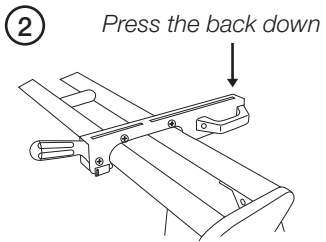

4. **Note:** If the clamping handles do not lock the mounting brackets to the stand properly they need to be adjusted. Undo the lock nut on the underside of the mounting bracket and turn the adjuster screw clockwise to make the clamping handles clamp the rails tighter. Tighten the lock nut again when you are happy with the adjustment.

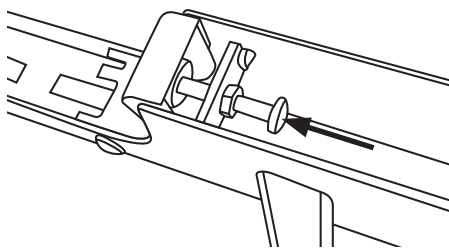

5. Remove the mounting brackets from the stand and attach them to the saw. **Note:** If your saw only has three fastening points or asymmetrical fastening points, Clas Ohlson sells an adaptor plate (40-7962) to remedy this problem. The included coach bolts are universal and may need to be shortened slightly depending on which mitre saw is to be attached. If the bolts stick up too much, they may obstruct the mitre saw turntable.

*Insert the coach bolts up through the slots in the mounting brackets from underneath, pass a washer over the end of each bolt and then fasten each bolt with a nut.*

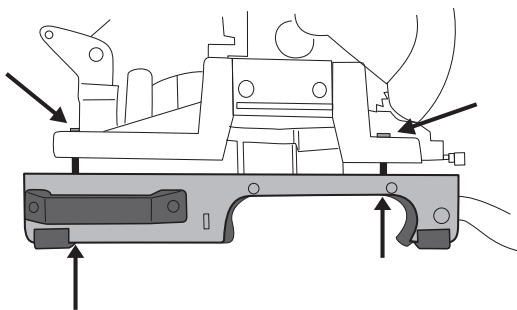

6. Mount the saw and mounting bracket assembly onto the saw stand.

# Sågstativ för kap-/gersåg

Art.nr 41-9006 Modell YH-MS029G

Läs igenom hela bruksanvisningen före användning och spara den sedan för framtida bruk. Vi reserverar oss för ev. text- och bildfel samt ändringar av tekniska data. Vid tekniska problem eller andra frågor, kontakta vår kundtjänst (se adressuppgifter på baksidan).

## Säkerhet

- Försäkra dig om att du har läst och förstått bruksanvisningen till den såg du tänker montera på stativet.
- Stativet får endast användas på det sätt som beskrivs i den här bruksanvisningen.
- Håll arbetsutrymmet rent, belamrade ytor inbjuder till olyckor.
- Håll alla besökare, speciellt barn, på avstånd från arbetsutrymmet.
- Sträck dig inte för långt, se till att hela tiden stå säkert med god balans.
- Se till att stativets alla ben är utvikta och låsta med kulsjärrarna och att stödrullarna har rätt höjd och är låsta.
- Stativet får endast placeras på ett plant och stabilt underlag.
- Stativet får inte ändras eller modifieras på något sätt.
- Stå aldrig på stativet och överbelasta det inte.

## Avfallshantering

När du ska göra dig av med produkten ska detta ske enligt lokala föreskrifter. Är du osäker på hur du ska gå tillväga, kontakta din kommun.

## Specifikationer

<b>Höjd till monteringskena</b>	84,5 cm
<b>Mått hopfällt</b>	128 × 27 × 25 cm
<b>Maxvikt för monterad såg</b>	50 kg
<b>Maxbelastning</b>	150 kg
<b>Vikt</b>	13,5 kg

## Produktbeskrivning

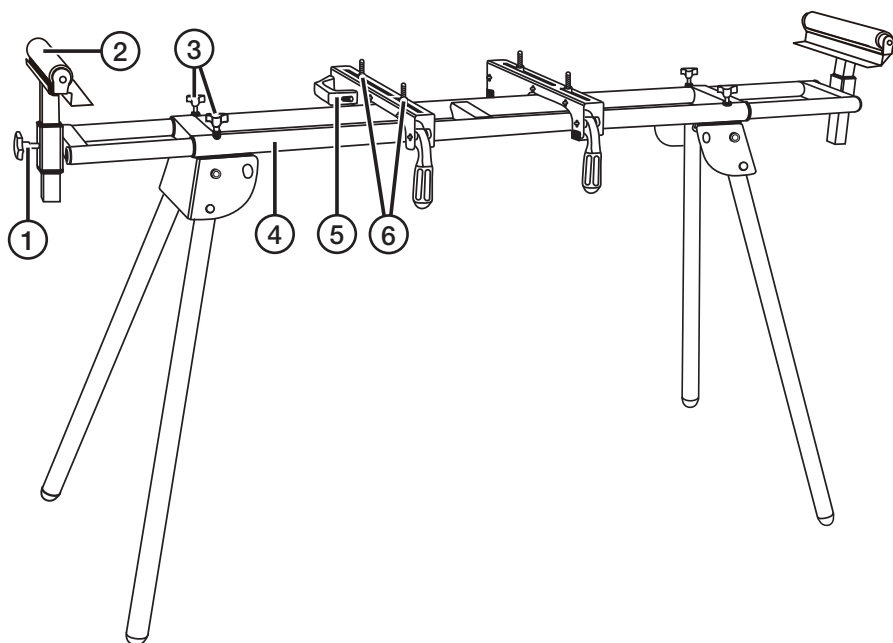

1. Låsvred för höjdjustering av stödrulle
2. Stödrulle
3. Låsvred för längdjustering
4. Stativ
5. Monteringsskena
6. Vagnsbult

# Montering

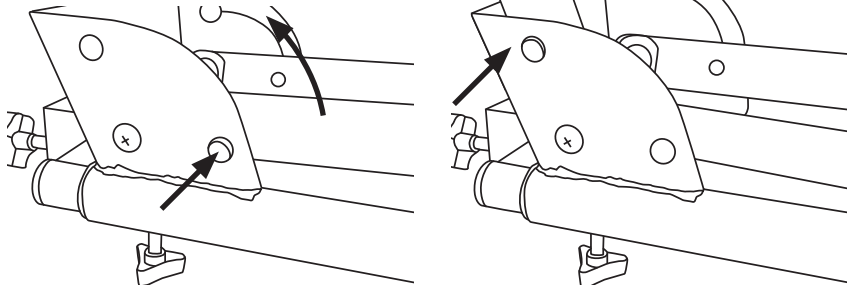

1. Lägg stativet upp och ner, tryck in kulsjärrarna och vik ut benen. Se till att kulsjärrarna klickar fast ordentligt och låser fast det utfällda benet.  
**Obs!** Var försiktig så att du inte klämmer fingrarna när benen viks in eller ut.
2. Ställ stativet på benen och montera stödrullarna med låsvred och låsvreden för längdjustering.

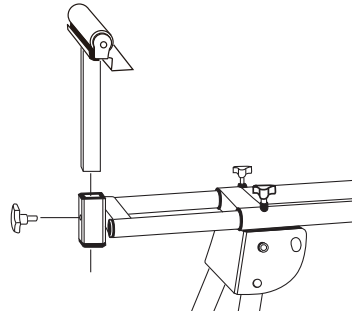

3. Prova att fästa monteringsckenorna på stativet och kontrollera att de låser fast ordentligt.

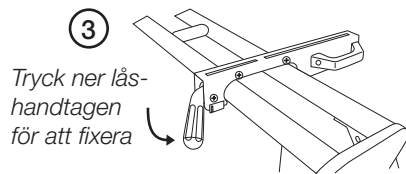
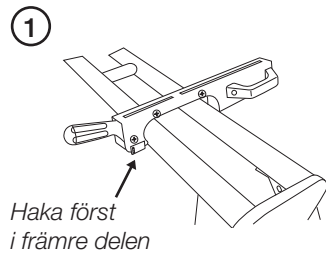
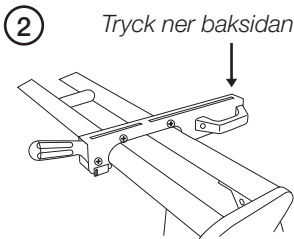



4. **Obs!** Om låshandtagen inte låser fast skenorna ordentligt måste de justeras. Lossa låsmuttern på monterings-skenans undersida och vrid justerskruven medurs vilket gör att låshandtagen spänner fast skenorna hårdare. Dra åt låsmuttern igen när du är nöjd med justeringen.

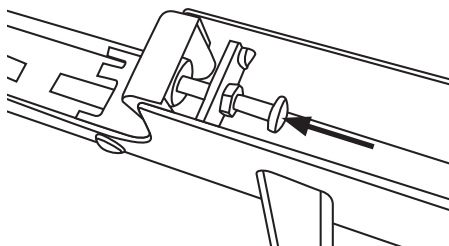

5. Ta bort skenorna från stativet och montera dem på sågen.  
**Obs!** Om din såg endast har 3 fästpunkter eller osymmetriska fästpunkter finns en adaptersats (40-7962, säljs separat) i Clas Ohlsons sortiment. Medföljande bultar är universal och kan behöva kapas beroende på vilken såg som används. Om bultarna sticker upp för långt påverkas möjligheten att gersåga negativt.

*Montera vagnsbultarna från undersidan genom de slitsade spåren i monterings-skenorna, montera bricka och mutter på varje vagnsbult.*

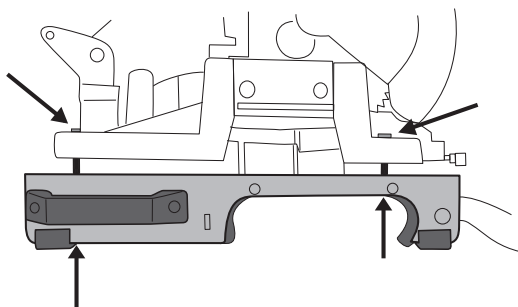

6. Montera sågen med monterings-skenorna på stativet.

# Sagstativ for kapp- og gjærsag

Art.nr. 41-9006 Modell YH-MS029G

Les brukerveiledningen grundig før produktet tas i bruk og ta vare på den for framtidig bruk. Vi reserverer oss mot ev. feil i tekst og bilde, samt forandringer av tekniske data. Ved tekniske problemer eller spørsmål, ta kontakt med vårt kundesenter. (Se opplysninger om kundesenteret i denne bruksanvisningen).

## Sikkerhet

- Les bruksanvisningen til sagen og sørg for at du forstår den før du monterer den på stativet.
- Bruk stativet kun slik som vi beskriver i denne bruksanvisningen.
- Hold arbeidsplassen ren. Når overflater/arbeidsflater inneholder mye rot kan dette føre til arbeidsulykker.
- Hold alle personer og da spesielt barn på god avstand fra arbeidsområdet.
- Ikke strekk deg for langt. Påse at du hele tiden står støtt og har god balanse.
- Påse at alle beina til stativet er foldet ut og låst med kulesperrene, og at støtterulene har riktig høyde og er låst.
- Stativet plasseres på et jevnt, plant og stabilt underlag.
- Produktet må ikke demonteres eller endres på.
- Stå aldri oppå stativet og ikke overbelast det.

## Avfallshåndtering

Når produktet skal kasseres, må det skje i henhold til lokale forskrifter. Hvis du er usikker, ta kontakt med lokale myndigheter.

## Spesifikasjoner

<b>Høyde til monteringskinnen</b>	84,5 cm
<b>Mål sammenslått</b>	128 × 27 × 25 cm
<b>Maks vekt for montert sag</b>	50 kg
<b>Maksimumsbelastning</b>	150 kg
<b>Vekt</b>	13,5 kg

## Produktbeskrivelse

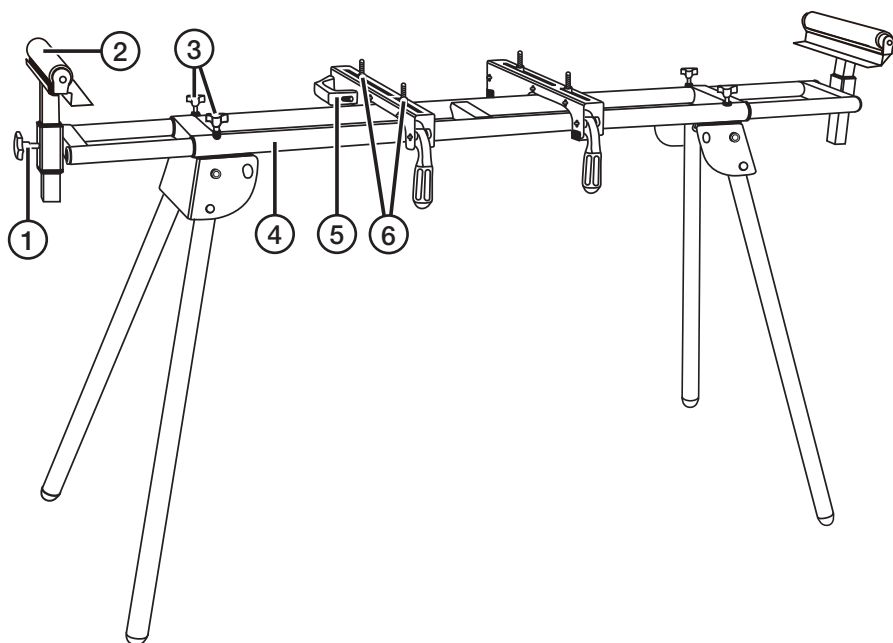

1. Låseratt for høydejustering av støtterulle
2. Støtterulle
3. Låseratt for lengdejustering
4. Stativ
5. Monteringsskinne
6. Vognbolt

# Montering

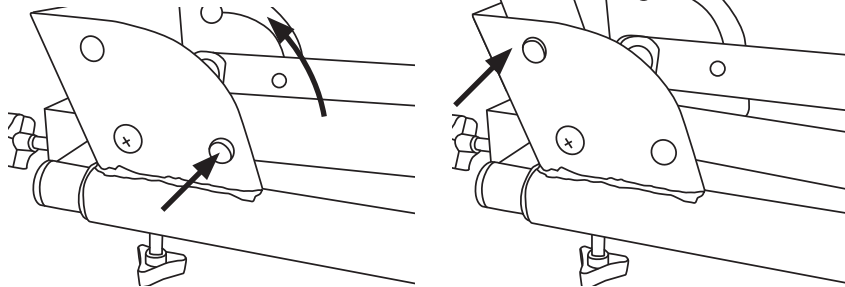

1. Legg stativet opp-ned, trykk inn kulesperren og fold ut beina. Pass på at kulesperrene klikker skikkelig på plass og låser de utfoldede beina. **Obs!** Vær forsiktig så du ikke klemmer fingrene når beina foldes ut eller klappes sammen.
2. Reis opp stativet så det står på beina og monter støtterullene med låserattene og låserattene for lengdejusteringen.

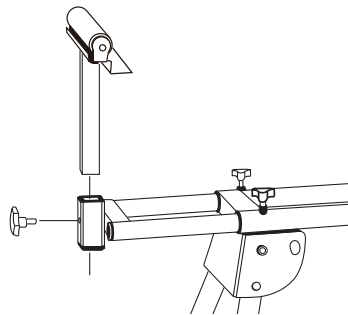

3. Fest monteringskinnene på stativet og kontroller at de låses ordentlig fast.

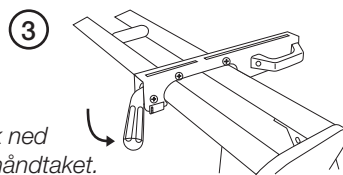
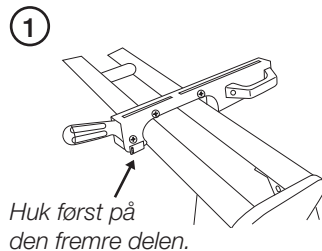
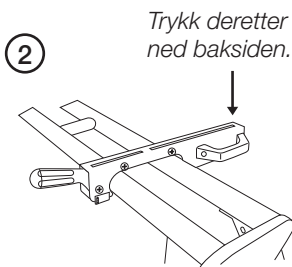

4. **Obs!** Hvis låsehåndtakene ikke låser skinnene fast ordentlig må de justeres. Løsne på låsemutterne på monteringsskinnenes underside og dreii justeringsskruen medurs, noe som gjør at låsehåndtaket spenner fast skinnene enda bedre. Trekk til låsemutteren igjen når du er fornøyd med justeringen.

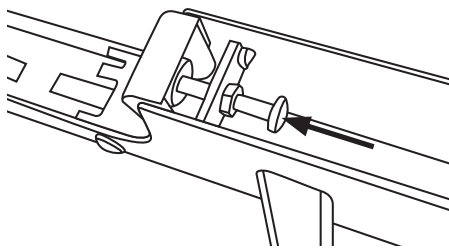

5. Fjern skinnene fra stativet og monter dem på sagen.  
**Obs!** Hvis sagen din kun har 3 festepunkter eller usymmetriske festepunkter kan du kjøpe en adapter (40-7962, selges separat) hos Clas Ohlson. Medfølgende bolter er universale og kan trenge å kappes, avhengig av hvilken sag som skal brukes. Hvis boltene stikker for langt opp kan det påvirke mulighetene til gjærsagen negativt.

*Montér vognboltene fra undersiden gjennom de slissede sporene i monteringsskinnene, montér skive og mutter på hver bolt.*

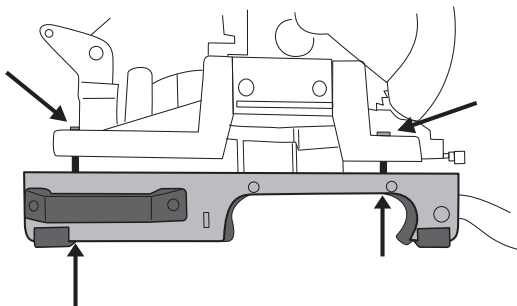

6. Monter sagen med monteringsskinnene på stativet.

# Sahausteline katkaisu-/jiirisahoille

Tuotenro 41-9006 Malli YH-MS029G

Lue käyttöohje ennen tuotteen käyttöönottoa ja säilytä se tulevaa tarvetta varten. Pidätämme oikeuden teknisten tietojen muutoksiin. Emme vastaa mahdollisista teksti- tai kuvavirheistä. Jos tuotteeseen tulee teknisiä ongelmia, ota yhteys myymälään tai asiakaspalveluun (yhteystiedot käyttöohjeen lopussa).

## Turvallisuus

- Varmista, että olet lukenut ja ymmärtänyt telineeseen asennettavan sahan käyttöohjeen.
- Telineettä saa käyttää vain käyttöohjeessa kuvatulla tavalla.
- Pidä työtilat siisteinä, täynnä tavaraa olevat tilat lisäävät onnettomuusriskiä.
- Pidä kaikki sivulliset, etenkin lapset, etäällä työtilasta.
- Älä kurota liian pitkälle ja seiso koko ajan tasapainoisesti.
- Varmista, että telineen kaikki jalat on taitettu ulos ja lukittu kuulalukitsimilla ja että tukirullat ovat oikealla korkeudella ja lukittuja.
- Telineen saa sijoittaa ainoastaan tasaiselle ja vakaalle alustalle.
- Telineettä ei saa purkaa tai muuttaa.
- Telineen päällä ei saa seistä eikä telineettä saa ylikuormittaa.

## Kierrättäminen

Kierrätä tuote asianmukaisesti, kun poistat sen käytöstä. Tarkempia kierrätysohjeita saat kuntasi jäteneuvonnasta.

## Tekniset tiedot

<b>Asennuskiskon korkeus</b>	84,5 cm
<b>Mitat (kokoontaitettuna)</b>	128 × 27 × 25 cm
<b>Telineeseen asennettavan sahan enimmäispaino</b>	50 kg
<b>Enimmäiskuormitus</b>	150 kg
<b>Paino</b>	13,5 kg

## Tuotteen kuvaus

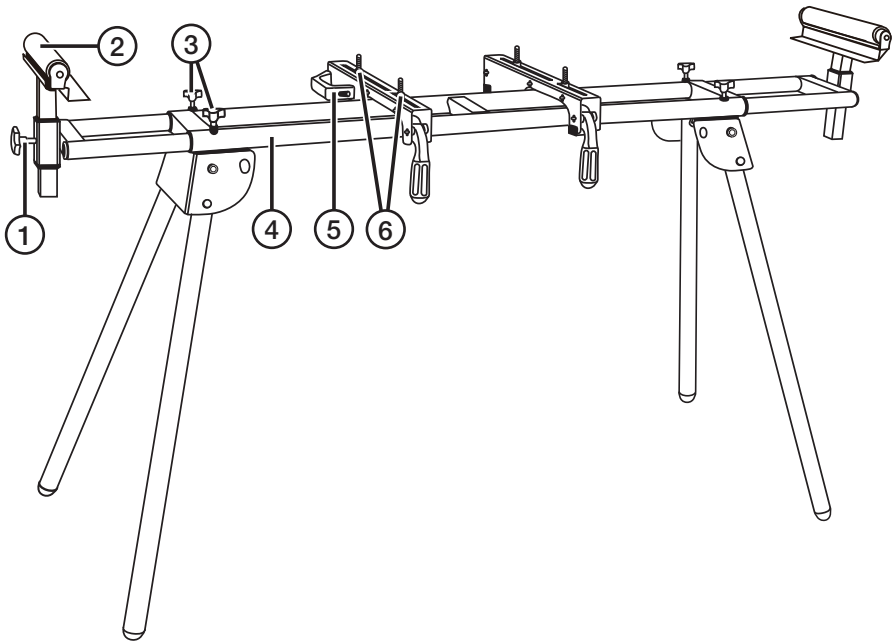

1. Tukirullan korkeuden säädön lukitsin
2. Tukirulla
3. Pituuden säädön lukitsin
4. Teline
5. Asennuskisko
6. Lukkoruuvi

# Asennus

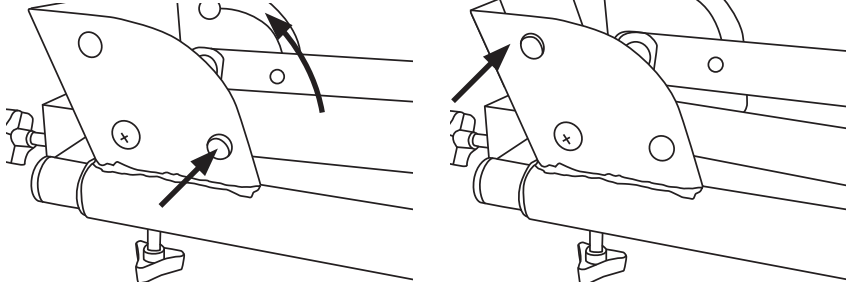

1. Laita teline ylösalaisin, paina kuulalukitsimet sisään ja taita jalat auki. Varmista, että kuulalukitsimet lukittuvat kunnolla ja lukitsevat avatut jalat. **Huom.!** Varo, etteivät sormet jää väliin jalkoja avattaessa tai taitettaessa kasaan.
2. Aseta teline jaloilleen ja asenna tukirullat ja niiden lukitsimet sekä pituuden säätön lukitsimet.

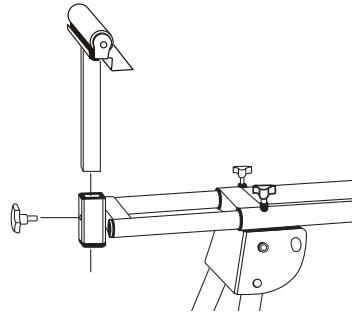

3. Kokeile kiinnittää asennuskiskot telineeseen ja varmista, että ne lukittuvat kunnolla.

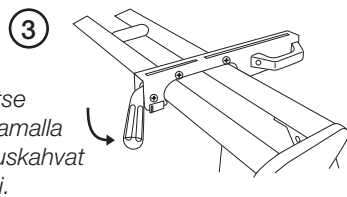
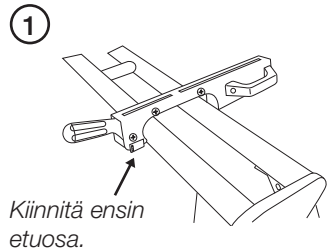
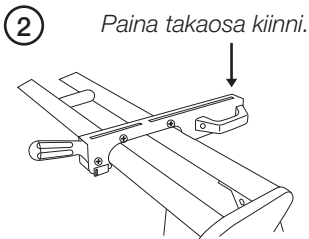



4. **Huom.!** Jos lukituskahvat eivät lukitse kiskoja kunnolla, niitä on säädettävä. Avaa asennuskiskon alla olevaa lukkomutteria ja kierrä säätöruuvia myötäpäivään, jolloin lukituskahvat lukitsevat kiskot tiukemmin. Kiristä lukkomutteri uudelleen, kun olet tyytyväinen säätöön.

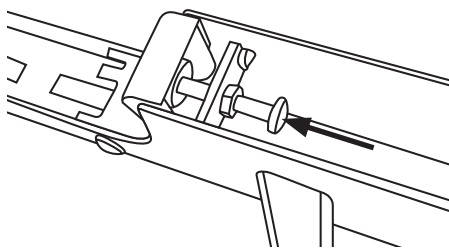

5. Irrota kiskot telineestä ja asenna ne sahaan. **Huom.!** Jos sahasa on ainoastaan kolme kiinnityspistettä tai epäsymmetriset kiinnityspisteet, Clas Ohlsonin valikoimasta löytyy tarkoitukseen sopiva sovitinsarja (40-7962, myydään erikseen). Mukana tulevat pultit ovat yleispultteja, ja niitä voi joutua katkaisemaan käytettävästä sahasasta riippuen. Pitkälle esiin pistävät pultit vaikeuttavat jiirisahausta.

*Asenna lukkopultit  
alpuolelta  
asennuskiskojen  
lovetujen urien läpi.  
Asenna aluslaatta  
ja mutteri jokaiseen  
lukkopulttiin.*

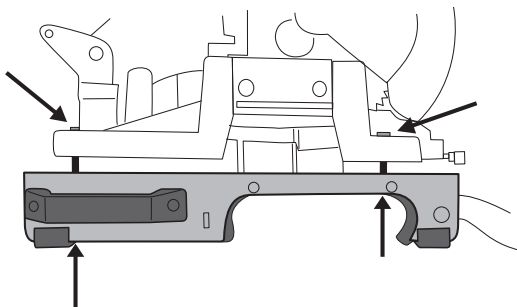

6. Asenna saha, johon asennuskiskot on kiinnitetty, telineeseen.

# Sägenuntergestell für Kapp-/Gehrungssägen

Art.Nr. 41-9006 Modell YH-MS029G

Vor Inbetriebnahme die komplette Bedienungsanleitung durchlesen und aufbewahren. Irrtümer, Abweichungen und Änderungen behalten wir uns vor. Bei technischen Problemen oder anderen Fragen freut sich unser Kundenservice über eine Kontaktaufnahme (Kontakt siehe Rückseite).

## Sicherheit

- Vor der Montage des Statives die Bedienungsanleitung der Säge, die darauf montiert werden soll, aufmerksam durchlesen und sicherstellen, dass der Inhalt verstanden wurde.
- Das Produkt ausschließlich auf die in dieser Bedienungsanleitung beschriebene Weise benutzen.
- Für Ordnung und Sauberkeit am Arbeitsplatz sorgen, um Unfallgefahren zu vermeiden.
- Alle Zuschauer, insbesondere Kinder, vom Arbeitsbereich fernhalten.
- Beim Arbeiten immer für einen stabilen und sicheren Stand sorgen.
- Darauf achten, dass die Stützbeine des Untergestells ausgezogen und mit den Kugelschnäppern gesichert sind und dass die Stützrollen die richtige Höhe haben und ebenfalls gesichert sind.
- Das Produkt nur auf einer ebenen und stabilen Oberfläche aufstellen.
- Das Produkt niemals demontieren oder in anderer Weise verändern.
- Niemals auf dem Produkt stehen und dieses nicht überbelasten.

## Hinweise zur Entsorgung

Bitte das Produkt entsprechend den lokalen Bestimmungen entsorgen. Weitere Informationen sind von der Gemeinde oder den kommunalen Entsorgungsbetrieben erhältlich.

## Technische Daten

<b>Höhe zur Montageschiene</b>	84,5 cm
<b>Maße zusammengeklappt</b>	128 × 27 × 25 cm
<b>Höchstgewicht für die montierte Säge</b>	50 kg
<b>Maximale Tragfähigkeit</b>	150 kg
<b>Gewicht</b>	13,5 kg

# Produktbeschreibung

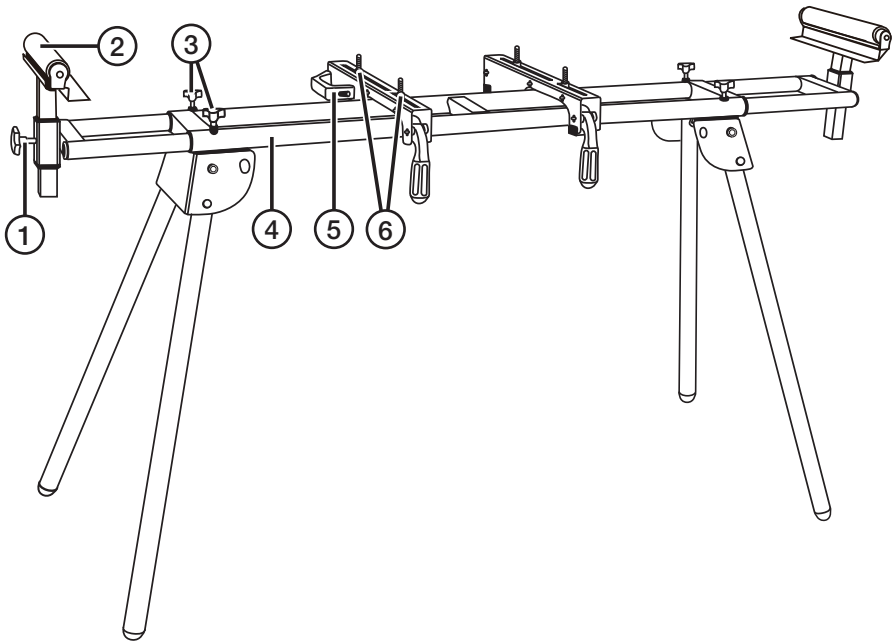

1. Drehriegel zur Höheneinstellung der Stützrolle
2. Stützrolle
3. Drehriegel für die Längeneinstellung
4. Untergestell
5. Montageschiene
6. Flachrundschraube

# Montage

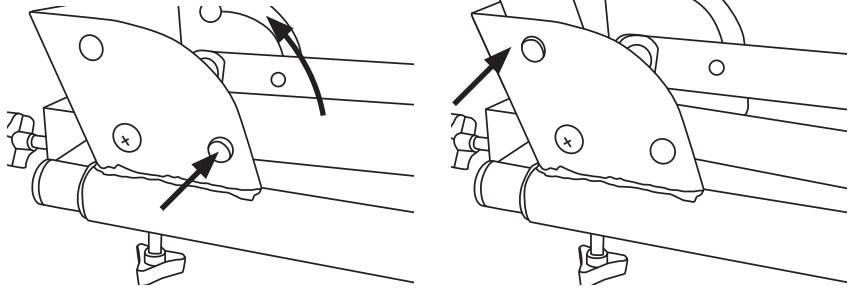

1. Das Produkt umgedreht hinlegen, die Kugelschnäpper eindrücken und die Beine ausklappen. Sicherstellen, dass die Kugelschnäpper ordentlich einrasten und das ausgeklappte Bein richtig sichern. **Hinweis:** Beim Ausklappen der Beine vorsichtig vorgehen, damit die Finger nicht eingeklemmt werden.
2. Das Produkt auf die Beine stellen und die Stützrollen mit den Drehriegeln für die Längen- und Höheneinstellung montieren.

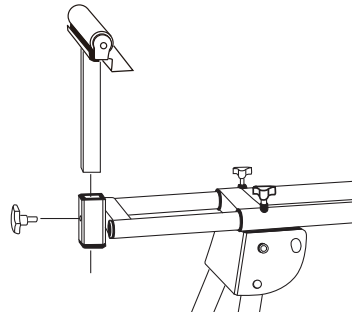

3. Die Montageschienen probeweise auf dem Produkt befestigen und sicherstellen, dass sie ordentlich festsitzen.

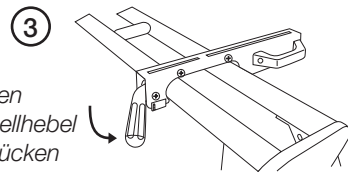
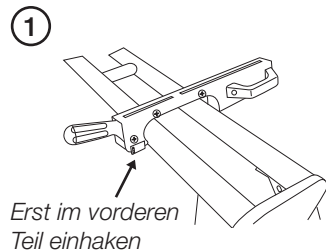
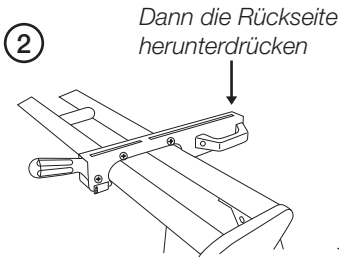

4. **Hinweis:** Sitzen die Schienen nicht richtig fest, müssen die Sicherungsgriffe angepasst werden. Die Sicherungsmutter an der Unterseite der Montageschiene lösen und die Einstellschraube mit dem Uhrzeigersinn drehen, sodass die Sicherungsgriffe die Schienen fester einspannen. Die Sicherungsmutter nach der Einstellung wieder anziehen.

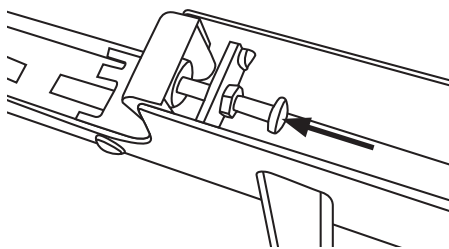

5. Die Schienen vom Produkt abnehmen und auf der Säge befestigen.  
**Hinweis:** Hat die Säge nur 3 Befestigungspunkte oder sind diese asymmetrisch, gibt es einen Adaptersatz (40-7962, separat erhältlich) im Sortiment von Clas Ohlson. Die im Lieferumfang enthaltenen Bolzen sind Standardmodelle, die je nachdem, welche Säge benutzt wird, ggf. gekürzt werden müssen. Wenn die Bolzen zu weit herausragen, kann dies zu Beeinträchtigungen beim Gehrungssägen führen.

*Die Feststellschrauben von der Unterseite durch die Nuten in den Trageschienen befestigen. Dabei auf jede Feststellschraube eine Mutter mit Unterlegscheibe festschrauben.*

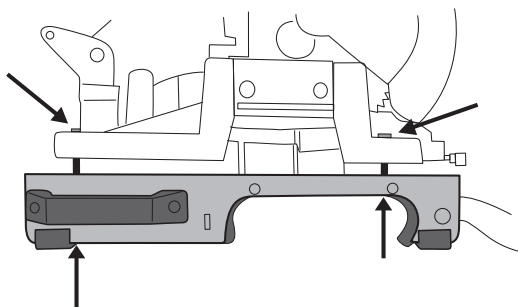

6. Die Säge mit den Montageschienen auf dem Untergestell montieren.





## Sverige

---

Kundtjänst tel.: 0247/445 00  
fax: 0247/445 09  
e-post: kundservice@clasohlson.se

Internet www.clasohlson.se

Post Clas Ohlson AB, 793 85 INSJÖN

## Norge

---

Kundesenter tlf.: 23 21 40 00  
faks: 23 21 40 80  
e-post: kundesenter@clasohlson.no

Internett www.clasohlson.no

Post Clas Ohlson AS, Postboks 485 Sentrum, 0105 OSLO

## Suomi

---

Asiakaspalvelu puh.: 020 111 2222  
sähköposti: asiakaspalvelu@clasohlson.fi

Internet www.clasohlson.fi

Osoite Clas Ohlson Oy, Kaivokatu 10 B, 00100 HELSINKI

## Great Britain

---

Customer Service contact number: 020 8247 9300  
e-mail: customerservice@clasohlson.co.uk

Internet www.clasohlson.co.uk

Postal 10 – 13 Market Place  
Kingston upon Thames  
Surrey  
KT1 1JZ

## Deutschland

---

Kundenservice Hotline: 040 2999 78111  
E-Mail: kundenservice@clasohlson.de

Homepage www.clasohlson.de

Postanschrift Clas Ohlson GmbH, Jungfernstieg 38,  
20354 Hamburg

# clas ohlson