

Plasma Ball

Art.no 36-7651

Please read the entire instruction manual before using the product and then save it for future reference. We reserve the right for any errors in text or images and any necessary changes made to technical data. In the event of technical problems or other queries, please contact our Customer Services.

Safety



This product is intended for indoor use only.



- Neither the product nor its mains adapter may be dismantled or modified in any way.
- Before you use the product ensure that you check it, especially the glass, for signs of damage or cracks.
- Never use the product or the mains adapter if it is in any way damaged or malfunctioning.
- Repairs must only be carried out by qualified service technicians and only using genuine spare parts.
- The product must only be connected to the included mains adapter or an adapter with the same specification.
- Do not place the product where it could fall into water or other liquid.
- Never subject the product to impacts or shocks.
- The product can cause interference and interfere with the operation of electrical equipment in the vicinity.
- Long-term contact on a specific point can cause the glass to get hot.
- Do not cover the product.
- The product is not a toy. Keep it out of reach of children under the age of 12.
- The product is made of glass and should be handled with care.



- The product is designed for decorative purposes only and is not suitable as a light source for a room.
- The darker the surroundings, the more dramatic the light effect will be.
- It is completely normal for the ball to make a low buzzing noise during use.

Product description

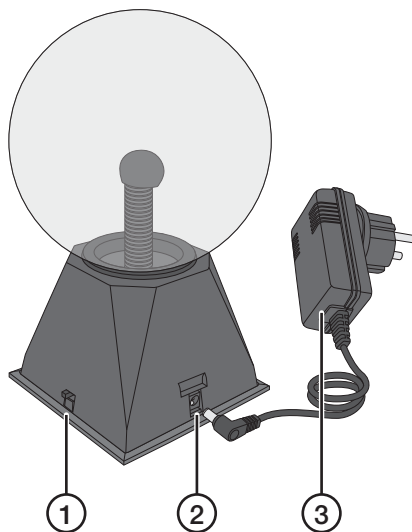

1. [OFF/ON/AUDIO]
2. Mains adapter connection
3. Mains adapter

Installation

1. Unpack the plasma ball carefully and stand it on a firm, flat surface.
2. Connect the mains adapter to the plasma ball and then to a wall socket.

Instructions for use

Slide the selector switch to the desired setting:

- [ON]: The light beams will dance around the inside of the globe. Place your fingers against the glass and the beams will move towards them.
- [AUDIO] (Sound-responsive mode): The light beams will move in time with the surrounding sounds such as the beat of your music.
- [OFF]: The voltage is disconnected.

Care and maintenance

Unplug the mains adapter from the wall socket before wiping the product clean with a dry cloth.

Troubleshooting guide

No light.	<ul style="list-style-type: none"> • Make sure that the mains lead is undamaged and is securely connected to both the electrical socket and the device. • Is the wall socket energised? • Check that the power switch is set to [ON].
-----------	--

Responsible disposal

This symbol indicates that the product should not be disposed of with general household waste. This applies throughout the entire EU. In order to prevent any harm to the environment or health hazards caused by incorrect waste disposal, the product must be handed in for recycling so that the material can be disposed of in a responsible manner. When recycling your product, take it to your local collection facility or contact the place of purchase. They will ensure that the product is disposed of in an environmentally sound manner.



Specifications

Mains adapter	Input 100–240 V AC, 50/60 Hz Output 12 V DC, 500 mA
Dimensions	24.2 × 15 × 15 cm

Plasmaboll

Art.nr 36-7651

Läs igenom hela bruksanvisningen före användning och spara den sedan för framtida bruk. Vi reserverar oss för ev. text- och bildfel samt ändringar av tekniska data. Vid tekniska problem eller andra frågor, kontakta vår kundtjänst.

Säkerhet



Produkten är endast avsedd för inomhusbruk.



- Produkten eller nätadaptern får inte modifieras eller demonteras på något sätt.
- Innan produkten används ska den och speciellt glaset kontrolleras efter skador eller sprickor.
- Använd aldrig produkten om den eller nätadaptern på något sätt är skadade eller inte fungerar normalt.
- Alla reparationer ska utföras av behörig servicepersonal med originalreservdelar.
- Produkten får endast anslutas till medföljande nätadapter eller en nätadapter med samma specifikation.
- Placera inte produkten så att den kan falla ner i vatten eller annan vätska.
- Utsätt inte produkten för slag eller stötar.
- Produkten kan avge störningar och påverka funktioner på elektrisk utrustning i närheten.
- Långvarig kontakt till en koncentrerad punkt kan leda till ökad temperatur på glaset.
- Täck inte över produkten.
- Produkten är inte en leksak. Placeras utom räckhåll för barn under 12 år.
- Produkten är gjord av glas och ska handskas med försiktighet.



- Produkten är avsedd för dekorationssyfte och är inte lämplig för att lysa upp ett rum.
- Ju mörkare omgivningen är desto bättre blir ljuseffekten.
- Produkten ger ifrån sig ett lågt surrande ljud, det är helt normalt.

Produktbeskrivning

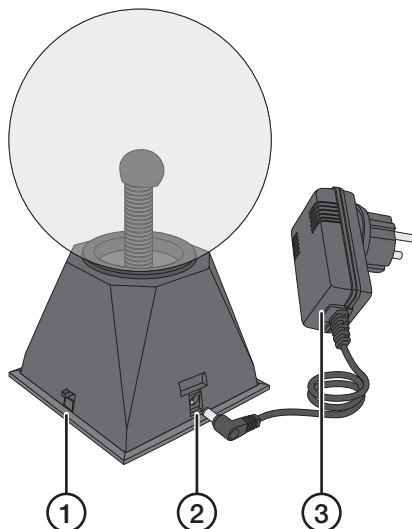

1. [OFF/ON/AUDIO] Av, på, lyssningsläge
2. Anslutning för nätadapter
3. Nätadapter

Installation

1. Packa försiktigt upp plasmabollen och placera den stående på en plan, stabil yta.
2. Anslut nätadaptern till plasmabollen och sedan till ett vägguttag.

Användning

Skjut reglaget till önskad funktion:

- [ON] (På): Strålarna dansar runt på kulans insida. Sätt fingrarna mot glaset och strålarna dras mot fingrarna.
- [AUDIO] (Ljudkänsligt läge): Strålarna dansar i takt med omgivande ljud, t.ex. basen i musiken.
- [OFF] (AV): Spänningen är frånkopplad.

Skötsel och underhåll

Dra ut nätadaptern ur väggen före rengöring och rengör produkten med en torr trasa.

Felsökningschema

Inget ljus.	<ul style="list-style-type: none"> • Kontrollera att nätkabeln är hel och ordentligt ansluten till enheten och till vägguttaget. • Finns det ström i vägguttaget? • Kontrollera att reglaget står på [ON].
-------------	---

Avfallshantering

Denna symbol innebär att produkten inte får kastas tillsammans med annat hushållsavfall. Detta gäller inom hela EU. För att förebygga eventuell skada på miljö och hälsa, orsakad av felaktig avfallshantering, ska produkten lämnas till återvinning så att materialet kan tas omhand på ett ansvarsfullt sätt. När du lämnar produkten till återvinning, använd dig av de returhanteringssystem som finns där du befinner dig eller kontakta inköpsstället. De kan se till att produkten tas om hand på ett för miljön tillfredställande sätt.



Specifikationer

Nätadapter In 100–240 V AC, 50/60 Hz
Ut 12 V DC, 500 mA

Mått 24,2 × 15 × 15 cm

Plasmaball

Art.nr. 36-7651

Les bruksanvisningen grundig før produktet tas i bruk, og ta vare på den for fremtidig bruk. Vi tar forbehold om eventuelle feil i tekst og bilder, samt endringer av tekniske data. Ved tekniske problemer eller andre spørsmål, kontakt vårt kundesenter.

Sikkerhet



Produktet er kun beregnet til innendørs bruk.



- Produktet eller tilbehøret må ikke demonteres eller modifiseres.
- Før produktet tas i bruk skal det, og spesielt glasset, kontrolleres for skader og sprekker.
- Produktet må ikke brukes hvis det er skadet eller ikke fungerer som det skal.
- Reparasjoner skal utføres av kvalifiserte fagpersoner og kun med originale reservedeler.
- Produktet skal kun brukes sammen med nettdapteren som følger med eller en nettdapter med de samme spesifikasjonene.
- Plasser ikke produktet slik at det kan komme i kontakt med vann eller annen væske.
- Utsett ikke produktet for slag eller støt.
- Produktet kan avgi forstyrrelser og påvirke funksjoner på elektrisk utstyr i nærheten.
- Langvarig berøring på et konstantrørt punkt kan medføre temperaturøkning på glasset.
- Produktet må ikke tildekkes.
- Produktet er ingen leke. Oppbevares utenfor rekkevidde for barn under 12 år.
- Produktet er laget av glass og skal behandles med forsiktighet.



- Produktet er en pyntegenstand og er ikke beregnet for å lyse opp et rom.
- Jo mørkere omgivelsene er desto bedre blir lyseffekten.
- Produktet avgir en summende lyd. Det er helt normalt.

Produktbeskrivelse

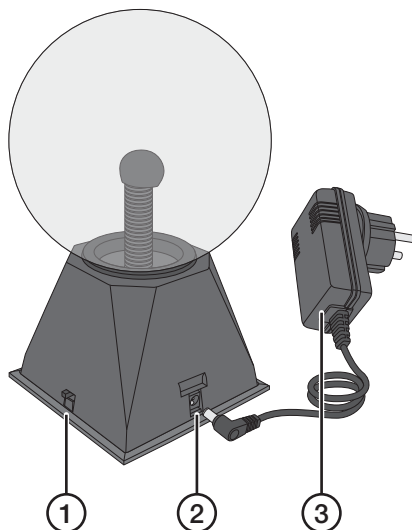

1. [OFF/ON/AUDIO] Av, på, lysmodus
2. Tilkobling av nettdapter
3. Nettdapter

Installasjon

1. Pakk forsiktig ut plasmaballen og plasser den på et plant og stabilt underlag.
2. Strømadapteren kobles først til plasmaballen og deretter til et strømuttak.

Bruk

Skyv bryteren til ønsket posisjon:

- [ON] (På): Strålene danser rundt på innsiden av kulen. Plasser fingrene på glasset og strålen trekkes mot dem.
- [AUDIO] (Lydfølsom innstilling): Strålene danser i takt med lyden omkring, f.eks. bassen på musikken.
- [OFF] (AV): Spenningen er frakoblet.

Vedlikehold

Trekk nettdapteren ut av strømuttaket, og tørk av produktet med en tørr klut.

Feilsøkingsskjema

Ikke noe lys.	<ul style="list-style-type: none"> • Kontroller at strømkabelen er hel og riktig koblet til strømuttaket og enheten. • Er det strøm i vegguttaket? • Kontroller at strømbryteren står på [ON].
---------------	---

Avfallshåndtering

Symbolet betyr at produktet ikke skal kastes sammen med øvrig husholdningsavfall. Dette gjelder innenfor EØS-området. For å forebygge eventuelle skader på helse og miljø som følge av feil håndtering av avfall, skal produktet leveres til gjenvinning, slik at materialet blir tatt hånd om på en ansvarsfull måte. Når produktet skal kasseres, benytt eksisterende systemer for returhåndtering eller kontakt forhandler. De vil ta hånd om produktet på en miljømessig forsvarlig måte.



Spesifikasjoner

Nettdapter In 100–240 V AC, 50/60 Hz
Ut 12 V DC; 500 mA

Mål 24,2 × 15 × 15 cm

Plasmapallo

Tuotenro 36-7651

Lue koko käyttöohje ja säästä se tulevaa käyttöä varten. Pidätämme oikeuden teknisten tietojen muutoksiin. Emme vastaa mahdollisista teksti- tai kuvavirheistä. Jos tuotteeseen tulee teknisiä ongelmia, ota yhteys myymälään tai asiakaspalveluun.

Turvallisuus



Laite on tarkoitettu vain sisäkäyttöön.



- Tuotetta tai muuntajaa ei saa muuttaa tai purkaa.
- Ennen laitteen ottamista käyttöön on tarkistettava, ettei laitteessa ja erityisesti laitteen lasiosissa ole vaurioita tai halkeamia.
- Älä käytä laitetta, jos laite tai muuntaja on vaurioitunut tai jos ne eivät toimi oikealla tavalla.
- Kaikki korjaukset tulee tehdä valtuutetussa huoltoliikkeessä, ja korjauksessa tulee käyttää vain alkuperäisiä varaosia.
- Laitteen saa liittää ainoastaan mukana tulevaan tai sitä täysin vastaavaan muuntajaan.
- Sijoita laite niin, että se ei pääse putoamaan veteen tai muuhun nesteeseen.
- Älä altista laitetta iskuille tai kolhuille.
- Laite saattaa aiheuttaa häiriöitä lähellä sijaitsevien sähkölaitteiden toimintaan.
- Pitkäaikainen kosketus yhteen pisteeseen voi johtaa lasin kuumenemiseen.
- Älä peitä laitetta.
- Laite ei ole lelu. Säilytettävä alle 12-vuotiaiden ulottumattomissa.
- Tuote on lasia ja sitä on käsiteltävä varoen.



- Laite on tarkoitettu koristeeksi, ei huoneen pääasialliseksi valonlähteeksi.
- Mitä pimeämpi huone, sitä paremmalta valotehoste näyttää.
- Laite pitää surisevaa ääntä. Tämä on täysin normaalia.

Tuotekuvas

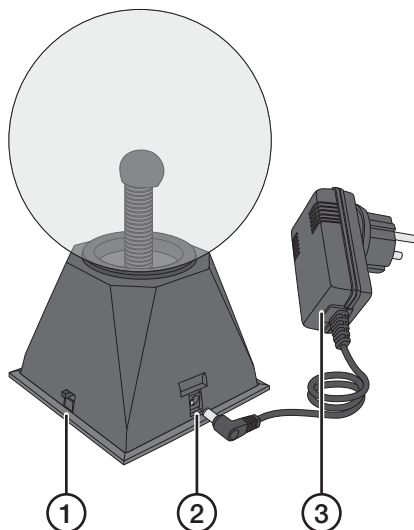

1. [OFF/ON/AUDIO] Pois päältä, päällä, äänientunnistustila
2. Muuntajan liitäntä
3. Muuntaja

Asentaminen

1. Poista plasmapallo varovasti pakkauksesta, ja aseta se tasaiselle ja vakaalle alustalle.
2. Liitä muuntaja plasmapalloon ja sen jälkeen seinäpistorasiaan.

Käyttö

Valitse haluttu toiminto asettamalla valitsin kohtaan:

- [ON] (Päällä): Säteet tanssivat pallon sisällä. Kosketa lasia sormillasi ja säteet hakeutuvat kosketuskohtaan.
- [AUDIO] (Äänientunnistustila): Säteet kieppuvat ympäriltä kuuluvien äänien, esim. musiikin, tahtiin.
- [OFF] (Pois päältä): Laite on kytketty pois päältä.

Huolto ja ylläpito

Irrota muuntaja pistorasiasta ennen puhdistamista ja pyyhi laite tarvittaessa kuivalla liinalla.

Vianhakutaulukko

Ei valoa.	<ul style="list-style-type: none"> • Varmista, että virtajohto on ehjä ja että se on liitetty kunnolla pistorasiaan. • Varmista, että pistorasiassa on virtaa. • Varmista, että virtakytkin on [ON]-asennossa.
-----------	---

Kierrättäminen

Tämä kuvake tarkoittaa, että tuotetta ei saa hävittää kotitalousjätteen seassa. Tämä koskee koko EU-aluetta. Virheellisestä hävittämisestä johtuvien mahdollisten ympäristö- ja terveyshaittojen ehkäisemiseksi tuote tulee viedä kierrätettäväksi, jotta materiaali voidaan käsitellä vastuullisella tavalla. Kierrätä tuote käyttämällä paikallisia kierrätysjärjestelmiä tai ota yhteys ostopaikkaan. Ostopaikassa tuote kierrätetään vastuullisella tavalla.



Tekniset tiedot

Muuntaja Tulojännite 100–240 V AC, 50/60 Hz
Lähtöjännite 12 V DC, 500 mA

Mitat 24,2 × 15 × 15 cm

Plasmakugel

Art.Nr. 36-7651

Vor Inbetriebnahme die Bedienungsanleitung vollständig durchlesen und für künftigen Gebrauch aufbewahren. Irrtümer, Abweichungen und Änderungen behalten wir uns vor. Bei technischen Problemen oder anderen Fragen freut sich unser Kundenservice über eine Kontaktaufnahme.

Sicherheit



Nur für den Innenbereich geeignet.



- Das Produkt bzw. das Netzteil in keiner Weise verändern oder auseinandernehmen.
- Vor der Verwendung des Produkts sollte es auf Schäden oder Risse geprüft werden (insbesondere das Glas).
- Das Produkt niemals betreiben, wenn es auf irgendeine Weise beschädigt ist oder nicht fehlerfrei funktioniert.
- Alle Reparaturen unbedingt qualifizierten Servicetechnikern mit Original-Ersatzteilen überlassen.
- Das Produkt darf nur an das mitgelieferte Netzteil oder ein Netzteil mit den gleichen technischen Daten angeschlossen werden.
- Das Produkt stets so ablegen, dass es nicht in Wasser oder andere Flüssigkeiten fallen kann.
- Das Produkt vor Stößen und Erschütterungen schützen.
- Das Produkt kann Interferenzen verursachen und die Funktionen von elektrischen Geräten in der Nähe beeinträchtigen.
- Längeres Berühren eines Punktes, an dem sich die Plasmastrahlen sammeln, kann zu Wärmeentwicklung am Glas führen.
- Das Produkt nicht abdecken.
- Kein Kinderspielzeug. Für Kinder unter 12 Jahren unzugänglich aufbewahren.
- Das Produkt besteht aus Glas und sollte stets mit Vorsicht gehandhabt werden.



- Die Leuchte ist für Dekorationszwecke vorgesehen und eignet sich nicht zur Beleuchtung eines Raumes.
- Je dunkler die Umgebung, desto effektiver die Lichteffekte.
- Das Produkt gibt während des Betriebs ein leises Surren von sich; dies ist völlig normal.

Produktbeschreibung

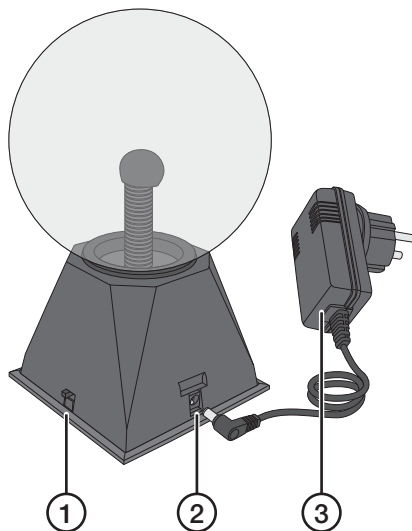

1. [OFF/ON/AUDIO] Aus, ein, Audiovisualisierungsmodus
2. Buchse zum Anschluss des Netzsteckers
3. Netzstecker

Installation

1. Die Plasmakugel vorsichtig auspacken und auf eine ebene und stabile Unterlage stellen.
2. Das Netzteil an die Plasmakugel und dann an eine Steckdose anschließen.

Bedienung

Den Regler auf den gewünschten Modus schieben:

- [ON] (Ein): Die Strahlen tanzen im Inneren der Kugel. Bei Berühren der Kugel mit den Fingern werden die Strahlen zu den Fingern gezogen.
- [AUDIO] (Audiovisualisierungsmodus): Die Strahlen tanzen im Takt zu Umgebungsgläuschen, z. B. dem Bass der Musik.
- [OFF] (Aus): Die Plasmakugel ist ausgeschaltet.

Pflege und Wartung

Den Netzstecker vor der Reinigung aus der Steckdose ziehen und das Produkt bei Bedarf mit einem trockenen Tuch reinigen.

Fehlersuche

Kein Licht.	<ul style="list-style-type: none"> • Sicherstellen, dass das Netzkabel intakt und korrekt an die Steckdose und an das Produkt angeschlossen ist. • Überprüfen, ob Spannung auf der Steckdose liegt. • Sicherstellen, dass der Schalter auf [ON] steht.
-------------	---

Hinweise zur Entsorgung

Dieses Symbol zeigt an, dass das Produkt nicht gemeinsam mit dem Hausmüll entsorgt werden darf. Dies gilt in der gesamten EU. Um möglichen Schäden für Umwelt und Gesundheit vorzubeugen, die durch unsachgemäße Abfallentsorgung verursacht werden, dieses Produkt zum verantwortlichen Recycling geben, um die nachhaltige Wiederverwertung von stofflichen Ressourcen zu fördern. Bei der Abgabe des Produktes bitte die örtlichen Recycling- und Sammelstationen nutzen oder den Händler kontaktieren. Dieser kann das Produkt auf eine umweltfreundliche Weise recyceln.



Technische Daten

Netzstecker Primärspannung 100–240 V AC, 50/60 Hz
Sekundärspannung 12 V DC, 500 mA

Abmessungen 24,2 × 15 × 15 cm