



# Hand Mixer

SE | Elvisp  
NO | Håndmikser  
FI | Sähkövatkain



Art.no.  
44-5125

Model  
HM9110-GS

Ver. 20230509

English

Svenska

Norsk

Suomi



# Hand Mixer

Art.no 44-5125

Model HM9110-GS

Please read the entire instruction manual before using the product and then save it for future reference. We reserve the right for any errors in text or images and any necessary changes made to technical data. In the event of technical problems or other queries, please contact our Customer Services (see address details on the back).

English

## Safety

- Incorrect handling of this product could result in personal injury.
- The product should always be disconnected from the mains when it is not in use, when it is to be assembled/disassembled and when it is to be cleaned.
- The product can be used by people with any form of disability or with a lack of experience and knowledge which could put their safety at risk, provided that they have been told how to use the product safely and understand the potential risks.
- This product can be used by children aged 8 and over if they have been told how to use the product safely and understand the risks involved. The product must not be cleaned or maintained by children unless they are under adult supervision. Keep the product and its mains lead out of reach of children under the age of 8.
- Switch the product off and disconnect it from the mains before changing any accessories or handling any of the moving parts.
- Never let children play with the product.
- Ensure that the product is used with the correct voltage. Refer to the rating plate on the product.
- Never use the product for anything other than its intended use.
- Only use the provided accessories.
- The product should only be used and stored indoors.
- Never use the product close to heat sources.
- Always disconnect the product from the power supply by holding and pulling the plug. Do not pull the mains lead.

- Never lay the mains lead over hot surfaces, sharp edges or corners.
- To prevent electric shocks, the product and its mains lead should be kept dry.
- Make sure that all parts are correctly assembled and that the product is switched off before it is connected to the power supply.
- The mains lead should be checked regularly. Never use the product if the mains lead or plug is damaged. The mains lead must be changed if damaged. This is to prevent the risk of electric shock or fire and should only be carried out by the manufacturer, qualified service facility or qualified technician.

## Product description

1. Release button for whisks and dough hooks
2. Speed selector
3. Turbo button
4. Mains lead
5. Whisks
6. Dough hooks

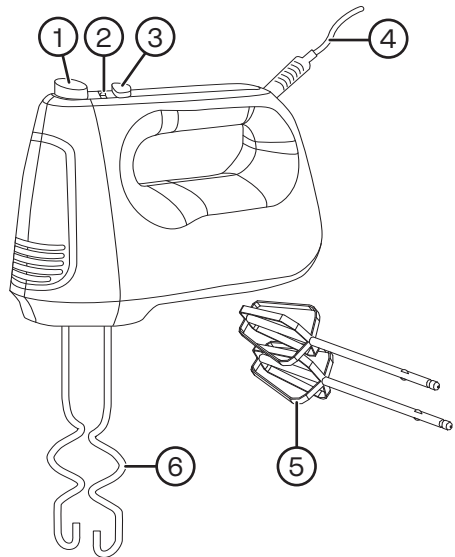

## Operating instructions

**Note:** Wash the whisks before using them for the first time. They are dishwasher safe.

- Make sure that the product is unplugged from the wall socket and that the speed selector is on **0**.
- Insert the whisks into the holes on the bottom of the motor unit. A click sound will be heard when they are properly inserted.
- Plug the mains lead into a wall socket.
- Lower the whisks into the food which is to be whisked/mixed before switching the hand mixer on.
- Choose an appropriate speed **1–6** using the speed selector (2). You can use the turbo button (3) on any speed setting to increase the speed somewhat.
- The holes for the dough hooks have different sizes so the hooks only fit on one way.

## Removing the whisks

1. Set the speed selector to **0** when you have finished mixing.
2. Unplug the mains lead from the wall socket.
3. Press the release button.

**Note:** Never use the product for longer than 3 minutes at a time. Switch the product off and let the motor cool down for appr. 20 minutes before using it again.

## Care and maintenance

- Always unplug the product from the wall socket before cleaning.
- Wash the whisks and dough hooks thoroughly after use. They are dishwasher safe.
- The motor unit must not be immersed in water – clean it by wiping with a damp cloth.

## Responsible disposal

This symbol indicates that this product should not be disposed of with general household waste. This applies throughout the entire EU. In order to prevent any harm to the environment or health hazards caused by incorrect waste disposal, the product must be handed in for recycling so that the material can be disposed of in a responsible manner. When recycling your product, take it to your local collection facility or contact the place of purchase. They will ensure that the product is disposed of in an environmentally sound manner.



## Specifications

**Voltage** 220–240 V AC, 50 Hz

**Power** 250 W

# Elvisp

Art.nr 44-5125

Modell HM9110-GS

Läs igenom hela bruksanvisningen före användning och spara den sedan för framtida bruk. Vi reserverar oss för ev. text- och bildfel samt ändringar av tekniska data. Vid tekniska problem eller andra frågor, kontakta vår kundtjänst (se adressuppgifter på baksidan).

## Säkerhet

- Felaktig användning av produkten kan medföra personskada.
- Koppla alltid bort produkten från elnätet när den inte används, när du monterar ihop/isär delarna och när den ska rengöras.
- Produkten får användas av personer med någon form av funktionsnedsättning, brist på erfarenhet eller kunskap som skulle kunna äventyra säkerheten, om de har fått instruktioner om hur den på ett säkert sätt ska användas och förstår faror och risker som kan uppkomma.
- Produkten får användas av barn från 8 år om de har fått instruktioner om hur produkten på ett säkert sätt ska användas och förstår faror och risker som kan uppkomma. Rengöring och skötsel får inte utföras av barn från 8 år utan vuxens närvaro. Håll produkten och dess nätkabel utom räckhåll för barn under 8 år.
- Slå av produkten och koppla bort den från elnätet innan du byter tillbehör eller handskas med de rörliga delarna.
- Låt aldrig barn leka med produkten.
- Kontrollera att rätt nätspänning används. Se produktens märkskylt.
- Använd endast produkten till det den är avsedd för.
- Använd endast medföljande tillbehör.
- Produkten får endast användas och förvaras inomhus.
- Använd aldrig produkten i närheten av värmekällor.
- Koppla aldrig bort produkten från elnätet genom att dra i nätsladden, dra alltid i stickproppen.
- Placera aldrig nätsladden över heta ytor, skarpa kanter eller hörn.

- För att undvika elektrisk stöt, skydda produkten och dess anslutningsladd från fukt och väta.
- Se till att produktens delar är korrekt monterade och att den är avstängd före anslutning till elnätet.
- Nätsladden bör regelbundet kontrolleras. Använd aldrig produkten om nätsladden eller stickproppen är skadade. Om nätsladden skadats får den, för att undvika risk för elektrisk stöt eller brand, endast bytas av tillverkaren, dess serviceställe eller av en kvalificerad yrkesman.

## Produktbeskrivning

1. Frigöringsknapp för vispar och degkrokar
2. Hastighetsväljare
3. Turboknapp
4. Nätkabel
5. Vispar
6. Degkrokar

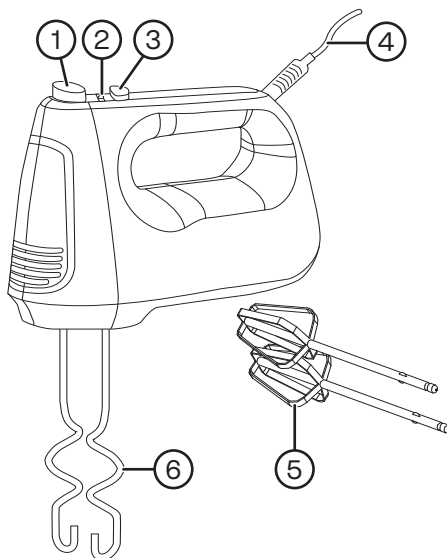

## Användning

**Obs!** Diska visparna före första användning. De tål maskindisk.

- Se till att stickproppen är utdragen ur vägguttaget och att hastighetsväljaren står i läge **0**.
- För in visparna i hålen på motordelens undersida. När du hör ett klickljud vet du att de sitter fast ordentligt.
- Anslut elvispen till ett vägguttag.
- Sätt ned visparna i det som ska vispas innan du startar elvispen.
- Välj lämplig hastighet **1–6** med reglaget (2). Du kan aktivera turboknappen (3) vid varje hastighet och därmed öka hastigheten till max.
- Degkrokarna passar bara på ett sätt, hålen där de monteras är olika stora.

## Ta loss visparna

1. Sätt reglaget för val av hastighet i läge **0** när du är klar.
2. Dra ut stickproppen ur vägguttaget.
3. Tryck på frigöringsknappen (1).

**Obs!** Använd aldrig produkten längre än 3 minuter åt gången. Stäng av motorn och låt den kylas ner ca 20 minuter innan du använder den igen.

## Skötsel och underhåll

- Dra alltid ut stickproppen ur vägguttaget före rengöring.
- Diska visparna noggrant efter användning. De tål maskindisk.
- Motordelen får ej sänkas ned i vatten – rengör den istället regelbundet med en lätt fuktad trasa.

## Avfallshantering

Denna symbol innebär att produkten inte får kastas tillsammans med annat hushållsavfall. Detta gäller inom hela EU. För att förebygga eventuell skada på miljö och hälsa, orsakad av felaktig avfallshantering, ska produkten lämnas till återvinning så att materialet kan tas omhand på ett ansvarsfullt sätt. När du lämnar produkten till återvinning, använd dig av de returhanteringssystem som finns där du befinner dig eller kontakta inköpsstället. De kan se till att produkten tas om hand på ett för miljöns tillfredställande sätt.



## Specifikationer

<b>Strömförsörjning</b>	220–240 V AC, 50 Hz
<b>Effekt</b>	250 W



# Håndmikser

Art.nr. 44-5125

Modell HM9110-GS

Les brukerveiledningen grundig før produktet tas i bruk, og ta vare på den for framtidig bruk. Vi reserverer oss mot eventuelle feil i tekst og bilder, samt endringer av tekniske data. Ved tekniske problemer eller spørsmål, ta kontakt med vårt kundesenter. (Se opplysninger på baksiden).

## Sikkerhet

- Feil bruk av produktet kan føre til personskader.
- Når produktet ikke er i bruk skal det kobles fra strømmettet. Det skal også kobles fra strømmettet ved rengjøring og når delene monteres/demonteres.
- Produktet kan benyttes av personer med funksjonshemming og manglende erfaring og kunnskap om produktet, dersom noen har lært dem opp i bruken av produktet og forståelse for faren ved bruk av det.
- Produktet kan brukes av barn fra 8 års alder dersom de har fått instruksjon i hvordan det fungerer og hvilke farer som kan oppstå. Rengjøring og stell kan utføres av barn fra 8 års alder under tilsyn av voksne. Hold produktet og tilhørende strømledning utenfor rekkevidde for barn under 8 år.
- Før skifte av tilbehør og ved behandling av de bevegelige delene skal produktet slås av og strømledningen kobles fra strømmettet.
- La aldri barn leke med produktet.
- Kontroller at spenningen på strømmettet er riktig. Se merkingen på produktet.
- Bruk produktet kun til det det er beregnet for.
- Bruk kun det tilbehøret som følger med.
- Produktet må kun brukes og oppbevares innendørs.
- Bruk aldri produktet nær varmekilder.

- Maskinen skal aldri kobles fra strømnettet ved å trekke i strømkabelen. Dra alltid i støpselet.
- Sørg for at strømledningen aldri kommer i kontakt med varme flater, eller skarpe kanter og hjørner.
- For å unngå elektrisk støt, må strømledningen og selve mikseren holdes unna fuktighet og vann.
- Påse at produktets deler er riktig montert og at det er avslått, før det kobles til strømnettet.
- Strømledningen bør kontrolleres regelmessig. Bruk ikke produktet dersom strømledningen eller støpselet er skadet. Dersom strømledningen er skadet skal den skiftes ut av produsenten, på et serviceverksted eller av annen kyndig serviceperson. Dette for å redusere faren for støt eller brann.

## Produktbeskrivelse

1. Knapp for å løsne på visper og deigkroker
2. Hastighetsbryter
3. Turbobryter
4. Strømkabel
5. Visper
6. Deigkroker

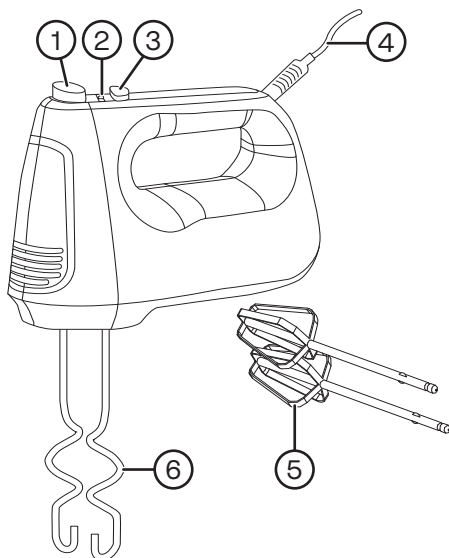

## Bruk

**Obs!** Vask vispene før første gangs bruk. De tåler maskinvask.

- Påse at støpsel er trukket ut av kontakten og at hastighetsvelgeren står på **0**.
- Før vispene inn i festehullene på motordelens underside. Når de er riktig festet vil man høre et klikk.
- Koble produktet til en kontakt.
- Sett vispene ned i næringsmidlene som skal vispes, før du starter vispingen.
- Velg en passende hastighet **1–6** med bryteren (2). Turboknappen (3) kan aktiveres ved hver av de forskjellige hastighetene. Dette øker hastigheten noe.
- Deigkrokene passer bare på en måte, hullene der de festes har forskjellig størrelse.

## Løsne vispene

1. Still inn hastighetsbryteren på **0** når du er ferdig.
2. Trekk støpselet ut av strømuttaket.
3. Trykk på frigjøringsknappen (1).

**Obs!** Bruk ikke produktet mer enn 3 minutter i strekk. Skru av motoren og la den avkjøles i ca. 20 minutter før den startes igjen.

## Stell og vedlikehold

- Trekk alltid støpselet ut fra strømuttaket før rengjøring.
- Vask vispene grundig etter bruk. De tåler maskinvask.
- Motordelen må ikke senkes ned i vann. Rengjør den i stedet regelmessig med en lett fuktet klut.

## Avfallshåndtering

Symbolet viser til at produktet ikke skal kastes sammen med husholdningsavfallet. Dette gjelder i hele EØS-området. For å forebygge eventuelle skader på helse og miljø, som følge av feil håndtering av avfall, skal produktet leveres til gjenvinning, slik at materialet blir tatt hånd om på en ansvarsfull måte. Benytt miljøstasjonene som er der du befinner deg eller ta kontakt med forhandler. De kan se til at produktet blir behandlet på en tilfredsstillende måte som gagnar miljøet.



## Spesifikasjoner

**Strømforsyning** 220–240 V AC, 50 Hz

**Effekt** 250 W

# Sähkövatkain

Tuotenumero 44-5125

Malli HM9110-GS

Lue käyttöohje ennen tuotteen käyttöönottoa ja säilytä se tulevaa tarvetta varten. Pidätämme oikeuden teknisten tietojen muutoksiin. Emme vastaa mahdollisista teksti- tai kuvavirheistä. Jos tuotteeseen tulee teknisiä ongelmia, ota yhteys myymälään tai asiakaspalveluun (yhteystiedot käyttöohjeen lopussa).

## Turvallisuus

- Laitteen virheellinen käyttö saattaa johtaa käyttäjän loukkaantumiseen.
- Irrota laite aina sähköverkosta, kun sitä ei käytetä, kun irrotat tai liität laitteen osia tai kun puhdistat laitetta.
- Henkilöt, joilla on fyysisiä tai psyykkisiä rajoitteita, tai henkilöt, joilla ei ole riittävästi turvallisuuteen vaikuttavia taitoja tai kokemusta, saavat käyttää laitetta, jos heitä on ohjeistettu sen turvallisesta käytöstä ja käytön mahdollisista vaaroista.
- Yli 8-vuotiaat lapset saavat käyttää laitetta, jos heitä on ohjeistettu sen turvallisesta käytöstä ja käytön mahdollisista vaaroista. Yli 8-vuotiaat lapset saavat puhdistaa laitteen aikuisen valvonnassa. Pidä laite ja sen virtajohto alle 8-vuotiaiden lasten ulottumattomissa.
- Sammuta laite ja irrota se sähköverkosta ennen kuin vaihdat tarvikkeita tai käsittelet liikkuvia osia.
- Älä anna lasten leikkiä laitteella.
- Varmista, että verkkovirta on oikea. Tarkista verkkovirta laitteen merkkikilvestä.
- Älä käytä laitetta muihin kuin sille tarkoitettuihin tehtäviin.
- Käytä ainoastaan mukana tulevia tarvikkeita.
- Laitetta saa käyttää ja säilyttää ainoastaan sisätiloissa.
- Älä käytä laitetta lämmönlähteiden läheisyydessä.
- Älä vedä johdosta, kun irrotat pistokkeen pistorasiasta, vaan vedä aina pistokkeesta.

- Älä sijoita virtajohtoa kuumien pintojen, terävien reunojen tai kulmien päälle.
- Älä altista laitetta ja sen virtajohtoa kosteudelle sähköiskujen välttämiseksi.
- Varmista ennen sähköverkkoon liittämistä, että kaikki osat on asennettu oikein ja että laite on sammutettu.
- Tarkista virtajohdon kunto säännöllisesti. Älä käytä laitetta, jos sen virtajohto tai pistoke on vioittunut. Vioittuneen johdon saa vaihtaa ainoastaan valmistaja, sen määräämä huoltopiste tai valtuutettu ammattilainen. Näin vähennetään sähköiskujen ja tulipalojen riskiä.

## Tuotteen kuvaus

1. Vispilöiden ja taikinakoukkujen irrotuspainike
2. Nopeudenvälitsin
3. Turbopainike
4. Virtajohto
5. Vispilät
6. Taikinakoukut

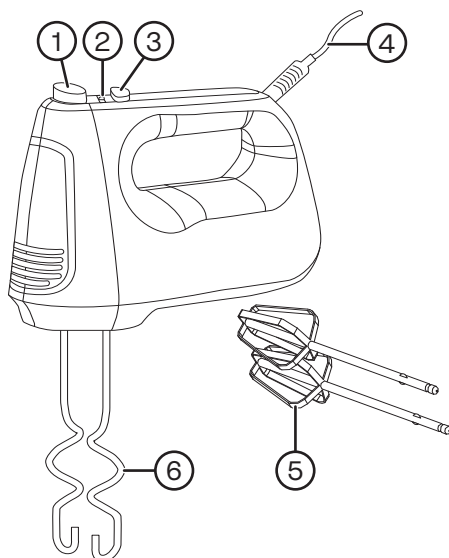

## Käyttö

**Huom.!** Pese vispilät ennen ensimmäistä käyttökertaa. Vispilät ovat konepesun kestäviä.

- Varmista, että pistoke ei ole pistorasiassa ja että nopeudenvälitsin on asennossa **0**.
- Laita vispilät moottorin alapuolella oleviin reikiin. Vispilät tulee painaa niin, että ne napsahtavat kiinni.
- Liitä pistoke pistorasiaan.
- Laita vispilät vispattavaan ruoka-aineeseen ennen laitteen käynnistämistä.
- Valitse nopeus **1–6** nopeudenvälitsimellä (2). Voit myös aktivoida turbopainikkeen (3) ja lisätä tehoa kaikissa nopeuksissa.
- Taikinakoukut sopivat paikoilleen vain yhdellä tavalla. Niiden asennusreiät ovat erikokoiset.

## Vispilöiden irrottaminen

1. Kun olet valmis, aseta nopeudenvälitsin asentoon **0**.
2. Irrota pistoke pistorasiasta.
3. Paina irrotuspainiketta.

**Huom.!** Älä käytä laitetta yhtäjaksoisesti yli 3 minuuttia kauempaa. Sammuta moottori ja anna sen jäähtyä noin 20 minuuttia, ennen kuin käytät laitetta uudelleen.

## Huolto ja ylläpito

- Irrota pistoke pistorasiasta aina ennen laitteen puhdistamista.
- Pese vispilät huolellisesti käytön jälkeen. Vispilät ovat konepesun kestäviä.
- Moottoriosaa ei saa upottaa veteen. Puhdista moottoriosaa säännöllisesti kostealla liinalla.

## Kierrättäminen

Tämä kuvake tarkoittaa, että tuotetta ei saa hävittää kotitalousjätteen seassa. Tämä koskee koko EU-aluetta. Virheellisestä kierrättämisestä johtuvien mahdollisten ympäristö- ja terveyshaittojen ehkäisemiseksi tuote tulee viedä kierrätettäväksi, jotta materiaali voidaan käsitellä vastuullisella tavalla. Kierrätä tuote käyttämällä paikallisia kierrätysjärjestelmiä tai ota yhteys ostopaikkaan. Ostopaikassa tuote kierrätetään vastuullisella tavalla.



## Tekniset tiedot

**Virransyöttö** 220–240 V AC, 50 Hz

**Teho** 250 W





## Sverige

---

Kundtjänst tel.: 0247/445 00  
e-post: kundservice@clasohlson.se  
Internet www.clasohlson.se  
Post Clas Ohlson AB, 793 85 INSJÖN

## Norge

---

Kundesenter tlf.: 23 21 40 00  
e-post: kundesenter@clasohlson.no  
Internett www.clasohlson.no  
Post Clas Ohlson AS, Postboks 485 Sentrum, 0105 OSLO

## Suomi

---

Asiakaspalvelu puh.: 020 111 2222  
sähköposti: asiakaspalvelu@clasohlson.fi  
Internet www.clasohlson.fi  
Osoite Clas Ohlson Oy, Kaivokatu 10 B, 00100 HELSINKI