

COSTECH[®]

Grass Trimmer

Grästrimmer

Gresstrimmer

Ruohotrimmeri

Article number: 30-9940

Model: HY33PD-1

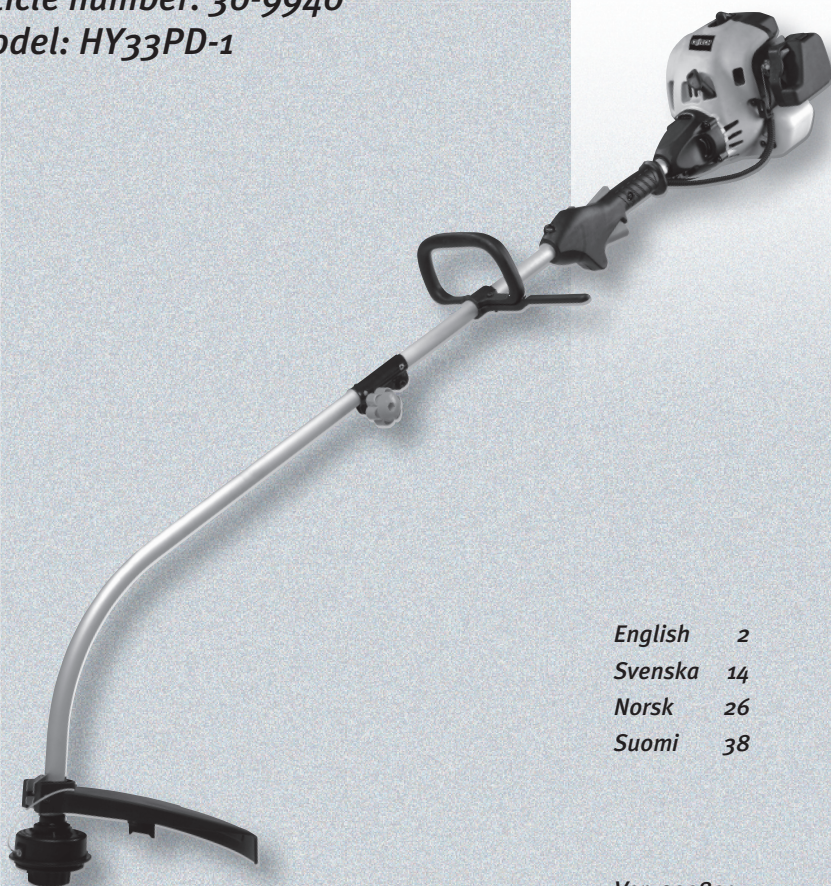

Important Information:

Read the instruction manual carefully and make sure that you understand everything before you use the product, keep it for future reference.

Viktig information:

Läs hela bruksanvisningen noggrant och försäkra dig om att du har förstått den innan du använder utrustningen och spara den för framtida bruk.

Viktig informasjon:

Les disse anvisningene nøye og forsikre deg om at du forstår dem før du bruker enheten og oppbevar dem for senere bruk.

Tärkeää tietoa:

Lue nämä ohjeet huolellisesti ja varmista että olet ymmärtänyt ne, ennen kuin alat käyttää laitetta. Säilytä ohjeet myöhempiä tarvetta varten.

English 2

Svenska 14

Norsk 26

Suomi 38

Ver. 200801

Grass Trimmer Co/TECH

Article number: 30-9940, model: HY33PD-1

Please read the entire instruction manual before using and save it for future use.

We apologise for any text or photo errors and any changes of technical data.

If you have any questions concerning technical problems please contact our Customer Service Department (see address on reverse.)



Danger: This product is only meant to be used with trimmer line, never use a saw blade or other cutters as this will only increase the risk of accidents.

Warning! Children, animals and onlookers should keep at least 15 metres away from the grass trimmer when it is being used, turn it off immediately if anyone comes closer.

1. Explanation of product safety symbols



Please read the entire instruction manual before using and save it for future use.



Wear hard hat, safety goggles/visor and ear protectors.



Wear safety shoes.



Wear protective gloves.



The product should only be used with trimmer line. Never use a saw blade or other accessories.



Warning! Keep feet clear of the trimmer line.



Beware of stones or other objects that can be thrown up by the trimmer line.



Other than the user, do not allow anyone to be near the trimmer when it is in use. Children, animals and onlookers should keep to a distance of at least 15 meters from the grass trimmer when it is in use.



Warning! Hot surface!



Warning! Sharp blade under guard front, do not touch the blade!

2. Safe use of the trimmer

Note! Switch off the engine before all servicing, adjusting and cleaning of the grass trimmer.

1. Wear protective footwear, tight-fitting clothes and safety glasses/visor, ear defenders and a helmet.
2. Never use the grass trimmer if you are tired, sick, upset or under the influence of medication which causes drowsiness, alcohol or drugs.
3. Always be careful when handling fuel. Open the fuel tank carefully and release any pressure which might have built up in the tank. Wipe off any spilled fuel and move the grass trimmer at least 3 metres away from the refuelling place before starting it. Remove any sources of ignition, sparks, open flames, smoking, etc. from places where the fuel is mixed, used or stored. Do not smoke while fuelling or using the grass trimmer.
4. Do not permit anyone other than the operator to come close to the grass trimmer when it is being started or used. Children, pets and onlookers should keep at a distance of at least 15 metres from the grass trimmer when it is being used.
5. Always hold both handles of the grass trimmer firmly with your fingers on one side of the handle and thumb on the other side, once the engine is running.
6. Keep all of your body parts away from the trimmer line when the engine is running.
7. Make sure that the trimmer line is not in contact with anything before starting.
8. Only transport the grass trimmer with the engine switched off.
9. Always inspect the grass trimmer before starting, do not start it if there are worn, damaged or missing parts. Never use a grass trimmer which is damaged, incorrectly adjusted or not assembled correctly.
10. All service other than that mentioned in this instruction manual should be carried out by qualified personnel.
11. Switch off the grass trimmer before laying it on the ground.
12. Be extra vigilant when cutting small bushes or thick grass, it can get stuck in the trimmer head.
13. Keep the handles clean, dry and free from oil or fuel.
14. Only use the grass trimmer outdoors or in well ventilated locations. Never start it in a closed room or building. Exhaust fumes are dangerous to inhale, they contain carbon monoxide.
15. Avoid moving the trimmer head close to small objects which can be thrown about, check the area to be trimmed for small stones etc, before starting work.
16. Always stand below the trimmer if you are using it on a slope. NEVER use the trimmer on a slope if there is the slightest risk of you losing your footing, falling or sliding. Keep hold of both handles.
17. Keep the grass trimmer free from grass cuttings and other deposits, particularly the guard, trimmer head and engine.
18. The grass trimmer must only be used by adults who have read the instruction manual.
19. Only use two-stroke engine fuel with a mixture of 2.5% good quality two-stroke oil (40:1) intended for air-cooled two-stroke engines. Using petrol without oil mixed in will cause engine damage that is not covered by the guarantee.
20. Do not use the grass trimmer without the silencer or silencer cover.
21. Hold both handles of the grass trimmer firmly, with your fingers on one side of the handle and thumb on the other.
22. The silencer can become very hot, do not touch it with your hands or other parts of your body.
23. The trimmer head must not be raised during use, the trimmer line can injure the operator, work as close to the ground as possible.
24. The grass trimmer must not be used for any other purpose than for the trimming of lawns and gardens.
25. The grass trimmer must not be used if the guard is damaged or missing.
26. This product must not be altered or used for other tasks, the risk of accidents will increase and the guarantee will not be valid.
27. Do not use the grass trimmer close to flammable gases and liquids; this could cause a fire or an explosion.

3. Presentation



- | | | |
|---|----------------------|---|
| 1. Trimmer head | 7. Fuel tank | 14. Choke lever (push down to activate choke) |
| 2. Trimmer blade | 8. Throttle lever | 15. Spool removal spanner |
| 3. Trimmer safety guard | 9. Start handle | 16. Spark plug wrench |
| 4. Loop handle (with extra side handle) | 10. Primer bulb | 17. Shoulder strap |
| 5.a Shaft handle upper | 11. Spark plug | 18. Locking knob, trimmer head |
| 5.b Shaft handle lower | 12. Air filter cover | 19. Locking knob, shaft |
| 6. Ignition switch | 13. Safety lever | |

4. Specifications

Model:	HY33PD-1	
Net weight (dry):	5.3 kilograms	
Motor:	Air-cooled two-stroke motor	
Cylinder volume:	25 cm ³	
Cutting radius:	38 cm	
Fuel:	Mixture of petrol & oil ratio 40:1 (2.5%)	
Ignition:	Electronic	
Maximum motor effect:	0.74 KW at 7,500 RPM	
Rotational frequency:	7,000-8,500 RPM	
Maximum rotational frequency:	8,500 RPM	
Idle running rotational frequency:	3,500 RPM	
Spark plug:	TORCH L8RTC, Champion CJ7Y, NGK BPMR7A	
Fuel tank capacity:	0.6 litres	
Cutting line:	Nylon line Ø 2mm	
Noise	LwA:	110 dB (A)
	LpA:	88 dB (A)
Vibration		
	Idle:	10.5 m/s ²
	Full throttle:	10 m/s ²

5. Assembly

The shafts (5a), (5b), the loop handle (4) and the trimmer safety guard must be assembled before use.

Joining the shafts (5a) and (5b)

1. Insert the lower shaft (5b) into the upper shaft (5a) until the ball-lock secures it in place.
2. Tighten the shaft locking knob.

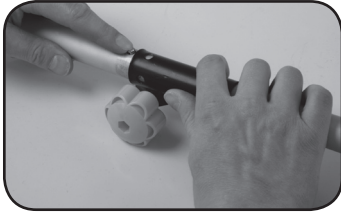

Figure 1



Figure 2

Assembly of secondary handle (4)

1. Loosen the screws and washers on the secondary handle.
2. Take hold of the secondary handle (4), (together with the enclosed side handle) on the upper shaft (5a) and attach with washers and screws. The side handle can be assembled either on the left or right side to adapt the trimmer to right or left-handed users.
3. Adjust the position of the secondary handle (160 – 200 mm in front of the throttle lever) and screw together.



Figure 3

Assembly of the trimmer guard (3)

Warning! The trimmer guard must be assembled correctly to protect the operator and to limit the length of the trimmer line. There is a cutter on the guard that cuts the line to the right length.

1. The trimmer head should be disassembled before assembling the trimmer guard (3).
2. Hold the trimmer head and use your hand or the enclosed key to loosen the trimmer head nut. See figure 4.
3. Remove the trimmer head from the spindle.
4. Slide the trimmer guard over the shaft and align the holes in the guard with holes in the bracket. See figure 5.
5. Pass the bolt through the trimmer guard from the side with the hexagonal countersink and assemble the washer and nut. See figure 6.
6. Reassemble the trimmer head on the spindle. See figure 7.

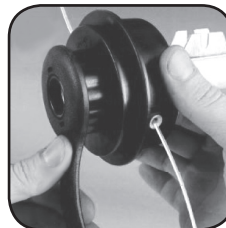

Figure 4



Figure 5



Figure 6



Figure 7

6. Fuel and lubrication

Warning! Petrol is highly flammable. Avoid smoking close to where fuel is handled, do not cause any sparks embers or naked flames either. Switch off the grass trimmer and let it cool before refuelling it. Refuel outdoors and always move at least 3 metres away from the refuelling site before starting the trimmer.

Mix petrol (unleaded 95 octane without added ethanol) with a good quality 2-stroke oil intended for air-cooled 2-stroke engines. Recommended mixture: Petrol/oil 40:1 (2.5 %).

- The engine is designed to be used with unleaded fuel.
- Use at least 87 octane fuel.
- Use unleaded fuel to protect the environment and your health.
- Bad quality fuel or oil can damage seals, fuel lines or the fuel tank.

6.1 Mixing the fuel

Note! Be precise with the mixture.

1. Measure out the petrol and oil precisely before mixing.
2. Pour a small amount of the petrol into a clean fuel can.
3. Pour in all of the oil and shake the fuel can.
4. Pour in the rest of the petrol and shake the fuel can for at least a minute. Certain oils do not mix well; therefore it is important that the fuel can be agitated to mix the oil and petrol. The engine will last longer if the fuel is well mixed, if the fuel is not mixed properly the mixture will be too lean and the engine may be damaged.
5. Label the fuel can clearly, to avoid the risk of misidentification.
6. Fuel containing oil is only intended for 2-stroke engines, pure petrol is for 4-stroke engines, it is therefore very important to label the fuel cans clearly.

Note! Do not mix too much fuel; it should be used within 90 days.

Warning!

Only use fuel containing oil for 2-stroke engines, using pure petrol without the addition of oil will soon cause engine damage which is not covered by the guarantee.

6.2 Refuelling the grass trimmer

1. Unscrew and remove the fuel cap.
2. Fill with fuel until the tank is roughly 80% full.
3. Replace and tighten the fuel cap then wipe up any spilt fuel on or around the grass trimmer.

Warning!

1. Refuel outdoors and on the ground.
2. Always move at least 3 metres away from the refuelling site before starting the trimmer.
3. Switch off the grass trimmer and let it cool before refuelling it. Only refuel when you are sure that the fuel can contains 2-stroke fuel!

7. Starting the engine

Note! Pull the starter handle straight out, if you pull at an angle the starter cord will rub on the sleeve and soon wear out. Keep hold of the starting handle after pulling it and allow it to return slowly. Never let go of the starting handle straight after pulling it, it could get tangled or break something on the trimmer.

Note! See section “Troubleshooting” if the trimmer doesn’t start after several attempts.

7.1 Starting the engine from cold

Cut the trimmer line to a length of 13 cm before starting to reduce the load while the trimmer warms up.

1. Place the grass trimmer on a level surface.
2. The spring switch (6) is always in the position ‘1’ and does not need to be touched during ignition. See figure 9.
3. Turn the choke (9) down to the “COLD START” position. See figure 10.
4. Push in the primer bulb (10) 6 times. (the primer bulb is on the upper side of the carburettor.) See figure 11.
5. Take a steady grip of the back handle.
6. Pull on the start line until a resistance is felt (circa 100 mm). See figure 12, then jerk the start line quickly until the motor starts. This process can be repeated up to six times in quick succession.
7. When the motor has started, let it run idle for circa 10 seconds and then push the safety catch (13) and the throttle lever (8) so that the choke lever automatically returns to the ‘Drive’ position.
8. Before loading, let the motor run on ‘no-load’ for a while until it responds to throttle increase.

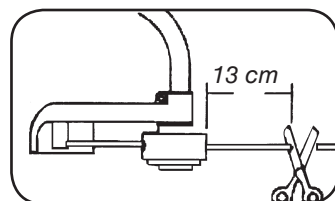

Figure 8



Figure 9



Figure 10



Figure 11



Figure 12

7.2 Starting a warm motor

1. Place the grass trimmer on a flat surface.
2. The spring switch (6) is always in the position '1' and does not need to be touched during ignition. See figure 9.
3. Turn the choke lever (9) down to the 'COLD START' position and then turn up the choke lever to its original position. See figure 13.
4. Take a steady grip of the back handle.
5. Pull on the start line until a resistance is felt (circa 100 mm). See figure 11, then jerk the start line quickly until the motor starts. This process can be repeated up to six times in quick succession.
6. If the motor does not start repeat all of the steps in 'Start of cold motor'.

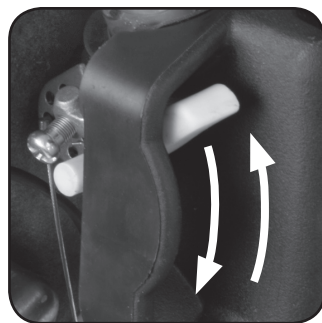

Figure 13



Figure 14

7.3 Switching the engine off

Release the throttle and let the engine idle, turn the ignition switch (7) to "STOP". See figure 14.

Helpful suggestions

Warning! Remove all objects such as cans, bottles and stones from the ground before starting to use the grass trimmer, otherwise they can be thrown about by the trimmer line and cause injury or damage the trimmer.

Switch off the grass trimmer at once and check it for damage if you notice that something is ejected or if the grass trimmer starts vibrating. Do not operate the grass trimmer if it has been damaged.

Note! Allow the engine to reach full speed before starting to cut the grass, never try to cut grass at low speed.

Warning! Never raise the trimmer head above knee-height when it is spinning.

Warning! Never use metal or plastic coated metal trimmer line, this could cause serious accidents.

8. Use

- Hold the grass trimmer in both hands.
- Depress the throttle and let the engine speed up.
- Hold the trimmer head parallel to the ground and swing the grass trimmer from side to side whilst walking slowly forwards, do not move forward so much if the going gets heavy. See fig. 15.
- Do not move the trimmer head towards you, always work away from yourself.

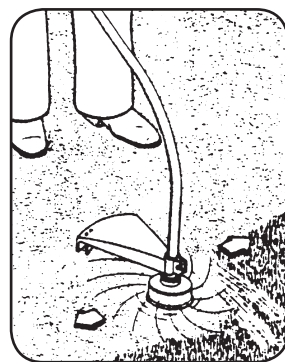

Fig. 15

8.1 Trimming round trees and bushes

Lean the trimmer head forward slightly and start trimming from left to right whilst slowly walking around the tree. Be careful, so the trimmer line doesn't cut the bark of the tree or the plants you want to keep! If you trim grass close to fences, foundations, rocks etc, the trimmer line will soon wear out.

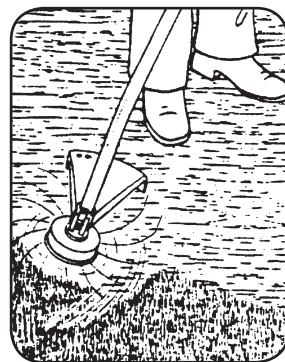

Fig. 16

8.2 Preparing the ground (removing all vegetation)

- Angle the trimmer head approx. 30 degrees to the left (it is easier if you loosen the loop handle and adjust it). See fig. 16.
- Do not do this if there is the slightest risk of something being flung up and injuring people or animals standing within a radius of 30 metres.

8.3 Adjusting the trimmer line

Adjust the trimmer line like this:

1. Run the engine at full speed whilst carrying out points 2-4.
2. Tap the trimmer head on the ground and lift it up again. See fig. 17.
3. The line will be fed out automatically.
4. The line will be cut to the correct length by the cutter under the trimmer guard.
5. Switch off the engine and using something like a screwdriver, clean off any grass and debris from around the guard and trimmer head, otherwise it could impair the cooling of the drive shaft. See fig. 18.

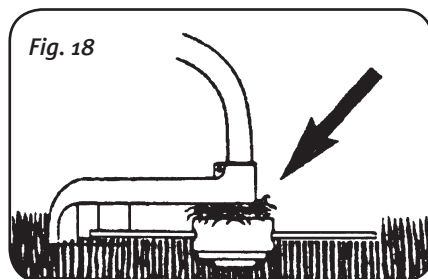
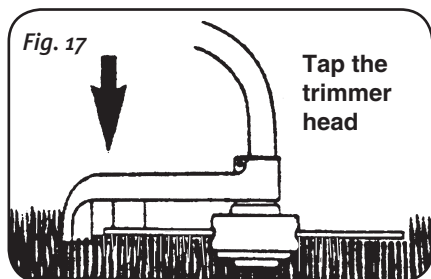

9. Maintenance

Warning! Disconnect the sparkplug lead before carrying out any maintenance.

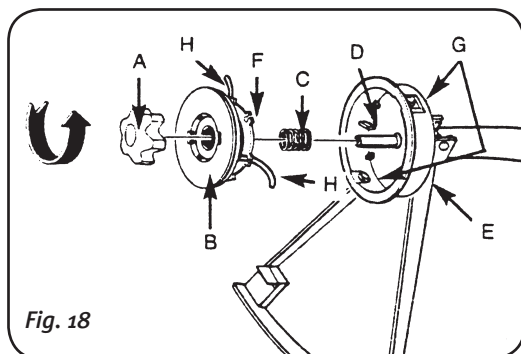

- A. Locking cap
- B. Spool
- C. Spring
- D. Spindle
- E. Housing
- F. Line slot
- G. Line hole
- H. Trimmer line

Fig. 18

9.1 Changing the trimmer line

1. Turn the locking cap (A) anticlockwise and remove it (either by hand or using the spanner supplied).
2. Remove the spool (B) and the spring (C) from the spindle (D).
3. Remove the existing trimmer line (H).
4. First measure, then cut a 8.6 metre length of trimmer line (\varnothing 2 mm). Fold it in the middle so that you have two ends measuring 4.3 metres. Place the middle of the fold in one of the slots in the disc dividing the spool. See fig.20.

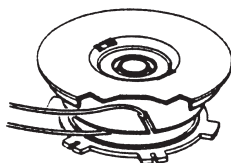

Fig. 20

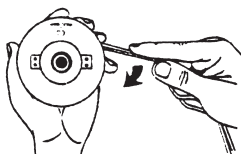

Fig. 21

5. Wind both ends of the line onto the spool, clockwise as shown in fig. 21. Hold the line in your fingers so that it is taught as it is wound on, stop when roughly 15 cm of the line ends remain.
6. Press the ends of the line into the slots on opposite sides of the spool as fig. 22 shows.

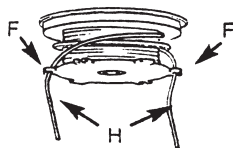

Fig. 22

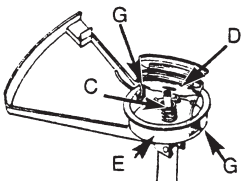

Fig. 23

7. Push in the spring (C) on the bottom of the spool (if it is not already secure). Pull the ends of the line through the holes (G) in the side of the housing (E). See fig. 23.

8. Push the spool (B) into the housing whilst feeding the ends of the line through the holes (G).
9. Press down the spool (B), depressing the spring, tug the ends of the line, freeing them from the slots (F) in the spool.
10. Push the assembled trimmer head onto the spindle, screw on the locking cap (A) clockwise (only finger tight). (See fig. 25)
11. Cut the ends of the line so they are no longer than 13 cm.

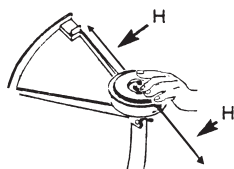

Fig. 24

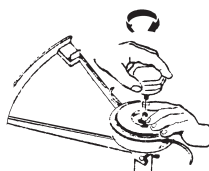

Fig. 25

9.2 Air filter, inspection/cleaning

Never use the grass trimmer without an air filter, clean or replace the filter if it is damaged or dirty.

Clean the air filter like this:

1. Remove filter cover by pressing in the sides and lifting it off.
2. Remove the sponge dust cover filter.
3. Wash the filter with soap and water. Do not use petrol!
4. Squeeze out water from the sponge and allow to dry.
5. Replace the filter and remount the cover.
6. Make sure the cover is securely in place so that it cannot be shaken loose.

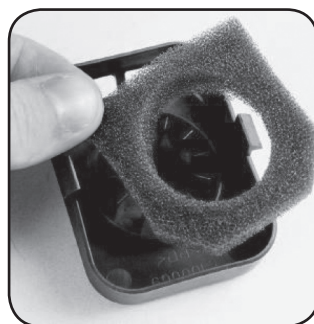

Fig. 26

9.3 Adjusting the carburettor

The carburettor has been factory adjusted for optimum power.

9.4 Spark plug

Type of spark plug: TORCH L8RTC, Champion CJ7Y, NGK BPMR7A

Recommended spark plug gap: 0.635 mm. See fig. 27.

Tightening moment: 12 – 15 Nm.

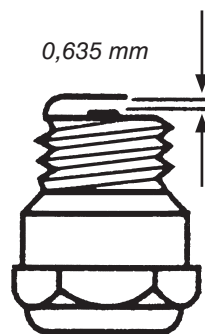

Fig. 27

9.5 Sharpening the trimmer line cutter (on the trimmer guard)

1. Remove the cutter (E) from the trimmer guard (F). See fig. 28.
2. Hold the cutter in a vice, sharpen the blade with a flat file, sharpening in one direction only and making sure to maintain the original grinding angle.

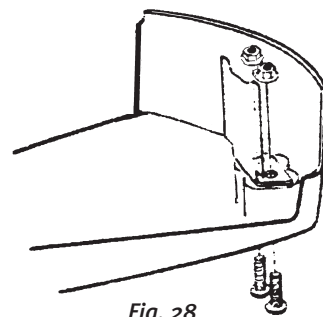

Fig. 28

10. Storage

1. Clean the exterior of the grass trimmer, guard, trimmer head, spindle, the external parts of the engine, etc.
2. Transfer any fuel remaining in the fuel tank to a petrol can.
3. Start the engine when the fuel tank has been emptied.
4. Allow the engine to idle until it cuts out, to empty the carburettor of fuel.
5. Allow the engine to cool for 5 minutes.
6. Use a spark plug socket to remove the spark plug.
7. Pour one teaspoon of pure 2-stroke oil into the cylinder via the spark plug hole, pull the starter handle slowly a few times to distribute the oil evenly over the inside of the engine, replace the spark plug.
8. Store the grass trimmer in a dry and well ventilated place.

10.1 Using the trimmer after it has been stored

1. Use a spark plug socket to remove the spark plug.
2. Pull the starter handle quickly and smoothly a few times to get the surplus oil out of the cylinder.
3. Clean the spark plug electrodes or replace the spark plug with one having the correct plug gap.
4. Tighten the spark plug using a spark plug socket.
5. Fill the fuel tank.
6. Follow the instructions in section 6.1 "Starting the engine from cold"

10. Troubleshooting

Problem	Cause	Correction
The engine won't start or only runs at low speed.	Incorrect starting procedure.	Read the instruction manual.
	Dirt in the carburettor.	Allow a qualified technician to clean the carburettor.
	Faulty spark plug.	Clean or change the spark plug.
	Clogged fuel filter.	Change the fuel filter (inside the fuel tank).
The engine starts but with loss of power.	Wrong choke setting.	Set the choke to "OPEN".
	Dirty air filter.	Clean or change the air filter.
	Dirt in the carburettor.	Allow a qualified technician to clean the carburettor.
The engine doesn't respond to the throttle.	The engine is not warm enough.	Allow the engine to idle for a minute.
Loss of power under load.	Incorrect spark plug gap.	Clean and check the gap or change the spark plug.
The engine runs irregularly.	Dirt in the carburettor.	Allow a qualified technician to clean the carburettor.
The engine smokes a lot.	Incorrect fuel mixture.	Use petrol and 2-stroke oil in the ratio 40:1 (2.5%).

Note!

The grass trimmer conforms to current safety requirements. Repairs to the grass trimmer should always be carried out using original spare parts and by a qualified technician, failure to do so may result in injury.

12. Disposal

Follow local ordinances when disposing of this product. If you are unsure about how to dispose of this product contact your municipality.

Grästrimmer

Artikelnummer: 30-9940, modell: HY33PD-1

Läs igenom hela bruksanvisningen före användning och spara den sedan för framtida bruk. Vi reserverar oss för ev. text- och bildfel samt ändringar av tekniska data. Vid tekniska problem eller andra frågor, kontakta vår kundtjänst (se adressuppgifter på baksidan).



Fara: Produkten är endast avsedd för att användas med trimmerlina, använd aldrig sågklinga eller andra tillbehör, det ökar faran för olycksfall.

Varning: Barn, husdjur och åskådare skall vara på ett avstånd av minst 15 meter från grästrimmern när den används, stäng av omedelbart om någon kommer närmare.

1. Produktmärkning med säkerhetssymboler på maskinen



Läs hela bruksanvisningen.



Använd skyddshjälm, skyddsglasögon/visir och hörselskydd.



Använd skyddsskor.



Använd skyddshandskar.



Produkten är endast avsedd för att användas med trimmerlina, använd ALDRIG sågklinga eller andra tillbehör.



Varning! Håll undan fötterna från trimmerlinan.



Stenar och andra föremål kan kastas iväg av grästrimmern.



Tillåt ingen annan än användaren vara nära grästrimmern när den används. Barn, husdjur och åskådare skall befinna sig på ett avstånd av minst 15 meter från grästrimmern när den används.



Varning! Het yta.



Varning! Vass kniv på undersidan av skyddet, vidrör inte kniven. grästrimmern när den används. Barn, husdjur och åskådare skall befinna sig på ett avstånd av minst 15 meter från grästrimmern när den används.

2. Säker användning

Obs! Stäng av motorn innan all service, justering och rengöring av grästrimmern.

1. Använd skyddsskor, åtsittande kläder och skyddsglasögon/visir, hörselskydd och hjälm.
2. Använd aldrig grästrimmern om du är trött, sjuk, upprörd eller under påverkan av mediciner som gör dig trött, eller påverkad av alkohol eller droger.
3. Var alltid aktsam vid hantering av bränsle. Öppna tanklocket försiktigt och släpp ut trycket som kan ha uppkommit i tanken. Torka upp allt spill och flytta sedan grästrimmern minst 3 meter från tankningsplatsen innan den startas.
- 3a Avlägsna alla antändningskällor, gnistor, öppen låga, tobaksrökning etc. från platser där bränsle blandas, hanteras eller förvaras.
- 3b Rök inte under tankning eller under arbete med grästrimmern.
4. Tillåt ingen annan än användaren vara nära grästrimmern vid start eller arbete med den. Barn, husdjur och åskådare skall vara på ett avstånd av minst 15 meter från grästrimmern när den används.
5. Håll alltid grästrimmern stadigt i båda handtagen med fingrarna på en sida av handtaget och tummen på andra sidan när motorn är startad
6. Håll undan alla kroppsdelar från trimmerlinan när motorn går.
7. Kontrollera före start att trimmerlinan inte har kontakt med något föremål.
8. Transportera endast grästrimmern med motorn avstängd.
9. Inspektera alltid grästrimmern innan start, starta den inte om det finns utslitna, skadade eller skadade delar. Använd aldrig en grästrimmer som är skadad, feljusterad eller som inte är monterad på rätt sätt.
10. All annan service på grästrimmern än de som nämns i bruksanvisningen ska utföras av kvalificerad personal.
11. Stäng av grästrimmern innan den läggs ner på marken.
12. Var extra uppmärksam när du kapar små buskar eller tjockt gräs kan fastna i trimmerhuvudet.
13. Håll handtagen rena, torra och fria från olja eller bränsle.
14. Använd grästrimmern endast utomhus eller i väl ventilerade lokaler. starta den aldrig i ett stängt rum eller byggnad. Avgaserna är farliga att andas in, de innehåller koloxid.
15. Undvik att föra trimmerhuvudet nära små föremål som kan kastas iväg, kontrollera ytan som ska trimmas har småstenar etc. innan arbetet påbörjas.
16. Stå alltid nedanför trimmern om du använder den på lutande mark. Använd ALDRIG trimmern på lutande mark om det finns den minsta risk att du tappar fotfästet, ramlar eller glider ner, håll i båda handtagen.
17. Håll grästrimmern ren från gräsrester och andra beläggningar, speciellt skyddet, trimmerhuvud och motor.
18. Grästrimmern får endast användas av vuxna personer som har läst bruksanvisningen.
19. Använd endast tvåtaktsbränsle med inblandning av 2,5 % tvåtaktsolja (40:1) avsedd för luftkylda tvåtaktsmotorer av god kvalitet, användning av bensin utan oljeinblandning leder snabbt till motorskador som inte omfattas av garantin.
20. Använd inte grästrimmern utan ljuddämpare eller ljuddämparkåpa.
21. Håll i grästrimmerns båda handtag på ett säkert sätt med fingrarna på en sida av handtaget och tummen på andra sidan.
22. Ljuddämparen blir mycket het, håll undan händer och andra kroppsdelar.
23. Trimmerhuvudet får inte lyftas upp under arbetet, trimmerlinan kan skada användaren, arbeta så nära marken som möjligt.
24. Grästrimmern får inte användas till något annat ändamål än trimming av gräsmattor och trädgårdar.
25. Grästrimmern får inte användas om skyddet saknas eller är skadat.
26. Produkten får inte ändras och/eller användas för andra arbetsmoment, risken för olycksfall ökar och garantin gäller inte.
27. Använd inte grästrimmern i närheten av brännbara gaser och vätskor annars kan det leda till brand eller explosion.

3. Presentation



- | | | |
|---|--------------------|---|
| 1. Trimmerhuvud | 7. Bränsletank | 14. Chokereglage (Tryck ner för att aktivera choke) |
| 2. Trimmerkniv | 8. Gasreglage | 15. Trimmernyckel |
| 3. Trimmerskydd | 9. Starthandtag | 16. Tändstiftsnyckel |
| 4. Bygelhandtag (med ett extra sidohandtag) | 10. Primerpump | 17. Axelband |
| 5.a Rigrör, övre | 11. Tändstift | 18. Låsraff, trimmerhuvud |
| 5.b Rigrör, nedre | 12. Luftfilterkåpa | 19. Låsraff, rigrör |
| 6. Strömbrytare (1 – STOP, återfjädrande) | 13. Säkerhetsspärr | 20. Tanklock |

4. Specifikationer

Modell:	HY33PD-1
Torrsvikt:	5,3 kg
Motor:	Luftkyld 2-taktsmotor
Cylindervolym:	25 cm ³
Klippbredd:	38 cm
Bränsle:	Blandning bensin & olja 40:1 (2.5%)
Tändning:	Elektronisk
Max motoreffekt:	0,74 kW vid 7500 rpm
Arbetsvarvtal:	7000-8500 rpm
Max motorvarvtal:	8500 rpm
Tomgångsvarvtal:	3500 rpm
Tändstift:	TORCH L8RTC, Champion CJ7Y, NGK BPMR7A
Tankvolym:	0,6 liter
Skärutrustning:	Nylontråd Ø 2mm
Ljud	LwA: 110 dB (A)
	LpA: 88 dB (A)
Vibration, tomgång:	10,5 m/s ²
fullgas:	10 m/s ²

5. Montering

Riggrören (5a), (5b), bygelhandtaget (4) och trimmerskyddet (3) måste monteras innan användning.

Sammanfoga riggrören (5a) och (5b)

1. Tryck in det nedre riggrör (5b) i det övre riggrör (5a), vrid det nedre riggrör till kulsjärret låser i det övre hålet
2. Dra åt låsratten.



Bild 1



Bild 2

Montera bygelhandtaget (4)

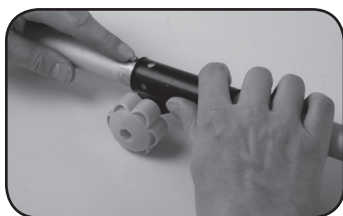
1. Lossa skruvar och muttrar på bygelhandtaget.
2. Håll fast bygelhandtaget (4) (tillsammans med det bifogade sidohandtaget) på det övre riggrör (5a) och fäst det med skruv och mutter. Sidohandtaget kan monteras åt endera vänster eller höger sida, för att anpassa trimmern till höger- eller vänsterhänta.
3. Justera placeringen av bygelhandtaget (160 – 200 mm framför gasreglaget) fixera det med skruvarna.



Bild 3

Montera trimmerskyddet (3)



Varning: Trimmerskyddet måste monteras korrekt för att skydda användaren och för att begränsa trimmerlinans längd, det sitter en kniv i skyddet som skär av linan till rätt längd.

3. För att montera trimmerskyddet (3) skall trimmerhuvudet först demonteras.
4. Håll emot på trimmerhuvudet och använd handen eller den medföljande nyckeln för att lossa på muttern/låsratten för trimmerhuvudet. Se bild 4.
5. Ta bort hela trimmerhuvudet från spindeln.
6. Skjut på trimmerskyddet på riggrör (5a) och passa in hålen i trimmerskyddet med hålen i fästet. Se bild 5.
7. Skjut i bulten i trimmerskyddet från den sidan som har en sexkantig fördjupning och montera brickan och muttern. Se bild 6.
8. Montera trimmerhuvudet på spindeln igen. Se bild 7.



Bild 4



Bild 5

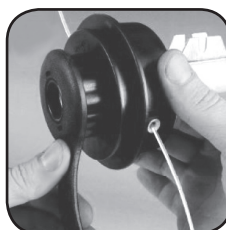

Bild 6



Bild 7

6. Bränsle och smörjning

Varning! Bensin är mycket eldfarligt. Undvik att röka i närheten där bränsle hanteras, medför inte heller någon öppen låga, glöd eller gnistor. Stäng av grästrimmern och låt den kallna innan den tankas. Var utomhus vid tankning och flytta alltid minst 3 meter från tankningsplatsen innan grästrimmern startas.

Blanda bensin (oblyad 95 oktan utan etanoltillsats) med en 2-taktsolja av god kvalitet som är avsedd för luftkylda tvåtaktsmotorer. Rekommenderat blandningsförhållande: bensin/olja 40:1 (2,5 %)

- Motorn är konstruerad för att användas med oblyat bränsle.
- Använd bränsle med minst 87 oktan.
- Använd oblyat bränsle för att skydda miljön och din hälsa.
- Bränsle eller olja av dålig kvalitet kan skada tätningar, bränsleledningar eller bränsletank.

6.1 Blanda bränsle

Obs! Var noga med blandningen.

1. Mät noga upp bensin och olja innan blandning.
2. Häll i lite bensin i en ren dunk som är godkänd för bränsle.
3. Häll i all oljan och skaka dunken.
4. Häll i resten av bensinen och skaka dunken i minst en minut. Vissa oljor är svåra att blanda, därför är det viktigt att skaka dunken så att olja och bensin blandas, motorn håller längre om bränslet är välblandat, om bränslet inte är rätt blandat kan motorn gå på för mager blandning med större risk för motorskador.
5. Märk dunken så att inga missförstånd om innehållet kan uppkomma.
6. Oljeblandat bränsle är endast avsett för tvåtaktsmotorer, och ren bensin för fyrtaktsmotorer, därför är det mycket viktigt att märka upp bränsledunkarna.

Obs! Blanda inte för mycket bränsle, det bör användas inom 90 dagar.

Varning! Använd endast oljeblandat bränslet för tvåtaktsmotorer, användning av ren bensin utan inblandad olja leder mycket snabbt till motorskador som inte täcks av garantin.

6.2 Tanka grästrimmern

1. Skruva upp, och ta bort påfyllningslocket.
2. Fyll på bränsle till ca 80 % av tankens rymd.
3. Skruva fast tanklocket så att det sitter säkert och torka upp ev. bränslespill på och omkring grästrimmern.

Varning!

1. Var utomhus på marken vid tankning.
2. Flytta alltid minst 3 meter från tankningsplatsen innan grästrimmern startas.
3. Stäng av grästrimmern och låt den kallna innan den tankas. Tanka endast om du är helt säker på att dunken innehåller tvåtaktsbränsle!

7. Start av motor

Obs! Dra starthandtaget rakt utåt, om draget är snett gör friktionen mot kanten av bussningen att startsnöret slits och går av i förtid. Håll kvar starthandtaget efter startförsöket och släpp tillbaka det sakta, släpp aldrig starthandtaget efter rycket då kan det trassla sig eller slå sönder något på grässtrimmern.

Obs! Se avsnittet "Felsökning" om grässtrimmern inte startar efter upprepade försök.

7.1 Start av kall motor

Klipp av trimmerlinorna till en längd av ca 13 cm innan start för att minska belastningen under varmkörningen. Se bild 8.

1. Placera grässtrimmern på en plan yta.
2. Den återfjädrande strömbrytaren (6) står alltid i läge "1", och behöver alltså inte röras vid start. Se bild. 9
3. Vik chokereglaget (9) neråt till kallstartsläge "COLD START". Se bild 10.
4. Tryck in primerpumpen (10) 6 gånger (primerpumpen finns på översidan av förgasaren). Se bild 11.
5. Håll stadigt i det bakre handtaget.
6. Dra ut starthandtaget tills ett motstånd känns (ca 100 mm) Se bild. 12, ryck i starthandtaget snabbt och mjukt, tills motorn startar eller upp till 6 gånger i snabb takt.
7. Låt motorn gå på tomgång i ca 10 sekunder när den har startat, tryck sedan in säkerhetsspärren (13) och gasreglaget (8) då återgår chokereglaget automatiskt till "Kör"-läge.
8. Låt motorn gå obelastad en stund tills den svarar bra på gaspådrag innan du börjar belasta den.



Bild. 8



Bild 9

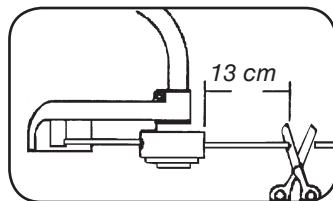

Bild 10



Bild 11



Bild 12

7.2 Start av varm motor

1. Placera grästrimmern på en plan yta.
2. Den återfjädrande strömbrytaren (6) står alltid i läge "1", och behöver alltså inte röras vid start. Se bild 13.
3. Vik chokereglaget (9) neråt till kallstartsläge "COLD START" och vik upp chokereglaget igen.
4. Håll stadigt i det bakre handtaget.
5. Dra ut starthandtaget tills ett motstånd känns (ca 100 mm) ryck i starthandtaget snabbt och mjukt tills motorn startar eller upp till 6 gånger i snabb takt. Se bild 12.
6. Om inte motorn startar: Repetera alla stegen i "Start av kall motor".



Bild 13



Bild 14

7.3 Stäng av motorn

Släpp gasreglaget och låt motorn gå ner på tomgång, tryck strömbrytaren (6) bakåt mot "STOP", håll in knappen och släpp den när motorn har stannat. Se bild 14.

Tänk på detta

Varning! Plocka bort alla föremål från marken som burkar, flaskor, stenar etc. innan du börjar använda grästrimmern, de kan annars kastas iväg av trimmerlinaen och leda till olycksfall eller skada grästrimmern.

Stäng av grästrimmern direkt och undersök om den har blivit skadad om du märker att något kastas iväg eller om grästrimmern börjar vibrera. Använd inte grästrimmern om den har skadats.

Obs! Låt motorn gå upp i fullt varv innan du börjar trimma gräset, försök aldrig trimma gräs med lågt motorvarv.

Varning! Lyft aldrig trimmerhuvudet över knähöjd när det snurrar.

Varning! Använd aldrig trimmerlina av metall eller plastad metall, det kan leda till svåra olycksfall.

8. Användning

- Håll i grästrimmern med båda händerna.
- Tryck in gasreglaget och låt motorn gå upp i varv.
- Håll trimmerhuvudet parallellt med marken och sväng grästrimmern fram och tillbaka, flytta fram och sväng etc., flytta inte fram så långt om det börjar gå tungt. Se bild 15.
- Rör inte trimmerhuvudet mot dig, arbeta alltid ifrån dig.



Bild. 15

8.1 Trimmning runt träd och buskar

Luta trimmerhuvudet något framåt och börja trimma från vänster mot höger under tiden som du flyttar dig sakta och försiktigt runt trädet. Var försiktig, så att inte skärtråden skadar trädens bark eller växter som ska vara kvar! Om du trimmar bort gräs nära staket, husgrunder, stenar etc. slits tråden mycket.

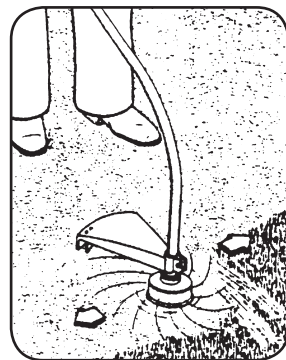

Bild. 16

8.2 Markberedning (ta bort all vegetation)

- Luta trimmerhuvudet ca 30 grader åt vänster (det underlättar om du lossar bygelhandtaget och vrider det). Se bild 16.
- Gör inte detta om det finns minsta risk att något kan kastas iväg och skada människor eller djur som står närmare än 30 meter.

8.3 Mata ut tråd

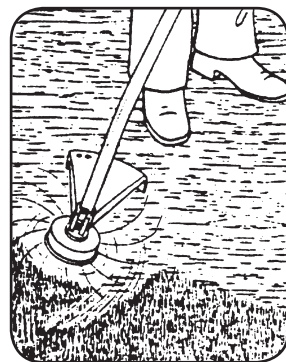
Mata ut trimmerlina så här:

1. Låt motorn gå på toppvarv under nedanstående punkter 2-4.
2. Stöt ner trimmerhuvudet mot marken och släpp upp det igen. Se bild 17.
3. Tråden kommer att matas ut automatiskt.
4. Tråden kommer att kapas till rätt längd av kniven under skyddet.
5. Stäng av motorn och använd t.ex. en skruvmejsel för att ta bort gräs och annat som har fastnat mellan skyddet och trimmerhuvudet, annars kan det försämra kylningen av drivaxeln. Se bild 18.

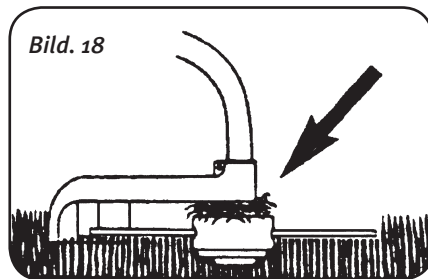
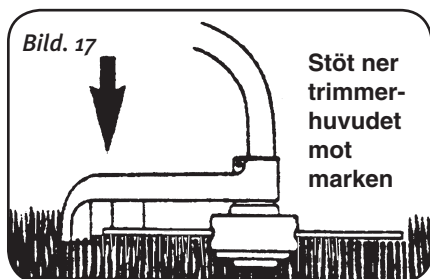

9. Underhåll

Varning: Koppla loss tändstiftets kabel innan du genomför underhåll.



Bild 19

- A. Ratt
- B. Spole
- C. Fjäder
- D. Spindel
- E. Kåpa
- F. Trådhållare
- G. Hål för tråd
- H. Trimmerlina

9.1 Byte av tråd

1. Vrid muttern/låsringen (A) moturs och ta bort den (använd handen eller den medföljanden nyckeln).
2. Ta bort spole (B) och fjäder (C) från spindel (D).
3. Ta bort kvarvarande trimmerlina (H).
4. Mät upp och kapa en trimmerlina (Ø 2 mm) till en längd av 8,6 meter, vik den på mitten så att du får två ändrar som är 4,3 meter långa, placera mitten med vecket i ett av spåren i skivan som avdelar spolen. Se bild 20.

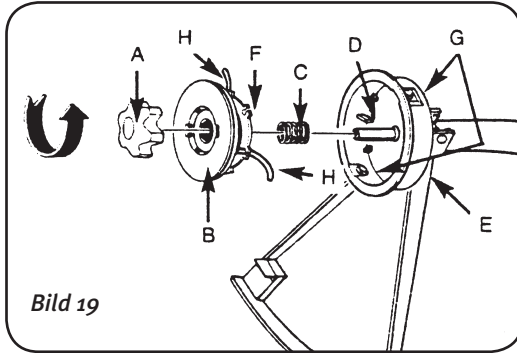

Bild 20



Bild 21

5. Linda trådens båda ändrar på spolen medurs som visas i bild 21. Håll i tråden med fingrarna under tiden så att den är sträckt när den lindas på, sluta när ca 15 cm av trådändarna återstår.
6. Tryck fast trådarna i trådhållarna (F) mitt emot varandra som bilden bild 22 visar.

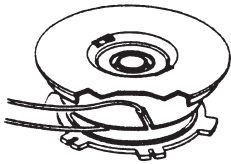

Bild 22

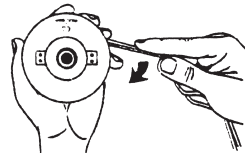

Bild 23

7. Tryck fast fjädern (C) på spolens nedre sida (om den inte redan sitter fast), dra ut trådändarna genom hålen (G) i sidan av kåpan (E). Se bild 23.

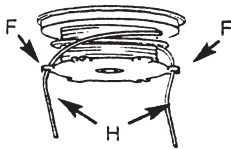
8. Tryck in spolen (B) i kåpan och mata samtidigt ut trådarna genom hålen (G). (Se bild 24).
9. Tryck spolen (B) inåt så att fjädern trycks ihop, ryck till i trådarna så att de lossnar från trådållarna (F) i spolen.
10. Tryck fast det kompletta trimmerhuvudet på spindeln och håll fast, dra åt ratten (A) medurs (dra endast åt med handkraft) (Se bild 25).
11. Klipp av trådarna så att de inte är längre än ca 13 cm.

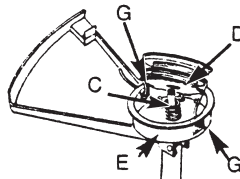
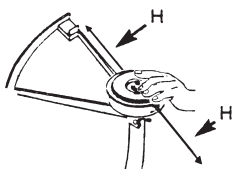

Fig. 24

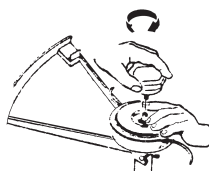

Fig. 25

9.2 Luftfilter, inspektion/rengöring

Använd aldrig grässtrimmern utan luftfilter, rengör filtret eller byt ut det om det är skadat eller smutsigt.

Rengör luftfiltret så här:

1. Tryck in låsfliken på luftrenarkåpan och ta bort kåpan.
2. Ta loss skumplastfiltret.
3. Tvätta filtret i tvål och vatten. Använd inte bensin!
4. Krama ur filtret och låt det sedan lufttorka.
5. Sätt tillbaka filtret och montera kåpan.
6. Se till att kåpan sitter fast så att den inte skakar loss.

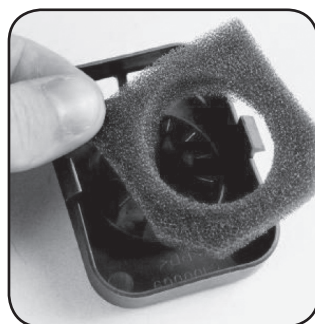

Fig. 26

9.3 Förgasarinställning

Förgasaren är fabriksinställd för optimal effekt.

9.4 Tändstift

Tändstift typ: TORCH L8RTC, Champion CJ7Y, NGK BPMR7A

Rekommenderat elektrodavstånd för tändstiftet: 0,635 mm.

Se bild 27.

Åtdragningsmoment: 12 – 15 Nm.

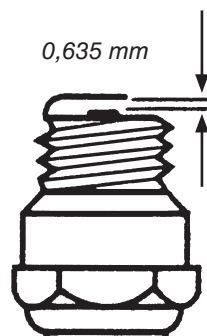

Fig. 27

9.6 Skärpning av trådkniven (på trimmerskyddet)

1. Ta bort trådkniven (E) från trimmerskyddet (F).
Se bild 28.
2. Sätt trådkniven i ett skruvstycke, skärp trådkniven med en flat fil, fila bara åt ett håll och var noga att behålla den tidigare slipvinkeln.



Bild 28

10. Förvaring

1. Rengör grässtrimmern utvändigt, skydd, trimmerhuvud, spindel, motorns yttre delar etc.
2. Häll över kvarvarande bränsle i tanken till en bensindunk.
3. Starta motorn när bränsletanken är tömd.
4. Låt motorn gå på tomgång tills den stannar för att tömma förgasaren på bränsle.
5. Låt motorn kallna i ca 5 minuter.
6. Använd en tändstiftshylsa för att ta ur tändstiftet.
7. Häll i en tesked ren 2-takts olja in i cylindern genom tändstiftshålet, dra sakta i starthandtaget några gånger för att fördela oljan över motorns insida, sätt tillbaka tändstiftet.
8. Förvara grässtrimmern på en torr och ventilerad plats.

10.1 Börja användning efter förvaring

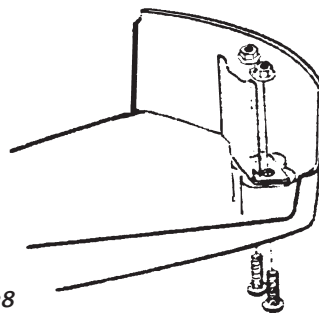
1. Använd en tändstiftshylsa för att ta ur tändstiftet.
2. Ryck i starthandtaget snabbt och mjukt flera gånger för att få ur överskottsolan ur cylindern.
3. Rengör tändstiftets elektroder eller använd ett nytt tändstift med rätt elektrodavstånd.
4. Dra fast tändstiftet med en tändstiftshylsa.
5. Fyll på bränsle i tanken.
6. Följ instruktionerna i avsnitt 6.1 "Start av kall motor".

11. Felsökning

<i>Problem</i>	<i>Orsak</i>	<i>Åtgärd</i>
Motorn startar inte eller går bara på lågt varv.	Felaktig startprocedur.	Läs bruksanvisningen.
	Förorening i förgasaren.	Låt en kvalificerad verkstad rengöra förgasaren.
	Felaktigt tändstift.	Rengör eller byt ut tändstiftet.
	Bränslefilter igensatt.	Byt ut bränslefilter (inne i tanken).
Motorn startar men har dålig kraft.	Chokereglaget står fel.	Öppna chokereglaget "OPEN".
	Lortigt luftfilter.	Rengör eller byt ut filter.
	Förorening i förgasaren.	Låt en kvalificerad verkstad rengöra förgasaren.
Motorn svarar inte på gasen.	Motorn ej varmkörd tillräckligt.	Låt motorn gå på lågvarv en minut.
Motorn är svag vid belastning.	Tändstiftets elektrodavstånd felaktigt.	Rengör och kontrollera avstånd eller byt ut tändstiftet.
Motorn går ojämnt.	Förorening i förgasaren.	Låt en kvalificerad verkstad rengöra förgasaren.
Motorn röker mycket.	Felaktig bränsleblandning.	Använd bensin och tvåtaktsolja i blandningsförhållande 40:1 (2,5 %).

Obs!

Grästrimmern överensstämmer med gällande säkerhetskrav. Reparationer av grästrimmer ska alltid utföras med originalreservdelar av fackman, annars finns risk för personskada.

Avfallshantering

När du ska göra dig av med produkten ska detta ske enligt lokala föreskrifter. Är du osäker på hur du ska gå tillväga, kontakta din kommun.

Gresstrimmer

Artikkelnummer: 30-9940, modell: HY33PD-1

Les nøye igjennom hele bruksanvisningen og ta vare på den til senere bruk. Vi reserverer oss mot ev. tekst- og bildefeil, samt forandringer av tekniske data. Ved tekniske problemer eller andre spørsmål, ta kontakt med vårt kundesenter (se opplysninger på baksiden).



Fare: Produktet er kun beregnet for å brukes med trimmertråd, bruk aldri sagklinge eller annet tilbehør. Det øker faren for ulykker.

Advarsel: Barn, dyr og tilskuere skal være på minst 15 meters avstand når gresstrimmeren er i bruk. Stopp umiddelbart hvis noen kommer nærmere.

1. Produktmerking med sikkerhetssymboler på maskinen



Les bruksanvisningen nøye.



Bruk vernehjelm, vernebriller/visir og hørselsvern.



Bruk vernesko.



Bruk vernehansker.



Produktet er kun beregnet for bruk med trimmertråd. Bruk aldri sagklinge eller annet tilbehør. Det øker faren for ulykker.



Advarsel! Hold føttene borte fra tråden.



Steiner og andre gjenstander kan slynges ut fra trimmeren.



Tillat ingen andre enn operatøren å være nær gresstrimmeren når den er i bruk. Barn, husdyr og tilskuere skal befinne seg på en avstand av minst 15 meter fra gresstrimmeren når den er i bruk.



Advarsel! Varm overflate.



Advarsel! Skarp kniv på undersiden av dekselet. Berør ikke kniven.

2. Sikker bruk

Obs! Stopp motoren før all service, justering og rengjøring av gresstrimmeren.

1. Bruk vernesko, tettsittende klær og vernebriller/visir, hørselsvern og hjelm.
2. Bruk aldri gresstrimmeren om du er trøtt, syk, irritert eller under påvirkning av medisiner som gjør deg trøtt, eller om du er påvirket av alkohol eller narkotika.
3. Vær alltid forsiktig ved håndtering av drivstoff. Åpne tanklokket forsiktig og slipp ut trykket som kan ha etablert seg i tanken. Tørk opp alt søl og flytt deretter gresstrimmeren minst 3 meter fra fyllingsplassen før den startes.
- 3a) Fjern alle antenningsskilder, gnister, åpen flamme, tobakksrøyking etc. fra steder der drivstoff blandes, håndteres eller oppbevares.
- 3b) Røyk ikke ved tanking eller under arbeide med gresstrimmeren.
4. Tillat ingen andre enn brukeren å være nær gresstrimmeren ved start eller arbeide med den. Barn, dyr og tilskuere skal være på en avstand på minst 15 meter fra gresstrimmeren når den brukes.
5. Hold alltid gresstrimmeren stødig med begge hendene, med fingrene på en side av håndtaket og tommelen på den andre siden når motoren er i gang.
6. Hold alle kroppsdeler borte fra trimmetråden når motoren går.
7. Kontroller før start at trimmetråden ikke har kontakt med noen gjenstand.
8. Transporter gresstrimmeren kun med avslått motor.
9. Inspiser alltid gresstrimmeren før du starter, start den ikke om den har utslitte, manglende eller skadde deler. Bruk aldri en gresstrimmer som er skadd, feiljustert eller som ikke er montert på riktig måte.
10. All annen service enn det som er nevnt i bruksanvisningen skal utføres av kyndig personell.
11. Skru av gresstrimmeren før den legges ned på bakken.
12. Vær ekstra oppmerksom når du kapper små busker eller tykt gress. Dette kan sette seg fast i trimmerhodet.
13. Hold håndtakene rene, tørre og fri for olje eller drivstoff.
14. Bruk gresstrimmeren kun utendørs eller i godt ventilerte lokaler. Start den aldri i et stengt rom eller bygning. Avgassene er farlige å puste inn, de inneholder kulloksid.
15. Unngå å fore trimmerhodet nær små gjenstander som kan kastes bort, kontroller om flaten som skal trimmes har småstein etc. før du begynner arbeidet.
16. Stå alltid nedenfor trimmeren om du bruker den i en helning. Bruk aldri trimmeren i en helning om det er en minste risiko for at du mister fotfeste, faller eller glir ned. Hold i begge håndtakene.
17. Hold gresstrimmeren ren for gress og annet belegg, spesielt dekslet, trimmerhodet og motoren.
18. Gresstrimmeren må kun brukes av voksne personer som har lest bruksanvisningen.
19. Bruk kun totaktsdrivstoff med innblanding av 2,5% totaktsolje (40:1) beregnet for luft-avkjølte totaktsmotorer av god kvalitet. Bruk av bensin uten oljeinnblanding fører raskt til motorskader som ikke omfattes av garanti.
20. Bruk ikke gresstrimmeren uten lyddemper og lyddemperdeksel.
21. Hold i begge gresstrimmerens på en sikker måte, med fingrene på en side av håndtaket og tommelen på den andre siden.
22. Lyddemperen blir veldig varm, hold hender og andre kroppsdeler borte fra den.
23. Trimmerhodet må ikke løftes opp mens arbeidet pågår. Trimmetråden kan skade brukeren, arbeid så nær bakken som mulig.
24. Gresstrimmeren må ikke brukes til noe annet enn trimming av gressmatter og hager.
25. Gresstrimmeren må ikke brukes hvis beskyttelsen mangler eller er skadet.
26. Produktet må ikke forandres og/eller brukes til andre arbeidsoppgaver. Risiko for skader øker og garantien gjelder ikke.
27. Bruk ikke gresstrimmeren i nærheten av brennbare gasser eller væsker. Dette kan føre til brann eller eksplosjon.

3. Presentasjon

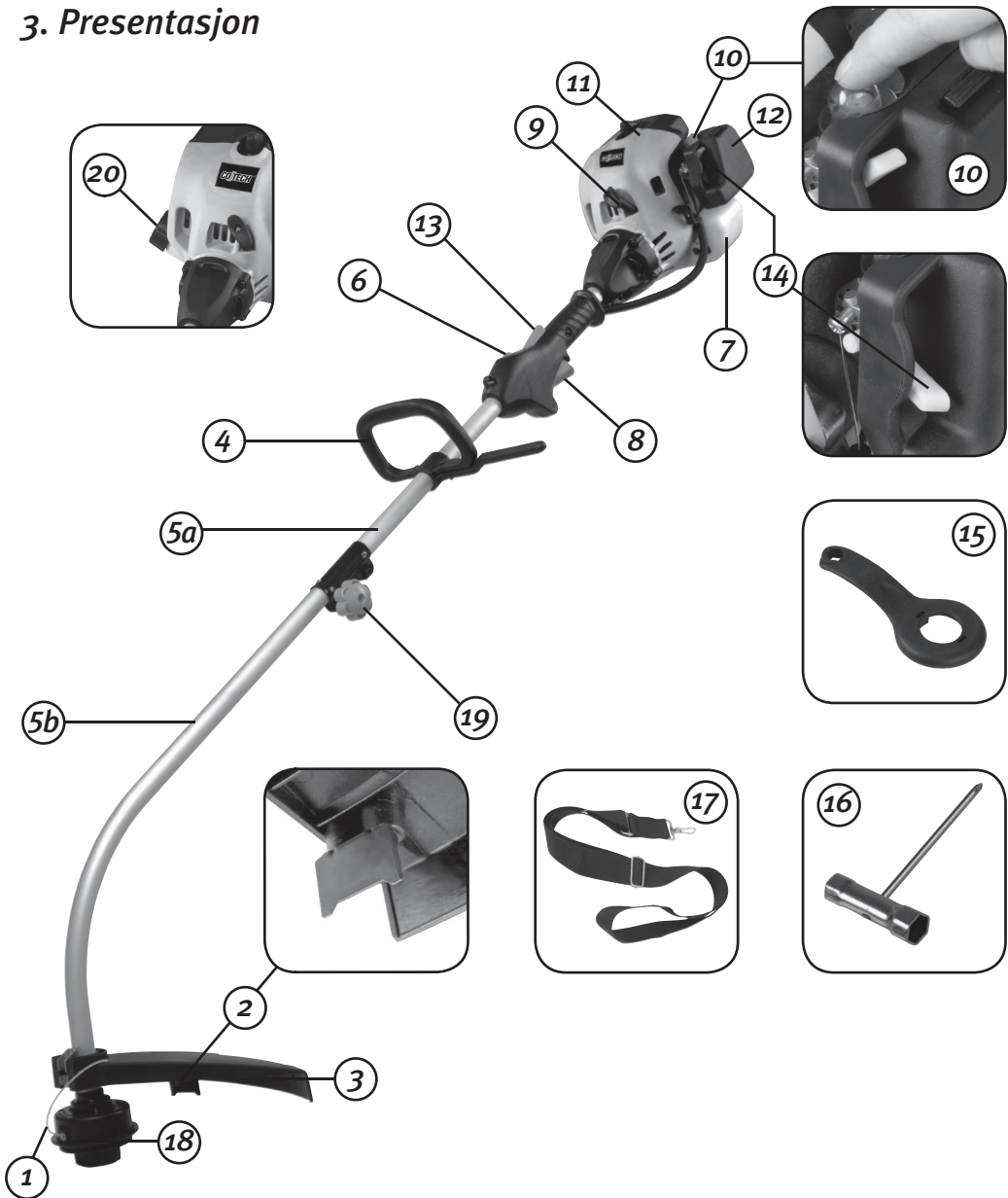

- | | | |
|---|----------------------|---|
| 1. Trimmerhode | 7. Drivstofftank | 14. Chokejustering (Trykk ned for å aktivere choke) |
| 2. Kniv | 8. Gassregulering | 15. Justernøkkel |
| 3. Deksel | 9. Starthåndtak | 16. Tennpluggnøkkel |
| 4. Bøylehåndtak (med et ekstra sidehåndtak) | 10. Primærpumpe | 17. Skulderreim |
| 5.a Rigrør, øvre | 11. Tennplugg | 18. Låseratt, trimmerhode |
| 5.b Rigrør, nedre | 12. Luftfilterdeksel | 19. Låseratt, riggrør |
| 6. Strømbryter (1-STOP, fjærende) | 13. Sikkerhetssperre | 20. Tanklokk |

4. Spesifikasjoner

Modell:		HY33PD-1
Netto vekt:		5,3 kg
Motor:		Luftavkjølt 2-taktsmotor
Sylindervolum:		25 cm ³
Klippebredde:		38 cm
Drivstoff:		Blanding bensin og olje 40:1 (2,5 %)
Tenning:		Elektronisk
Maks. motoreffekt:		0,74 kW ved 7500 rpm
Arbeidsturtall:		7000-8500 rpm
Maks. omdreiningstall for motor:		8500 rpm
Tomgangsturtall:		3500 rpm
Tennplugg:		TORCH L8RTC, Champion CJ7Y, NGK BPMR7A
Volum på tank:		0,6 liter
Skjæreutstyr:		Nylontråd Ø2 mm
Lyd:	LwA:	110 dB (A)
	LpA:	88 dB (A)
Vibrasjon:	Tomgang:	10,5 m/s ²
	Full gass:	10 m/s ²

5. Montering

Riggørerne (5a), (5b), bøylehåndtaket (4) og dekselet (3) må monteres før bruk.

Riggørerne 5a og 5b sammenføyes.

1. Press det nedre røret (5b) inn i det øvre (5a), vri det nedre til kulesperren låser i det øvre hullet.
2. Dra til låserattet.

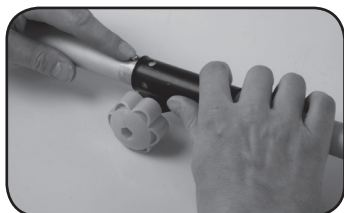

Bilde 1



Bilde 2

Montere håndtaket (4)

1. Løsne på skruer og mutre på håndtaket.
2. Plasser bøylehåndtaket med sidehåndtak på det øvre riggrøret og fest med skruer og mutre. Sidehåndtaket kan monteres enten på venstre eller høyre side for å tilpasse trimmeren til høyre- eller venstrehendte.
3. Justere plasseringen av bøylehåndtaket (160 – 200 mm foran gassreguleringen) og fest det med skruene.



Bilde 3

Montere dekselet (3)



Advarsel: Dekselet må monteres riktig for å beskytte operatøren og for å begrense trimmertrådens lengde. Det sitter en kniv på dekselet som kapper tråden i riktig lengde.

1. For å montere dekselet (3) må man først demontere trimmerhodet.
2. Hold imot på trimmerhodet og bruk hånden, eller den medfølgende nøkkelen for å løsne mutteren/låserattet på trimmerhodet. Se bilde 4.
3. Fjern hele trimmerhodet fra spindelen.
4. Skyv på dekselet på riggrøret og påse at hullene på dekselet passer til hullene på festet. Se bilde 5.
5. Skyv bolten i dekselet fra den siden som har en sekskantet fordykning og monter brikken og mutteren. Se bilde 6.
6. Monter trimmerhodet på spindelen igjen. Se bilde 7.

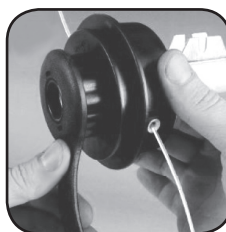

Bilde 4



Bilde 5



Bilde 6



Bilde 7

6. Drivstoff og smøring

Advarsel! Bensin er veldig brannfarlig. Unngå å røyke i nærheten av der drivstoff håndteres, unngå også åpen ild, glød eller gnister. Steng av gresstrimmeren og la den avkjøles før du fyller. Vær utendørs ved tanking og flytt deg minst 3 meter fra tankingsplassen før gresstrimmeren startes.

Bland bensin (Blyfri 95 oktan uten etanoltilsetning) med en 2-takts-olje av god kvalitet som er beregnet for luftkjølte 2-taktsmotorer. Anbefalt blandingsforhold: bensin/olje 40:1 (2,5%)

- Motoren er konstruert for blyfri bensin.
- Bruk drivstoff med minst 87 oktan.
- Bruk blyfritt drivstoff for å beskytte miljøet og for din egen helse.
- Drivstoff eller olje av dårlig kvalitet kan skade pakninger, drivstoffledninger og/eller drivstofftank.

6.1 Blanding av drivstoff

Obs! Vær nøye med blandingen.

1. Mål nøye opp bensin og olje før du blander.
2. Hell i en liten del av bensinen i en ren dunk som er godkjent for drivstoff.
3. Hell i all oljen og rist dunken.
4. Hell i resten av bensinen og rist dunken i minst ett minutt. Visse oljer er vanskelige å blande, derfor er det viktig å riste dunken så olje og bensin blandes. Motoren holder lengre drivstoffet er godt utblandet, hvis drivstoffet ikke er riktig blandet kan motoren gå på en for mager blanding med større risiko for motorskader.
5. Merk dunken så det ikke kan misforstås hva den inneholder.
6. Oljeblandet drivstoff er kun beregnet for 2-taktsmotorer, og ren bensin for 4-taktsmotorer. Derfor er det viktig å merke drivstoffsdunkene.

Obs! Bland ikke for mye drivstoff, det bør brukes innen 90 dager.

Advarsel! Bruk kun oljeblandet drivstoff for 2-taktsmotorer, bruk av ren bensin uten innblandet olje fører veldig fort til motorskader som ikke dekkes av garantien.

6.2 Tanking

1. Skru opp og ta bort tanklokket.
2. Fyll på drivstoff til ca. 80 % av det som tanken rommer.
3. Skru fast tanklokket så det sitter godt. Tørk opp eventuelt drivstoffspøl på og rundt gresstrimmeren.

Advarsel

1. Vær utendørs på bakken ved fylling.
2. Flytt alltid minst 3 meter fra tankingsplassen før gresstrimmeren startes.
3. Skru av gresstrimmeren og la den avkjøles før det tankes. Fyll kun hvis du er helt sikker på at tanken inneholder 2-taktsdrivstoff!

7. Start av motor

Obs! Dra starthåndtaket rett opp. Hvis du ikke drar rett opp, vil friksjonen mot kanten av bus-singen slite på startsnøret. Dette vil forkorte snørets levetid betraktelig. Hold igjen starthåndta-ket etter startforsøket og slipp det sakte. Slipp aldri starthåndtaket helt etter rykket, da det kan henge seg opp eller slå i stykker noe på gresstrimmeren.

Obs! Se avsnittet "feilsøking" om gresstrimmeren ikke starter etter gjentatte forsøk.

7.1 Start av kald motor

Klipp av trimmertråden til en lengde på ca 13 cm. før start for å redusere belastningen under varmekjøringen. Se bilde 8.

1. Plasser gresstrimmeren på en plan flate.
2. Den fjærende strømbryteren (6) står alltid i posisjon "1", og trenger altså ikke å stilles på før start. Se bilde 9.
3. Vri chokereguleringen (9) ned til nivå "COLD START". Se bilde 10.
4. Trykk inn primerpumpen (10) 6 ganger (primerpumpen er plassert på undersiden av forgasseren). Se bilde 11.
5. Hold stødig i det bakerste håndtaket.
6. Dra ut starthåndtaket til du kjenner en motstand (ca. 100 mm). Se bilde 12. Dra raskt og mykt i starthåndtaket til motoren starter eller inntil 6 ganger i hurtig takt.
7. La motoren gå på tomgang i ca. 10 sekunder når du har fått startet den. Trykk deretter inn sikkerhetssperren (13) og gassreguleringen (8). Da vil chokereguleringen automatisk gå tilbake til Kjør-posisjonen.
8. La motoren gå ubelastet en stund før du belaster den.

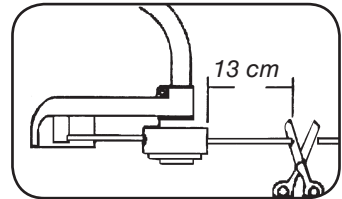

Bilde 8



Bilde 9



Bilde 10



Bilde 11



Bilde 12

7.2 Start av varm motor

1. Plasser gresstrimmeren på en plan flate.
2. Den fjærende strømbryteren (6) står alltid i posisjon "1", og trenger altså ikke å stilles på før start. Se bilde 9.
3. Vri chokereguleringen (9) ned til nivå "COLD START" for så å vri den opp igjen. Se bilde 13.
4. Hold stødig i det bakerste håndtaket.
5. Dra ut starthåndtaket til du kjenner en motstand (ca. 100 mm). Dra raskt og mykt i starthåndtaket til motoren starter eller inntil 6 ganger i hurtig takt. Se bilde 12.
6. Hvis motoren ikke starter: Repeter alle trinnene.



Bild 13

7.3 Stopp motoren

Slipp gassen og la motoren gå ned på tomgang. Trykk strømbryteren (6) bakover mot "STOP". Hold knappen inne og slipp den når motoren har stoppet. Se bilde 14.

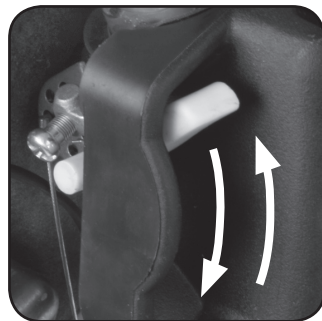

Bild 14

Tenk på følgende

Advarsel! Fjern alle gjenstander som bokser, flasker, steiner etc. fra bakken før du begynner å bruke gresstrimmeren. De kan ellers kastes bort av trimmertråden og føre til ulykker eller skade på gresstrimmeren.

Stopp gresstrimmeren umiddelbart og undersøk om den har blitt skadet, dersom du merker at noe kastes i vei eller om gresstrimmeren begynner å vibrere. Bruk ikke gresstrimmeren hvis den har blitt skadet.

Obs! La motoren gå opp i full hastighet før du begynner å klippe gresset. Prøv aldri å klippe gresset med lavt turtall.

Advarsel! Løft aldri trimmerhodet over knehøyde mens det snurrer rundt.

Advarsel! Bruk aldri trimmertråd av metall eller metall innpakket i plast. Det kan føre til alvorlige ulykker.

8. Bruk

- Hold i gresstrimmeren med begge hender.
- Trykk inn gassen og la motoren gå opp i turtall.
- Hold trimmerhodet parallelt med bakken og sving gresstrimmeren fram og tilbake. Flytt deg framover og sving etc. Ikke flytt fram så langt at klippingen begynner å gå tungt. Se bilde 15.
- Beveg ikke trimmerhodet mot deg, jobb alltid fra deg.

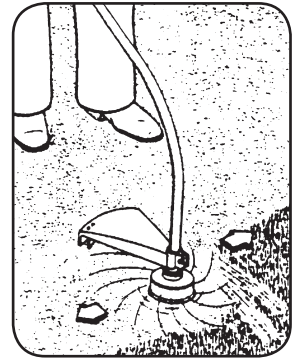

Bilde 15

8.1 Trimming rundt trær og busker

Bøy trimmerhodet litt framover og begynn å trimme fra venstre mot høyre samtidig som du flytter deg sakte og forsiktig rundt treet. Vær forsiktig så tråden ikke skjærer i treet's bark eller andre vekster som skal stå igjen. Dersom du klipper bort gress nær gjerder, hus, steiner etc. vil tråden slites mye.

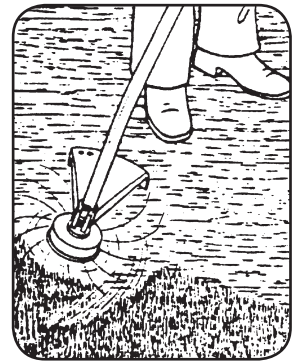

Bilde 16

8.2 Fjerning av vegetasjon

- Bøy trimmerhodet ca 30° til venstre (det gjør det enklere hvis du løsner bøyehåndtaket og vrir det.) Se bilde 16.
- Gjør ikke dette hvis det finnes minste risiko at noe kan kastes i vei og skade mennesker eller dyr som står nærmere enn 30 meter.

8.3 Mate ut tråd

Mat ut trimmertråd på denne måten.

Mat ut trimmertråd på følgende måte:

1. La motoren gå med maks. hastighet under punktene 2-4 nedenfor.
2. Trykk trimmerhodet lett ned mot bakken og slipp det raskt opp igjen. Se bilde 17.
3. Tråden vil da mates ut automatisk.
4. Tråden vil også kappes i riktig lengde av kniven under dekkelet.
5. Stopp motoren og bruk for eksempel en skrutrekker til å fjerne gress og annet som har festet seg mellom dekkelet og trimmerhodet. Hvis rusket ikke fjernes, kan det ødelegge for kjølingen av drivakselen. Se bilde 18.

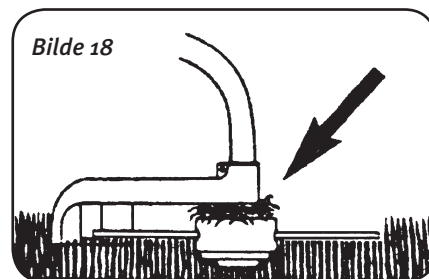
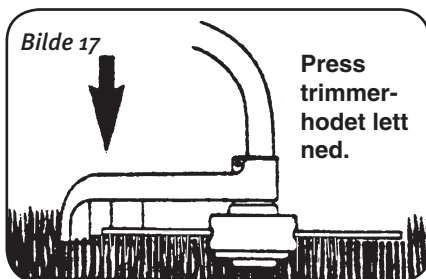

9. Vedlikehold

Advarsel: Løsne på tennpluggens kabel før du utfører vedlikehold.

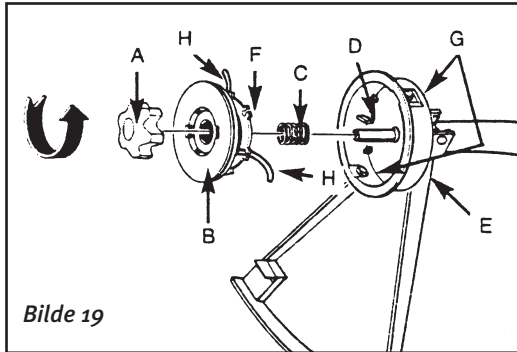

Bilde 19

- A. Mutteren/Låserattet
- B. Spole
- C. Fjær
- D. Spindel
- E. Deksel
- F. Trådholder
- G. Hull for tråd
- H. Trimmerline

9.1 Fylle på ny tråd

1. Vri mutteren/låserattet (A) moturs og fjern det (bruk hånden eller nøkkelen som følger med).
2. Fjern spole (B) og fjær (C) fra spindelen (D).
3. Fjern også rester av gammel tråd (H).
4. Mål opp og kapp ny trimmertråd (Ø2 mm) til en lengde av 8,6 meter. Brett den på midten, så du har to ender som hver måler 4,3 meter. Plasser midten med bøynen i et av sporene i skiven som deler spolen. Se bilde 20.

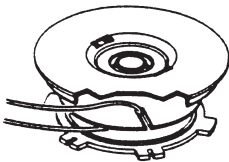

Bilde 20

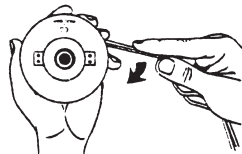

Bilde 21

5. Vikle opp begge endene på tråden medurs på spolen som vist på bilde 21. Hold i tråden med fingrene slik at den er stram når den vikles opp. Stopp når det er ca. 15 cm igjen av trådendene.
6. Fest trådene i trådholderne (F) tvers ovenfor hverandre som vist på bilde 22.

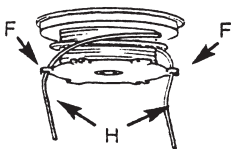

Bilde 22

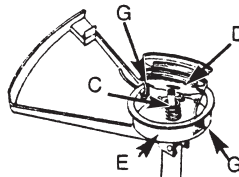

Bilde 23

7. Fest fjæren (C) på spolens underside (hvis den ikke allerede sitter fast.), trekk ut trådendene gjennom hullene (G) på siden av dekselet (E). Se bilde 23.

8. Trykk spolen (B) inn i dekselet, og mat samtidig trådene ut gjennom hullene (G).
9. Trykk spolen innover så fjæren trykkes sammen. Rykk til i trådene, slik at de løsner fra trådholderne (F) i spolen.
10. Fest det komplette trimmerhodet på spindelen og hold fast. Dra til mutteren/låserattet (A) medurs (dra til kun med håndkraft.) Se bilde 25.
11. Klipp av trådene så de ikke er lengre enn ca. 13 cm.

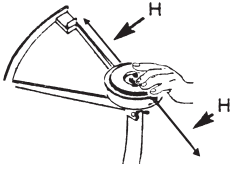

Bilde 24

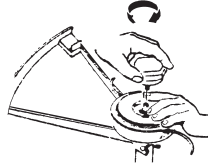

Bilde 25

9.2 Luftfilter, inspeksjon/Rengjøring

Bruk aldri gresstrimmeren uten luftfilter. Rengjør filteret når det er skittent eller skift det ut dersom det er skadd.

Rengjør luftfilteret på følgende måte:

1. Trykk inn sidene på luftfilterdekselet og fjern den.
2. Ta ut skumplastfilteret.
3. Vask filteret i såpe og vann. Bruk ikke bensin!
4. Klem på filteret og la det deretter lufttørkes.
5. Sett filteret tilbake på plass og monter dekselet.
6. Påse at dekselet blir festet skikkelig, slik at det ikke ristes løst.

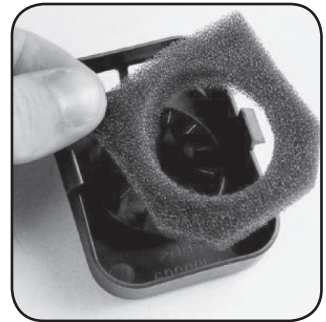

Bilde 25

9.4 Forgasserinnstilling

Forgasseren er fabrikkinnstilt for optimal effekt.

9.5 Tennplugg

Tennstifttype: TORCH L8RTC, Champion Cj7Y, NGK BPMR7A

Anbefalt elektrodeavstand for tennstiften: 0,635 mm.

Se bilde 27.

Tiltrekkingsmoment: 12-15 Nm.

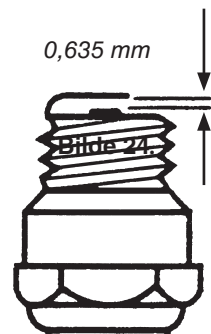

Bilde 27

9.6 Sliping av kniv for trimmertråden (på dekselet)

1. Ta bort kniven (E) fra trimmerbeskyttelsen (F).
Se bilde 28.
2. Sett trådkutter i en skrustikke, kvess trådkniven med en flat fil, fil bare til ett hull og vær nøye med å beholde den tidligere slipevinkelen.

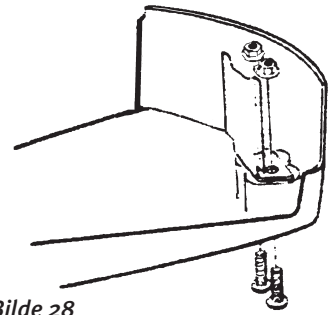

Bilde 28

10. Oppbevaring

1. Rengjør gresstrimmeren utvendig, deksel, trimmerhode, spindel, motorens ytre deler etc.
2. Hell overskuddet av drivstoff i en godkjent dunk.
3. Start motoren når drivstofftanken er tømt.
4. La motoren gå på tomgang til den stopper for å få tørt forgasseren for drivstoff.
5. La motoren avkjøles i ca. 5 minutter.
6. Bruk en tennpluggnøkkel for å ta ut tennpluggen.
7. Hell en teskje ren 2-taktsolje inn i sylindren gjennom tennplugghullet. Dra sakte i starthåndtaket noen ganger for å fordele oljen inni motoren. Sett tennplugg tilbake igjen.
8. Oppbevar gresstrimmeren på et tørt og godt ventilert sted.

10.1 Ved start etter oppbevaring

1. Bruk en tennpluggnøkkel for å ta ut tennpluggen.
2. Rykk raskt og mykt i starthåndtaket flere ganger for å få ut overskuddsoljen fra sylindren.
3. Rengjør tennpluggens elektroder eller bruk en ny tennplugg med riktig elektrodeavstand.
4. Skru fast tennpluggen med en tennpluggnøkkel.
5. Fyll drivstoff på tanken.
6. Følg instruksjonene i avsnitt 6.1 "Start av kald motor".

11. Feilsøking

<i>Problem</i>	<i>Årsak</i>	<i>Tiltak</i>
Motoren starter ikke eller går bare på lavt turtall.	Feil i startprosedyre.	Les bruksanvisningen.
	Forurensing i forgasseren.	La et kvalifisert verksted rengjøre forgasseren.
	Feil type tennstift.	Rengjør eller bytt ut tennstiften.
	Tett bensinfilter.	Bytt ut bensinfilter (inne i tanken).
Motoren starter men har dårlig kraft.	Chokehåndtaket står feil.	Sett chokehåndtaket på "OPEN".
	Skittent luftfilter.	Rengjør eller bytt ut filter.
	Forurensing i forgasseren.	La et kvalifisert verksted rengjøre forgasseren.
Motoren svarer ikke på gassen.	Motoren er ikke varmkjørt tilstrekkelig.	La motoren gå med lavt turtall i ett minutt.
Motoren er svak ved belastning	Tennpluggens elektrodeavstand feil.	Rengjør og kontroller avstand eller bytt ut tennstiften.
Motoren går ujevnt.	Forurensing i forgasseren.	La et kvalifisert verksted rengjøre forgasseren.
Motoren ryker mye.	Feil bensinblanding.	Bruk bensin og totaktsolje i blandingsforhold 40:1 (2,5 %).

Obs!

Gresstrimmeren er utformet i henhold til gjeldende sikkerhetskrav. Reparasjoner av gresstrimmer skal alltid utføres med originale reservedeler av fagmann, ellers er det risiko for personskade.

Avfallshåndtering

Når du skal kvitte deg med produktet, skal dette skje i henhold til lokale forskrifter. Er du usikker på hvordan du går fram, ta kontakt med lokale myndigheter.

Ruohotrimmeri CO/TECH

Tuotenumero: 30-9940, malli: HY33PD-1

Lue käyttöohjeet ennen tuotteen käyttöönottoa. Säilytä käyttöohjeet tulevaa tarvetta varten. Pidätämme oikeuden teknisten tietojen muutoksiin. Emme vastaa mahdollisista teksti- tai kuvavirheistä. Jos laitteeseen tulee teknisiä ongelmia, ota yhteys myymälään tai asiakaspalveluun (yhteystiedot käyttöohjeen lopussa).



Vaara: Laitetta saa käyttää ainoastaan trimmeriin sopivan siiman kanssa. Laitteessa ei saa käyttää sahanterää tai muita sopimattomia varusteita.

Varoitus! Lasten, eläinten ja vierailijoiden tulee olla vähintään 15 metrin etäisyydellä kun käynnistät trimmerin tai työskentelet sen kanssa. Sammuta trimmeri välittömästi, mikäli joku tulee alle 15 metrin päähän trimmeristä.

1. Tuotteen merkinnät ja turvallisuussymbolit



Lue käyttöohje.



Käytä aina turvakypärää, suojalaseja/visiiriä ja kuulosuojaimia!



Käytä turvakengkiä.



Käytä suojakäsineitä.



Laitetta saa käyttää ainoastaan trimmeriin sopivan siiman kanssa. Laitteessa EI SAA käyttää sahanterää tai muita sopimattomia varusteita.



Varoitus! Pidä jalkasi loitolla siimasta.



Kivet ja muut esineet saattavat lennähtää ruohotrimmeristä.



Ainoastaan trimmerin käyttäjä saa olla laitteen läheisyydessä sen käytön aikana. Lasten, eläinten ja vierailijoiden tulee olla vähintään 15 metrin etäisyydellä, kun käynnistät trimmerin tai työskentelet sillä.



Varoitus! Kuuma pinta.



Varoitus! Suojan alapuolella on terävä terä, älä koske terään.

2. Turvallinen käyttö

Huom! Sammuta moottori ennen ruohotrimmerin huoltoa, säätöä ja puhdistusta.

1. Käytä turvakengä, tiukasti istuvia vaatteita, suojalaseja/visiiriä, kuulosuojaimia ja kypärää.
2. Älä käytä ruohotrimmeriä, jos olet väsynyt, sairas, poissa tolaltasi tai väsyttävien lääkkeiden, alkoholin tai huumeiden vaikutuksen alainen.
3. Noudata aina turvallisuutta käsitellessäsi polttoaineita. Avaan polttoainesäiliön kansi varoen ja päästä säiliöön syntynyt paine varoen. Pyyhi roiskunut bensiini ja siirrä ruohotrimmeri vähintään kolmen metrin päähän tankkauspaikasta ennen kuin käynnistät sen.
- 3a Poista kaikki tulenarat kohteet, kuten kipinät, avotuli, savukkeet tms. paikasta, jossa käsitellään bensiiniä.
- 3b Älä polta tupakkaa tankatessa tai kun työskentelet ruohotrimmerin kanssa.
4. Älä anna muiden henkilöiden oleskella ruohotrimmerin läheisyydessä kun käynnistät trimmeriä tai työskentelet sen kanssa. Lasten, eläinten ja vierailijoiden tulee olla vähintään 15 metrin etäisyydellä kun käynnistät trimmerin tai työskentelet sen kanssa.
5. Pidä käynnissä olevasta ruohotrimmeristä vakaasti kiinni kaksin käsin siten, että peukalo on toisella puolella kuin muut sormet.
6. Huolehdi siitä, ettei mikään ruumiinosasi ole siiman lähellä sahan ollessa käynnissä.
7. Varmista ennen käynnistystä, ettei siima ole kosketuksissa vieraisiin esineisiin.
8. Moottorin tulee olla sammutettu, kun trimmeriä kuljetetaan.
9. Tarkasta trimmeri aina ennen käynnistämistä. Älä käynnistä trimmeriä, jos siinä on kuluneita tai viallisia osia tai jos siitä puuttuu osia. Älä käytä trimmeriä, jos se on vioittunut, väärin säädetty tai väärin asennettu.
10. Saat suorittaa ainoastaan tässä käyttöohjeessa mainittuja huoltotoimenpiteitä, muu korjaus ja huolto tulee jättää ammattihenkilölle.
11. Sammuta ruohotrimmeri ennen kuin lasket sen maahan.
12. Ole huolellinen leikatessasi pieniä pensaita tai paksua ruohoa, sillä ne saattavat juuttua trimmerin leikkuuosaan.
13. Kahvojen tulee olla puhtaat ja kuivat, eikä niissä saa olla öljyä tai polttoainetta.
14. Käytä ruohotrimmeriä ainoastaan ulkona tai hyvin tuuletetuissa tiloissa. Älä koskaan käynnistä trimmeriä suljetussa tilassa tai rakennuksessa. Pakokaasujen hengittäminen on vaarallista, sillä ne sisältävät hääkää.
15. Älä vie trimmerin leikkuupäätä pienten esineiden lähelle, sillä ne saattavat lennähtää voimalla. Tarkasta leikattava alue ennen leikkauksen aloittamista ja poista mahdolliset pikkukivet tms.
16. Jos työskentelet viettävällä maalla, älä seiso trimmerin alapuolella. ÄLÄ käytä trimmeriä viettävällä maalla, jos on olemassa mahdollisuus, että menetät tasapainon, kaadut tai liu'ut alas. Pidä kiinni molemmista kahvoista.
17. Poista trimmeristä ruohonjätteet ja muut kertymät, puhdista erityisen tarkasti suojat leikkuupäätä ja moottori.
18. Ainoastaan aikuiset, jotka ovat lukeneet käyttöohjeen saavat käyttää laitetta.
19. Käytä ainoastaan 2-tahtibensiiniä, johon on sekoitettu laadukasta, ilmajähdytteisille 2-tahtimoottoreille soveltuvaa 2,5 % 2-tahtiöljyä (sekoitussuhde 40:1). Moottori vaurioituu nopeasti, mikäli siinä käytetään bensiiniä, johon ei ole sekoitettu öljyä, eikä takuu kata tällaisia vaurioita.
20. Älä käytä ruohotrimmeriä ilman äänenvaimenninta tai äänenvaimentimen kupua.
21. Pidä kiinni ruohotrimmerin molemmista kahvoista siten, että peukalo on kahvan toisella puolella ja loput sormet toisella puolella.
22. Äänenvaimennin kuumenee hyvin paljon; varo käsiä ja muita ruumiinosia.
23. Trimmerin päätä ei saa nostaa ylös työskentelyn aikana, sillä siima on vaarallinen käyttäjälle. Pidä trimmerin päätä mahdollisimman lähellä maan pintaa työskentelyn aikana.
24. Ruohotrimmeriä saa käyttää ainoastaan nurmikoiden ja puutarhan kasvillisuuden leikkaamiseen.
25. Ruohotrimmeriä ei saa käyttää, mikäli suoja puuttuu tai on viallinen.
26. Tuotetta ei saa purkaa/muuttaa eikä sitä saa käyttää muihin työtehtäviin. Muuten onnettomuusvaara lisääntyy, eikä takuu kata tällaisia vaurioita.
27. Älä käytä trimmeriä helposti syttyvien kaasujen tai nesteiden läheisyydessä, sillä se saattaa aiheuttaa tulipalon tai räjähdyksen.

3. Kuvaus

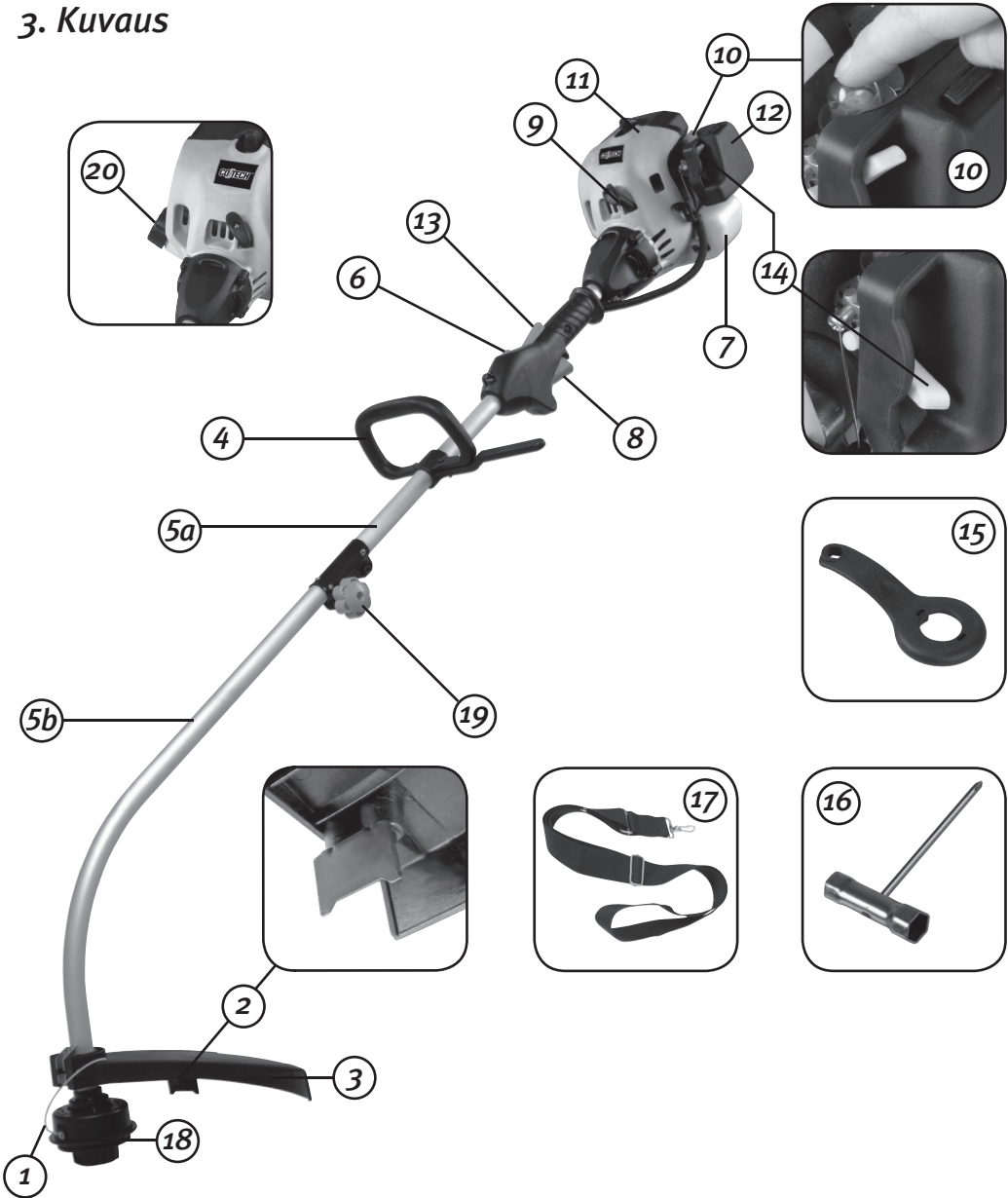

- | | | |
|---|----------------------------|--|
| 1. Trimmerin leikkuupää | 7. Polttoainesäiliö | 14. Rikastinvipu (aktivoi rikastin painamalla vipu alas) |
| 2. Trimmerin terä | 8. Kaasunsäädin | 15. Trimmerin avain |
| 3. Trimmerin suoja | 9. Käynnistyskahva | 16. Sytytystulpan avain |
| 4. Kaarikahva (ja ylimääräinen sivukahva) | 10. Primer-pumppu | 17. Olkahihna |
| 5.a Rikiputki, ylempi | 11. Sytytystulppa | 18. Lukitusnappi, trimmerin leikkuupää |
| 5.b Rikiputki, alempi | 12. Ilmansuodattimen kansi | 19. Lukitusnappi, rikiputki |
| 6. Virtakytkin (1 – STOP, palauttava) | 13. Varmistin | 20. Säiliön kansi |

4. Tekniset tiedot

Malli:		HY33PD-1
Paino:		5,3 kg
Moottori:		Ilmajäähdytteinen 2-tahtimoottori
Sylinteritilavuus:		25cm ³
Leikkuuleveys:		38 cm
Polttoaine:		bensiinin ja öljyn sekoitus 40:1 (2,5 %)
Sytytys:		Elektroninen
Moottorin teho enintään:		0,74 kW/ 7500 k/min
Kierrosluku työskennellessä:		7000–8500 k/min
Moottorin kierrosluku enintään:		8500 k/min
Tyhjäkäynnin kierrosnopeus:		3500 k/min
Sytytystulppa:		TORCH L8RTC, Champion CJ7Y, NGK BPMR7A
Säiliön tilavuus:		0,6 litraa
Leikkuuvarustus:		Nailonsiima Ø 2 mm
Melutaso	LwA:	110 dB (A)
	LpA:	88 dB (A)
Tärinä	Tyhjäkäynti:	10,5 m/s ²
	Täydellä kaasulla:	10 m/s ²

5. Asennus

Asenna rikiputket (5a ja 5b), kaarikahva (4) ja trimmerin suoja ennen laitteen käyttöönottoa.

Liitä rikiputket (5a) ja (5b) yhteen

1. Paina alempi rikiputki (5b) ylemmän rikiputkeen (5a), kierrä alemmaa putkea kunnes kuula-lukitus lukitsee sen kiinni ylemmän reikään.
2. Kiristä lukitusnappi.

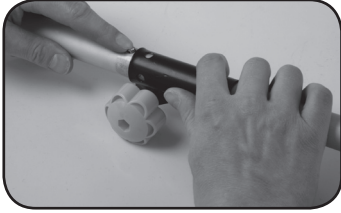

Kuva 1



Kuva 2

Asenna kaarikahva (4)

1. Irrota kaarikahvan ruuvit ja mutterit.
2. Aseta kaarikahva kiinni (4) (yhdessä sivukahvan kanssa) ylemmän rikiputkeen (5a) ja kiinnitä se ruuvilla ja mutterilla. Sivukahvan voi asentaa joko vasemmalle tai oikealle puolelle riippuen siitä, onko trimmerin käyttäjä oikea- vai vasenkätinen.
3. Säädä kaarikahvan sijoitus (160–200 mm kaasun-säätimen edessä) ja kiinnitä se paikoilleen ruuveilla.



Kuva 3

Asenna trimmerin suoja (3)



Varoitus! Trimmerisuoja tulee asentaa oikein, jotta se suojaisi käyttäjää ja rajoittaisi siiman pituutta suojassa olevan terän avulla.

1. Irrota trimmerin leikkuupää, jotta saat asennettua trimmerin suojan (3).
2. Paina trimmerin leikkuupäätä ja irrota sen mutteri/lukitusnappi kädellä tai pakkauksessa olevalla avaimella. Katso kuva 4.
3. Irrota trimmerin leikkuupää karasta.
4. Työnnä trimmerisuoja rikiputkeen ja sovi suojan reiät kiinnikkeen reikiin. Katso kuva 5.
5. Työnnä pultti trimmerinsuojaan siltä puolelta, jossa on kuusikulmainen syvennys, ja kiinnitä lopuksi aluslaatta ja mutteri. Katso kuva 6.
6. Asenna trimmerin leikkuupää takaisin karaan. Katso kuva 7.



Kuva 4



Kuva 5



Kuva 6

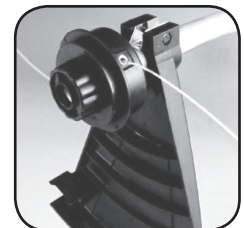

Kuva 7

6. Polttoaine ja voitelu

Varoitus! Bensiini on erittäin helposti syttyvää. Älä tupakoi polttoaineen käsittelypaikan lähellä. Älä aiheuta myöskään kipinöintiä, avotulta tms. Sammuta trimmeri ja anna sen jäähtyä ennen polttoaineen lisäämistä. Tankkaa trimmeri aina ulkotiloissa ja siirrä trimmeri aina vähintään kolmen metrin päähän tankkauspaikasta ennen käynnistämistä.

Sekoita bensiiniä (lyijytön 95-oktaaninen, ilman etanolia) ja laadukasta 2-tahtiöljyä, joka soveltuu ilmajäähdytteisiin 2-tahtimoottoreihin. Suositeltu sekoitussuhde: bensiiniä/öljyä 40:1 (2,5 %)

- Moottorissa tulee käyttää lyijytöntä bensiiniä.
- Käytä bensiiniä, jossa on vähintään 87 oktaania.
- Käyttämällä lyijytöntä bensiiniä suojelet ympäristöäsi ja itseäsi.
- Huonolaatuinen bensiini tai öljy saattaa vahingoittaa tiivisteitä, polttoaineletkuja tai polttoainesäiliötä.

6.1 Polttoaineen sekoittaminen

Huom! Ole tarkkana sekoitussuhteen kanssa.

1. Mittaa tarkasti öljy- ja bensiinimäärät ennen kuin sekoitat ne keskenään.
2. Kaada hieman bensiiniä säiliöön, joka on hyväksytty bensiinille.
3. Kaada kaikki öljy säiliöön ja ravista säiliötä.
4. Kaada sekaan loppu bensiini ja ravista säiliötä vähintään minuutin ajan. Tietyt öljyt sekoittuvat heikosti, joten niitä tulee sekoittaa hyvin, jotta bensiini ja öljy sekoittuvat keskenään. Moottori kestää pidempään, kun öljy on sekoittunut hyvin. Mikäli öljy ei ole sekoittunut kunnolla, seos on laimaa, mikä taas lisää moottorin vahingoittumisriskiä.
5. Merkitse polttoainesäiliö kunnolla, jotta säiliön sisällöstä ei tule epäselvyyksiä.
6. Öljyyn sekoitettu bensiini soveltuu ainoastaan 2-tahtimoottoreihin ja puhdas bensiini soveltuu ainoastaan 4-tahtimoottoreihin. Tämän vuoksi polttoainesäiliöiden merkitseminen on hyvin tärkeää.

Huom! Älä sekoita liikaa bensiiniä kerralla, sekoitettu bensiini tulee käyttää 90 päivän kuluessa.

Varoitus! Käytä 2-tahtimoottoreissa ainoastaan bensiiniä, johon on sekoitettu öljyä. Moottori vaurioituu nopeasti, mikäli siinä käytetään bensiiniä, johon ei ole sekoitettu öljyä, eikä takuu kata tällaisia vaurioita.

6.2 Ruohotrimmerin tankkaaminen

1. Avaa polttoainesäiliön korkki.
2. Täytä bensiiniä noin 80 % säiliön tilavuudesta.
3. Sulje korkki ja pyyhi pois mahdollinen yliroiskunut bensiini ruohotrimmeristä ja sen ympäriltä.

Varoitus!

1. Tankkaa ainoastaan ulkona ja maan päällä.
2. Siirrä trimmeri vähintään 3 metrin päähän tankkauspaikasta ennen käynnistämistä.
3. Sammuta trimmeri ja anna sen jäähtyä ennen polttoaineen lisäämistä. Tankkaa ainoastaan, mikäli olet varma, että säiliössä on 2-tahtibensiiniä!

7. Moottorin käynnistäminen

Huom! Vedä käynnistyskahva suoraan ulos. Jos vedät vinoon, holkin reunan aiheuttama kitka vahingoittaa narua, ja se kuluu nopeammin. Pidä käynnistyskahva ulosvedettynä ja päästä se takaisin hitaasti. Älä päästä käynnistyskahvaa kerralla heti vetämisen jälkeen, sillä se saattaa sotkeutua tai vahingoittaa ruohotrimmeriä.

Huom! Jos ruohotrimmeri ei käynnisty lukuisista yrityksistä huolimatta, katso kohta ”Vianhaku”.

7.1 Kylmän moottorin käynnistäminen

Lyhennä siimoja noin 13 cm:n pituisiksi ennen käynnistystä, jotta kuormitus pienenee lämpimänä käytön aikana. Katso kuva 6.

1. Aseta ruohotrimmeri tasaiselle ja tukevalle alustalle.
2. Palauttava virtakytkin (6) on aina asennossa ”1” ja siihen ei tarvitse koskea käynnistettäessä. Katso kuva 9.
3. Käännä rikastinta (9) alaspäin kylmäkäynnistysasentoon ”COLD START”. Katso kuva 10.
4. Paina primer-pumppua (10) 6 kertaa (primer-pumppu on kaasuttimen yläpuolella). Katso kuva 11.
5. Pidä taaemmasta kahvasta tukevasti kiinni.
6. Vedä käynnistyskahvasta, kunnes tunnet vastuksen (n. 100 mm). Katso kuva 12. Vetäise käynnistyskahvasta nopeasti ja pehmeästi kunnes moottori käynnistyy (kuitenkin korkeintaan 6 kertaa).
7. Anna moottorin käydä tyhjäkäynnillä n. 10 sekuntia sen käynnistyttyä. Paina sitten varmistin (13) ja kaasunsäädin (8) alas, jolloin rikastin palaa automaattisesti käyttöasentoon.
8. Anna moottorin käydä hetken ajan ilman kuormitusta, kunnes se reagoi hyvin kaasuun. Kuormita moottoria vasta tämän jälkeen.



Bild. 8



Bild 9

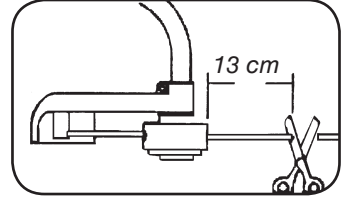

Bild 10



Bild 11



Bild 12

7.2 Lämpimän moottorin käynnistäminen

1. Aseta ruohotrimmeri tasaiselle ja tukevalle alustalle.
2. Palauttava virtakytkin (6) on aina asennossa "1" ja siihen ei tarvitse koskea käynnistettäessä. Katso kuva 9.
3. Käännä rikastinta (9) alaspäin kylmäkäynnistysasentoon "COLD START" ja käännä rikastin takaisin ylös. Katso kuva 13.
4. Pidä taaemmasta kahvasta tukevasti kiinni.
5. Vedä käynnistyskahvasta, kunnes tunnet vastuksen (n. 100 mm). Katso kuva 12. Vetäise käynnistyskahvasta nopeasti ja pehmeästi kunnes moottori käynnistyy (kuitenkin korkeintaan 6 kertaa).
6. Jos moottori ei käynnisty: Toista kappaleen "Kylmän moottorin käynnistäminen" kohdat.

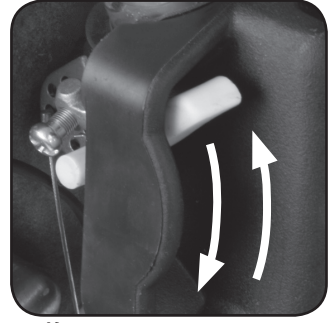

Kuva 13

7.3 Moottorin sammuttaminen

Päästä kaasunsäädin ja anna moottorin käydä tyhjäkäynnillä. Paina virtakytkin (6) taaksepäin kohtaan "STOP", pidä painiketta pohjassa ja päästä siitä irti, kun moottori on pysähtynyt. Katso kuva 14.



Kuva 14

Ota huomioon

Varoitus! Siivoa maastosta pois kaikki esineet, kuten purkit, pullot, kivet tms. ennen kuin aloitat trimmerin käytön. Trimmeri saattaa lennättää esineitä, mikä saattaa johtaa onnettomuuteen tai trimmerin vioittumiseen.

Sammuta trimmeri välittömästi ja tarkasta onko se vioittunut, mikäli trimmeristä lentää esineitä tai mikäli trimmeri alkaa täristä. Älä käytä ruohotrimmeriä mikäli se on vioittunut.

Huom.! Anna trimmerin kiihtyä täysille kierroksille ennen kuin aloitat ruohon leikkaamisen. Älä yritä leikata ruohoa alhaisilla kierroksilla.

Varoitus! Älä nosta trimmerin päätä yli polven korkeuden trimmerin käydessä.

Varoitus! Älä käytä metallista tai muovitetusta metallista valmistettua siimaa; tällaisen siiman käyttäminen saattaa johtaa vakavaan onnettomuuteen.

8. Käyttö

- Pidä koneesta kiinni tukevasti molemmin käsin.
- Paina kaasukahvaa ja anna moottorin kiihtyä täysille kierroksille.
- Pidä trimmerin päätä maan pinnan mukaisesti ja liikuta trimmerin päätä puolelta toiselle; älä työnnä liian pitkälle jos trimmeri alkaa käydä raskaasti. Katso kuva 15.
- Älä liikuta trimmerin päätä itseäsi kohti, työskentele aina pois-päin itsestäsi.

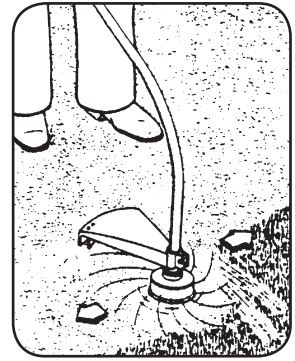

Bilde 15

8.1 Trimmerin käyttö puiden ja pensaiden ympärillä

Kallista trimmerin päätä hieman eteenpäin ja aloita trimmaaminen vasemmalta oikealle ja liiku samalla hitaasti ja varoen puun ympäri. Leikkaa varoen, jottei siima vahingoita puiden runkoja tai istutettuja kasveja. Siima kuluu nopeasti, jos käytät trimmeriä aidan, sokkelin, kivien tms. Läheisyydessä.

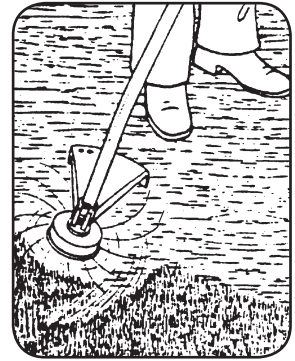

Bilde 16

8.2 Maaperän muokkaus (kaiken kasvillisuuden poistaminen)

- Kallista trimmerin päätä noin 30 astetta vasemmalle (tämä toimenpide helpottuu, jos irrotat ja käännät kaarikahvaa). Katso kuva 16.
- Älä tee tätä toimenpidettä, mikäli on mahdollisuus, että maasta lentää esineitä, jotka voivat vahingoittaa alle 30 metrin etäisyydellä olevia ihmisiä tai eläimiä.

8.3 Siiman pidentäminen

Syötä trimmerin siimaa seuraavalla tavalla:

1. Anna moottorin kiihtyä täysille kierroksille kohtien 2-4 mukaisesti.
2. Paina trimmerin päätä kohti maata ja nosta se ylös. Katso kuva 17.
3. Siima pitenee automaattisesti.
4. Suojan alla oleva terä leikkaa siiman oikean pituiseksi.
5. Sammuta moottori ja poista suojan ja trimmerin pään väliin juuttunut ruoho ja muut roskat esim. ruuvimeisselillä. Roskat saattavat haitata voimansiirtoakselin jäähdytystä. Katso kuva 18.

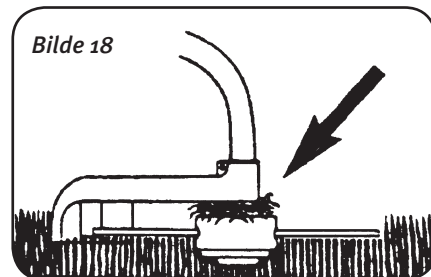
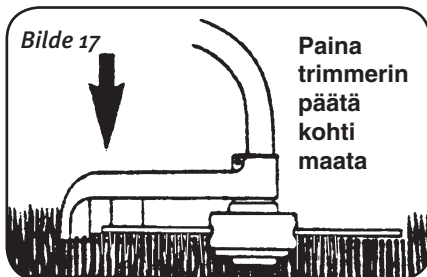

9. Huolto

Varoitus! Irrota sytytystulpan hattu ennen huoltotöitä.

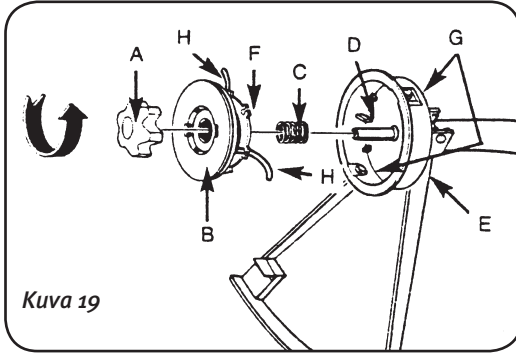

Kuva 19

- A. Nuppi
- B. Kela
- C. Jousi
- D. Kara
- E. Kupu
- F. Siimanpidike
- G. Siiman reikä
- H. Trimmerin siima

9.1 Siiman vaihtaminen

1. Irrota mutteri/lukitusnuppi (A) vastapäivään kääntämällä (käsin tai pakkauksessa olevalla avaimella).
2. Irrota kela (B) ja jousi (C) karasta (D).
3. Poista jäljelle jäänyt siima (H).
4. Mittaa ja leikkaa siima (\varnothing 2 mm), jonka pituus on noin 8,6 metriä. Taita se keskeltä, jolloin kummankin puolen pituus on 4,3 metriä, aseta taitoksen keskikohta yhteen kelan jakavista urista. Katso kuva 20.

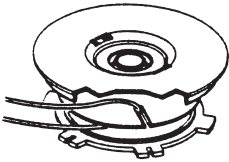

Kuva 20

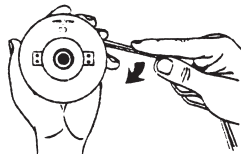

Kuva 21

5. Kieritä siiman kummatkin päät kelalle myötäpäivään kuvan 21 mukaisesti. Pidä siimasta kiertämisen aikana kiinni sormilla, lopeta kiertäminen, kun jäljellä on noin 15 cm:n pituiset siimat.
6. Paina siimat siimanpidikkeisiin (F) vastakkain kuvan 22 osoittamalla tavalla.

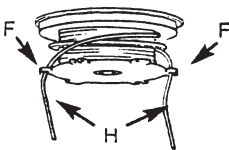

Kuva 22

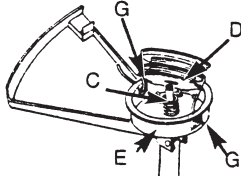

Kuva 23

7. Paina jousi (C) kelan alapuolelle (mikäli se ei jo ole kiinni), vedä siimojen päät kuvun (E) sivuilla olevien reikien (G) läpi. Katso kuva 23.

8. Paina kela (B) kupuun ja syötä siimaa samanaikaisesti rei'istä (G).
9. Paina kelaa (B) sisäänpäin siten, että jousi painuu kasaan, vetäise siimoja siten, että ne irtoavat kelan siimanpitimistä (F).
10. Paina koko trimmerin pää karaan ja pidä kiinni. Kiristä nuppia (A) myötäpäivään (vedä käsin mallillisella voimalla). (Katso kuva 25)
11. Leikkaa siimat alle 13 cm:n pituisiksi.

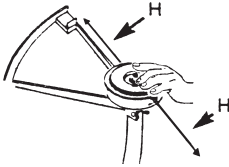

Kuva 24

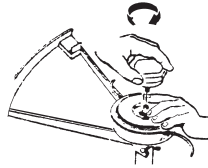

Kuva 25

9.2 Ilmansuodattimen tarkistaminen ja puhdistaminen

Älä käytä ruohotrimmeriä ilman ilmansuodatinta. Puhdista tai vaihda voittunut tai likainen suodatin.

Ilmansuodattimen puhdistaminen:

1. Paina ilmansuodatinkuvun lukituskielekettä ja irrota kupu.
2. Irrota vaahtomuovisuodatin.
3. Pese suodatin saippuavedellä. Älä käytä bensiiniä!
4. Purista vedet pois suodattimesta ja ripusta se kuivumaan.
5. Aseta suodatin takaisin ja asenna kupu.
6. Varmista, että ilmasuodattimen kupu on kunnolla kiinni, jotta se ei irtoa tärinän johdosta.

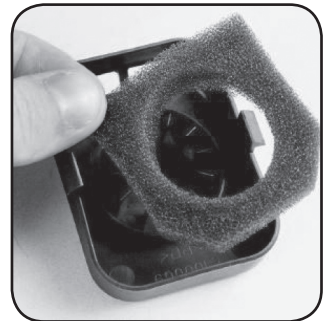

Kuva 26

9.4 Kaasuttimen asetukset

Kaasutin on säädetty tehtaalla parhaan tehon saavuttamiseksi.

9.5 Sytytystulppa

Sytytystulpan tyyppi: TORCH L8RTC, Champion CJ7Y, NGK BPMR7A.

Sytytystulpan suositeltu kärkiväli: 0,635 mm. Katso kuva 27.

Kiristysmomentti: 12 – 15 Nm.

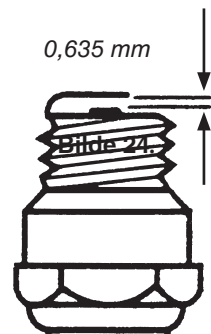

Kuva 27

9.6 Siimaterän teroittaminen (trimmerinsuojassa)

1. Irrota siimaterä (E) trimmerin päästä (F). Katso kuva 28.
2. Laita siimaterä ruuvipenkkiin, teroita siimaterä litteällä viilalla. Viilaa ainoastaan yhteen suuntaan ja säilytä alkuperäinen teräkulma.

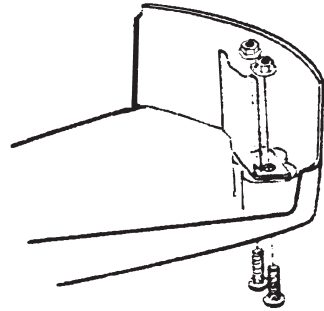

Kuva 28

10. Säilytys

1. Puhdista ruohotrimmeri ulkopuolelta: suojat, trimmerin pää, kara, moottorin ulko-osat ym.
2. Kaada polttoainesäiliöön jäljelle jäänyt bensiini bensakanisteriin.
3. Käynnistä moottori, kun polttoainesäiliö on tyhjennetty.
4. Anna moottorin käydä tyhjäkäynnillä, jotta kaasuttimessa oleva polttoaine loppuu.
5. Anna moottorin jäähtyä noin 5 minuutin ajan.
6. Irrota sytytystulppa sytytystulppa-avaimella.
7. Kaada sylinteriin teelusikallinen puhdasta 2-tahtiöljyä sytytystulpan aukon kautta, vedä hitaasti käynnistyskahvasta muutamia kertoja, jotta öljy leviää tasaisesti moottoriin. Laita sytytystulppa takaisin paikoilleen.
8. Säilytä ruohotrimmeriä kuivassa ja hyvin tuuletetussa paikassa.

9.1 Käytön aloittaminen säilytyksen jälkeen

1. Irrota sytytystulppa sytytystulppa-avaimella.
2. Vetäise käynnistyskahvasta useita kertoja nopeasti ja pehmeästi saadaksesi ylimääräisen öljyn pois sylinteristä.
3. Puhdista sytytystulpan kärjet tai laita tilalle uusi sytytystulppa, jossa on oikea kärkiväli.
4. Kiristä sytytystulppa sytytystulppa-avaimella.
5. Laita polttoainetta polttoainesäiliöön.
6. Noudata kappaleen 6.1 ”Kylmän moottorin käynnistäminen” ohjeita.

11. Vianetsintä

Ongelma	Syy	Toimenpiteet
Moottori ei käynnisty tai käy hyvin alhaisilla kierroksilla.	Väärä käynnistystapa.	Lue käyttöohje!
	Likainen kaasutin.	Jätä kaasuttimen puhdistaminen huoltoliikkeelle.
	Väärä sytytystulppa.	Puhdista tai vaihda.
	Polttoainesuodatin tukossa.	Vaihda polttoainesuodatin (säiliön sisällä).
Moottori käynnistyy, mutta teho on heikko.	Rikastin väärässä asennossa	Avaa rikastin asentoon "OPEN"
	Likainen ilmansuodatin.	Puhdista tai vaihda.
	Likainen kaasutin.	Jätä kaasuttimen puhdistaminen huoltoliikkeelle.
Moottori ei reagoi kaasun.	Moottoria ei ole käytetty riittävästi tyhjäkäynnillä.	Anna moottorin käydä hiljaisilla kierroksilla minuutin ajan.
Moottori käy heikosti kuormitettaessa.	Sytytystulpan sytytysväli väärä.	Puhdista ja tarkasta sytytysväli tai vaihda sytytystulppa.
Moottori käy epätasaisesti.	Likainen kaasutin.	Jätä kaasuttimen puhdistaminen huoltoliikkeelle.
Moottori savuaa paljon.	Väärä polttoaineseos.	Käytä bensiiniä ja 2-tahtiöljyä, sekoitussuhde 40:1 (2,5 %).

Huom!

Ruohotrimmeri on voimassa olevien turvallisuusvaatimusten mukainen. Ruohotrimmerin korjaaminen tulee jättää huoltoliikkeelle, ja korjauksessa tulee käyttää alkuperäisosa, muussa tapauksessa henkilövahinkojen vaara kasvaa.

Declaration of Conformity



Clas Ohlson AB declares that the machines:

CO/TECH 30-9290/HY3315A

Grass Trimmer

Complies with the following Directive:

89/336/EEC amended by 93/68/EEC
98/37/EC

TÜV Rheinland Product Safety GmbH
Am Grauen Stein - D - 51105 Köln
has carried out EC type approval.

The certificate no. 14700768001

Insjön, Sweden, May 2007

A handwritten signature in black ink, appearing to read 'Gert Karnberger', written in a cursive style.

G.Karnberger
President

Clas Ohlson, 793 85 Insjön, Sweden



SVERIGE

KUNDTJÄNST Tel: 0247/445 00
 Fax: 0247/445 09
 E-post: kundtjanst@clasohlson.se

INTERNET www.clasohlson.se

BREV Clas Ohlson AB, 793 85 INSJÖN

NORGE

KUNDESENTER Tlf.: 23 21 40 00
 Faks: 23 21 40 80
 E-post: kundesenter@clasohlson.no

INTERNETT www.clasohlson.no

POST Clas Ohlson AS, Postboks 485 Sentrum, 0105 OSLO

SUOMI

ASIAKASPALVELU Puh: 020 111 2222
 Faksi: 020 111 2221
 Sähköposti: info@clasohlson.fi

INTERNET www.clasohlson.fi

OSOITE Clas Ohlson Oy, Yrjönkatu 23 A, 00100 HELSINKI

GREAT BRITAIN

For consumer contact, please visit
www.clasohlson.co.uk and click on
customer service.

INTERNET www.clasohlson.co.uk