

CO/TECH®

Belt Grinder

Bandslipmaskin

Båndslipemaskin

Nauhahiomakone



Important!

Read the entire instruction manual carefully and make sure that you fully understand it before you use the equipment. Keep the manual for future reference.

Viktig information:

Läs hela bruksanvisningen noggrant och försäkra dig om att du har förstått den innan du använder utrustningen och spara den för framtida bruk.

Viktig informasjon:

Les disse anvisningene nøye og forsikre deg om at du forstår dem før du bruker enheten og oppbevar dem for senere bruk.

Tärkeätä tietoa:

Lue nämä ohjeet huolellisesti ja varmista että olet ymmärtänyt ne, ennen kuin alat käyttää laitetta. Säilytä ohjeet myöhempää tarvetta varten.

ENGLISH

SVENSKA

NORSK

SUOMI

ART.NO.
18-3022
30-7901

MODEL
BDS46-UK
BDS46

Ver. 200810

Belt Grinder

ART. NO: 18-3022
30-7901

MODEL: BDS46-UK
BDS46

Please read the entire instruction manual before using and save it for future use. We apologise for any text or photo errors and any changes of technical data. If you have any questions concerning technical problems please contact our Customer Service Department (see address on reverse).

General safety instructions

Warning! When using this tool fundamental safety measures must be observed to decrease the risk of fire, electric shock and personal injury. Read all of these instructions before using the product and save for future reference.

1. Keep the workplace clean.

Cluttered areas and work tables could cause accidents.

2. Take the working environment into consideration.

- Do not expose the machine to rain.
- Do not use the machine in damp or wet areas.
- Keep the working area well-lit.
- Do not use the machine in the proximity of inflammable liquids or gases.

3. Avoid electric shocks.

Avoid physical contact with earthed objects such as water pipes, radiators, kitchen cookers and fridges.

4. Keep everyone at a distance.

Do not let anyone, especially children, who is not participating in the work touch the tool or any of the extensions. Keep everyone at a distance from the work place.

5. Store the machine in a safe place.

When the tool is not being used, store it in a dry, locked place out of the reach of children.

6. Do not force the machine.

It carries out the job more efficiently and safely at the intended feed speed.

7. Use the correct machine.

- Do not force small machines to do large jobs which require more powerful machines.
- Do not force a tool or auxiliary equipment to carry out work for which it is not designed; e.g. do not use a circular saw to cut down branches or timber.

8. Wear suitable clothing.

- Do not wear any loose clothing or jewellery as they can get caught in rotating parts.
- When working outdoors, non-slip shoes are recommended.
- Wear a hairnet (or similar) if you have long hair.

9. Always wear safety goggles.

Use a protective mask if the work creates a lot of dust.

10. Use dust collecting equipment.

If it is possible to attach a dust collector to the machine, ensure that it is fitted and used properly.

11. Do not manhandle the power cable.

Instead of tugging at the cable, disconnect it by pulling the plug out of the socket. Ensure that the power cable does not come into contact with heat, oil or sharp edges.

12. Ensure that the workpiece is securely fastened.

When possible, use clamps or a vice to secure the workpiece. That is safer than holding the workpiece with one hand.

13. Do not overreach.

Ensure that you stand safely and with good balance at all times.

14. Keep the machine in good working order.

Ensure that they are clean and that the cutting edges are sharp for an optimal and safe result. Follow the recommendations in the manual regarding lubrication and change of fittings. Check the power cable regularly. If it is damaged it should be changed by a qualified service technician. Check all extension cables regularly to ensure that they are not damaged. Ensure that the handles and controls of the machinery/tools are dry, clean and completely free from oil, grease etc.

15. Switch the power off.

Pull out the plug and press the emergency stop button before servicing and when changing fittings such as planer tools, drill bits, tools, abrasive belts or blades.

16. Remove all spanners and service tools.

Make a habit of checking that all keys and service tools are removed from the machinery before switching on the power.

17. Avoid starting unintentionally.

Do not carry a tool with your finger on the switch/trigger if the cable is plugged into a socket. Ensure that the switch is in the off position when connecting the plug.

18. Use the correct extension cables.

When using extension cables outdoors, only use those which are intended for outdoor use. Use extension cables with sufficient conductivity. Uncoil the entire cable.

19. Use common sense and be careful.

Think twice before carrying out a working operation so that you can carry it out in a safe manner. Do not use the machinery/tool when you are tired, under the influence of medication etc.

20. Before starting the machine, check the following:

- That all covers and other parts are undamaged and in working order.
- That all moving parts can rotate freely and are correctly set.
- That no moving parts can jam.
- That no defects have arisen.
- Other circumstances which could influence the manner in which the work is carried out.
- A safety guard or other part that has been damaged must be repaired by a service technician or changed. Damaged power cable and switches should be changed by the manufacturer or at a service workshop. Never use the tool if you cannot switch it off or start it in a safe manner.

21. Use recommended accessories.

Using non recommended may cause accidents and personal injury.

22. Must be repaired by a qualified technician. The machinery conforms to current safety requirements.

Repairs to the machinery must always be carried out by a qualified technician using genuine replacement parts. Otherwise the tool may cause accidents or personal injury.

Specific instructions for belt grinders

- Place the machine on a secure and horizontal surface and ensure that there is plenty of workspace.
- Consider how to secure the workpiece during the complete work operation. Ensure that the machine does not jam when the workpiece comes into contact with the grinding belt or abrasive discs since this might cause it to be ripped out of your hands.
- When grinding using an abrasive disc you should always press the workpiece against the downward side of the adjustable cutter. If you grind using the upward side the workpiece can start to jump or be ripped from your hands.
- The distance between the belt/disc and guide must never exceed 1.5 mm.
- To avoid fire: Keep the machine free from grinding dust.
- When grinding metal surfaces sparks and/or hot particles might cause a fire. Avoid this by:
 - disconnecting any suction hose connected to the dust collector;
 - keeping the machine free from all grinding dust both internally and externally;
 - removing all metal particles before using it on wood again.
- Use the abrasive belt-grinder machine in a dry place indoors, protected from the rain.
- Ensure that the workplace is well-lit.
- Place the belt-grinder in such a position that neither the user nor an onlooker has to stand inline with the grinding belt or grinding disc.
- **MAKE THE WORKSHOP CHILDPROOF.** Lock the door. Disconnect the main power switch and remove the key to the yellow button. Store the key where no unauthorized person has access to it.
- Remove everything but the workpiece from the grinding table before switching the power on.
- Avoid irregular working operations and hand positions where a sudden slip could cause fingers or hands to come into contact with the grinding surface. Keep fingers away from where the belt enters the wood chipping sleeve (the connection to the suction hose).
- Keep your face and body to the side and out of the way in case the machine should jam.

Avoid the risk of injuries caused by unexpected belt-grinder movements by:

- Always disconnecting the plug before moving the machine.
- Placing the machine on a secure and horizontal surface; ensure there is plenty of workspace and that the workpiece is well supported.
- Ensuring that the machine cannot wobble.
- Bolting the machine to the work top. Use the fasteners as shown in the section "ASSEMBLY".
- NEVER STANDING ON THE MACHINE. If the machine tips over, this could cause serious injury. Never store anything in a place where you would have to stand on the machine in order to reach it.
- Wearing non-slip shoes.
- Ensuring that your hair is out of the way.
- Rolling up long sleeves above the elbows.

Inspect the workpiece

- Ensure that there are not any nails or foreign objects in the workpiece you are about to work on.
- Ensure that there is not any refuse between the workpiece and the workpiece guide.
- When grinding workpieces with irregular forms, ensure that the guide is placed so that the workpiece does not slip out of your hands.
- Be extra careful when grinding large, very small or awkward workpieces.
- Never grind workpieces which are too small to be held by hand.
- Use an extra support (table, rolling support etc.) as all workpieces can tip if they are not pressed against the grinding surface.
- NEVER use another person as a replacement as a table extension or as extra support for a workpiece which is longer or wider than the machine grinding table. Do not use anybody to help you feed, support or pull the workpiece.
- Grind only one workpiece at a time.
- Consider how to secure the workpiece during the complete work operation.

During Grinding

Warning! Do not let overconfidence let you commit careless mistakes. A split second of carelessness can cause serious injuries.

Ensure that the machine is in good working order before use. Stop it immediately if it starts to sound strange or vibrate forcefully. Switch the power off and disconnect the plug. Do not start the machine until you have located and addressed the fault.

Never leave a belt/grinding unsupervised. Switch the power off!

Do not leave the machine until it has come to a complete stop.

Before removing anything that has jammed:

Switch the machine off and disconnect the power cable.

Power connection

Connect the machine to a normal earthed 230 V plug. The machine is equipped with an under-voltage circuit breaker.

Extensions

Always uncoil the entire extension. Maximum extension is 25 m and the conductive area has to be at least 1.5 mm². Generally the extension must have a greater conductivity surface than the machine power cable. If in doubt, ask a qualified electrician.

Safety Symbols



- Use ear protection.
- Use glasses or visor.
- Use breathing protection.

Delivery inspection

Contact us if any component is missing or damaged.

Remove all parts from the packaging and check each part against the pictures and “List of parts” below.

Note! Ensure that all parts have been delivered before disposing of the packaging.

Warning! If there are parts missing, do not attempt to assemble the belt-grinder, connect the plug or switch the power on by turning the power switch until you have received and assembled the missing parts. By doing so you avoid injuries.

Warning! Never connect the power cable plug into a socket before completing the assembly and reading and understanding the entire manual.



List of parts

1	Belt Grinder	1
2	Manual	1
3	Table	1
4	Table supports	1
5	Abrasive disc (abrasive paper)	1
6	Disc guard	1
7	Guide	1
8	Mitre guide	1
9	Bag containing:	
	Locking knob	1
	Washers Ø 6.5 mm	5
	Screws (Philips)	2
	Tooth washer M6	4
	Scale sticker	1
	Hexagonal screws M6	4
	Allen key 6 mm	1

Quantity

Assembly

Warning! The plug must always be disconnected from the socket during the assembly and when adjusting the machine.

Necessary tools for mounting:

1. 10 mm wrench
2. Philips screwdriver
3. Slotted screwdriver
4. Combination square
5. Allen key 6 mm

Mounting on workbench

The abrasive belt-grinding machine should be fastened securely onto a stable work top, e.g. a workbench. Drill a hole in the work top using the dimension sketch enclosed. Follow the required measurements.

1. Mark the holes according to the dimension sketch and drill two 9 - 10 mm holes through the work top.
2. Place the belt-grinder on the work top and place the machine over the drill holes.
3. The belt-grinder is bolted to the work top using M8 screws, locking washers and nuts (not included). The screws should be at least 3 cm long in addition to the thickness of the work top.

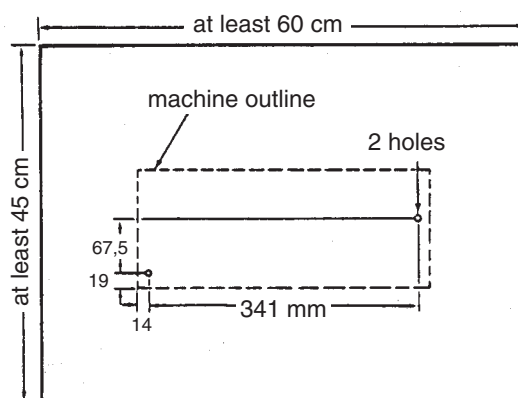

All measurements in mm if nothing else is stated

Another way of mounting the machine is on an unattached mounting board. It should be large enough to eliminate the risk of tipping when the machine is running. We recommend a board made of laminated wood/plywood or a chipboard which is at least 20 mm thick. If the chipboard is any thinner it might break.

Please note! Use at least M8 screws and nuts in order to minimize the risk of injury caused by the machine moving about.

Follow the instructions for assembly on a workbench but use a mounting board with the minimum dimensions 45 x 60 cm instead and fasten using M8 screws with countersunk heads, locking washers and hexagonal nuts (not included). The screws should be at least 3 cm long in addition to the thickness of the work top.

Please note! To obtain the required stability the holes should be countersunk on the underside of the board so that the screw heads do not stick out.

Warning: After mounting: To avoid damage due to the machine moving you should examine the work top (where the machine is to stand) to make sure that the machine cannot glide around and fall off. Do not start the machine until you are sure that it stands securely.

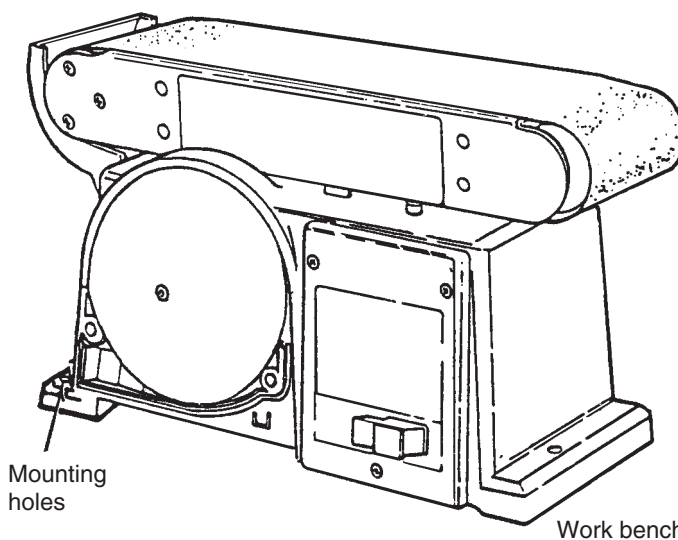

Mounting using a clamp

The machine can be mounted onto the workbench using two or more clamps directly onto the stand (one on each side).

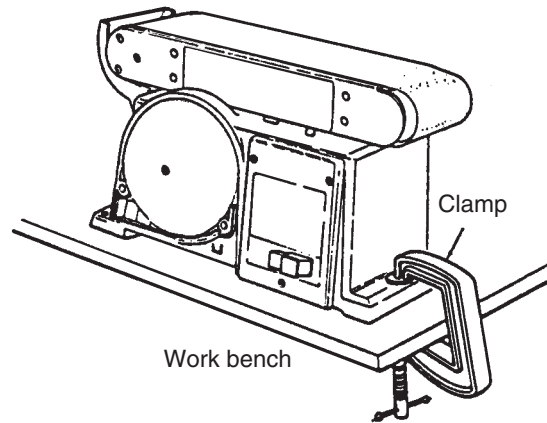

Mounting the abrasive disc and disc cover

1. Take the abrasive disc (the round abrasive paper) and remove the protective paper on the rear side. Ensure that the disc is centred against the sanding wheel and press the abrasive disc against the wheel until it is affixed properly.
2. Take the abrasive disc and two philips screws out of the bag.
3. Aim the disc cover against the lowest third of the abrasive disc and fit it into the holes as seen in the diagram.
4. Use a philips screwdriver to tighten the screws as shown in the second diagram above.

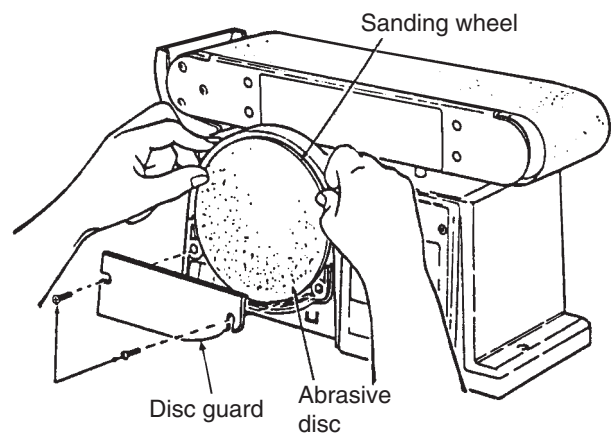

Assembling the guide

1. Take the guide and the hexagonal screw M6 with a plane- and a locking washer.
2. Hold the guide in place and fasten it as shown in the diagram. Do not fasten too tightly.

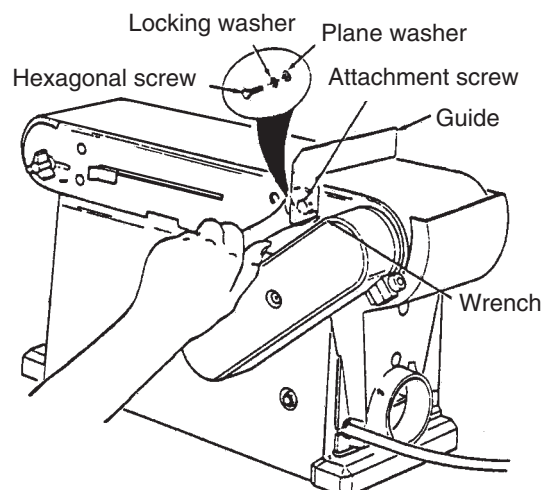

Mounting the abrasive table

1. Take the table support and three hexagonal screws M6, washers and locking washers out of the bag.
2. Place the table support against the table and place the holes as shown in the diagram.
3. Assemble the table support onto the table as shown in the diagram.

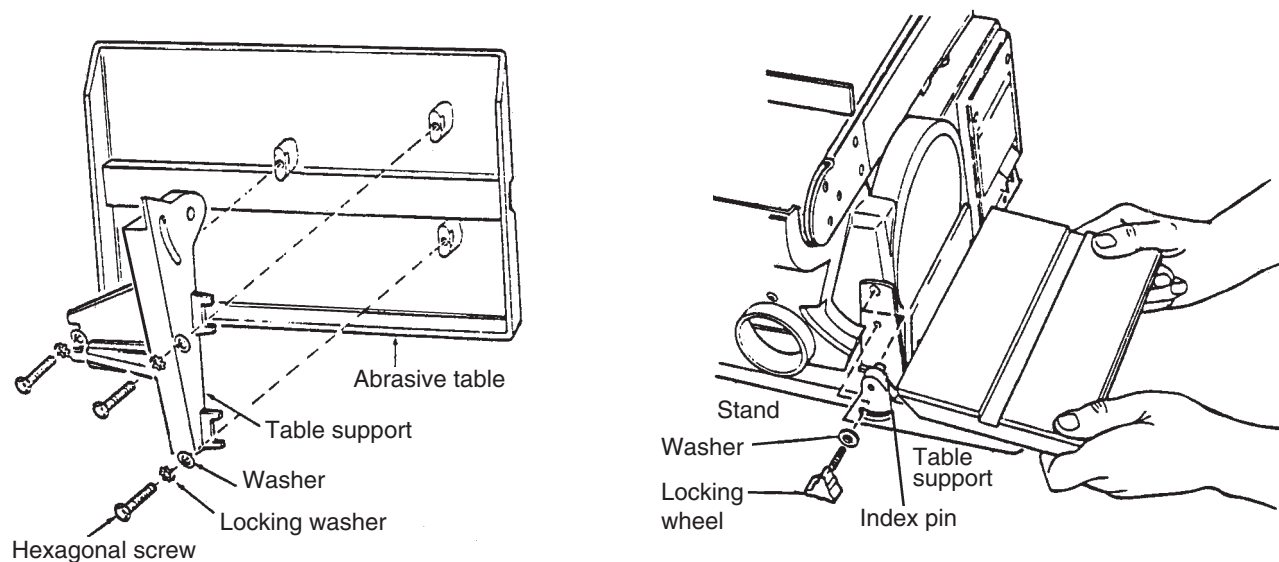

4. Take a washer (\varnothing 6.5 mm) and the locking wheel out of the bag.
5. Place the table support in the corresponding hole on the side of the stand as shown in the diagram. Ensure that the index pin (\varnothing 9.5 mm) fits into the upper hole.
6. Mount the washer onto the threaded end of the locking wheel and screw it through the opening in the threaded holes in the stand.

Warning!

To avoid fingers or thin workpieces being pulled in between the table and the disc, the gap between the grinding surface and the table should be a maximum of 1.5 mm.

7. Loosen the three hexagonal screws and adjust the table to the correct distance.

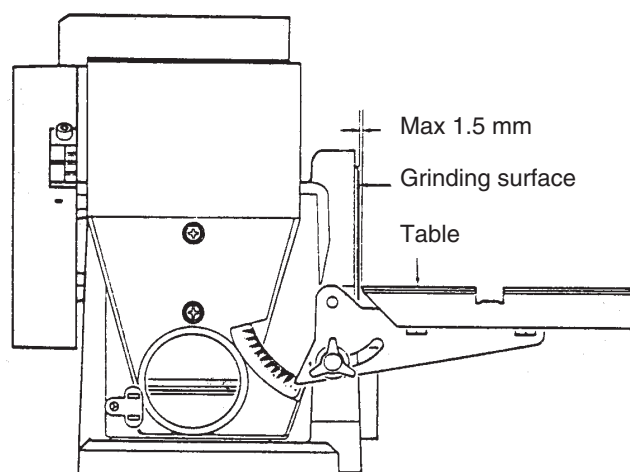

Mounting for vertical grinding

1. Remove the locking screw and the guide.
2. Remove the table by unscrewing the locking knob (and washer). Tip: the belt unit can be turned into a vertical position by loosening the socket screw and lifting the unit. See "Setting the belt unit" further down.
3. Fasten the table in the extra fastening holes in the belt unit. Ensure that the index pin is in the upper hole when the belt unit is in the vertical position.

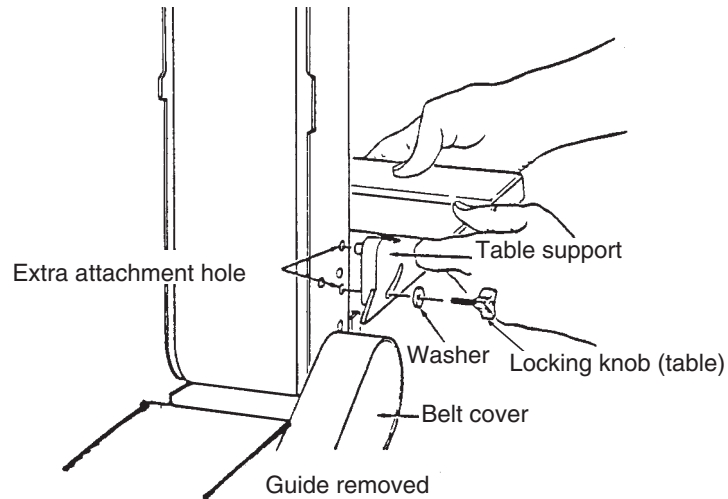

Setting a right angle between the table and the disc

Warning!

To avoid injuries due to an unintentional start, you should ensure that the machine plug is disconnected from the socket before you start positioning the table.

1. Check the angle between the disc and the table using a combination square or a set-square (90°).
2. If the table is not exactly 90° to the disc, adjust as follows: Loosen the locking knob and tip the table.
3. Press the combination square against the abrasive disc and the table and tighten the locking knob.
4. Place the scale sticker on the 0° mark on the dust cover.

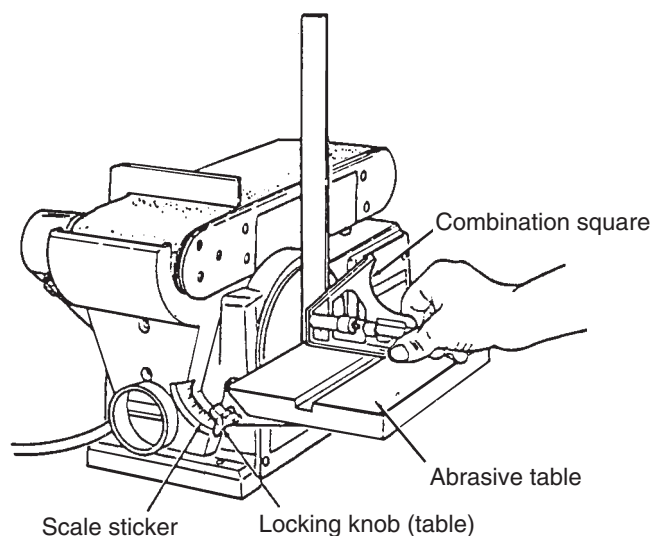

How to tighten and secure belt

Warning!

Press the under-voltage circuit breaker 0 button and disconnect the plug from the socket before mounting or removing the belt. By doing so, the risk of injury due to an unintentional start is minimized.

On the smooth side of the belt there is an arrow. The belt must rotate in that direction to keep the seam from being ripped open.

1. Move the lever to the right to decrease the belt tension.
2. Slip the belt over the reels as shown in the diagram. Ensure that the belt is centred on the reels.

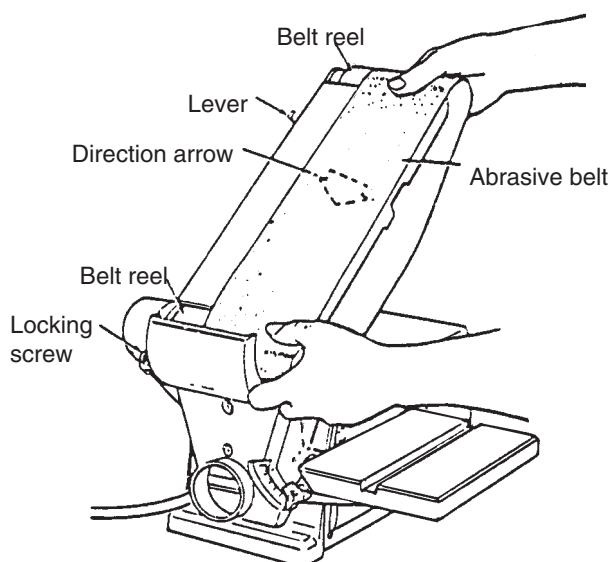

3. Move the lever to the left to tighten the belt.
4. Connect the power cable plug. Press the under-voltage circuit breaker 1 button and then press the 0 button immediately. At the same time check if the belt veers off one of the reels. If the belt does not show a tendency to veer off, the belt is secure.
5. If the belt veers off towards the abrasive plate turn the setting wheel clockwise a quarter of a revolution.
6. If the belt veers off away from the abrasive plate turn the setting wheel anti clockwise a quarter of a revolution.
7. Press the start button and switch it off immediately. Take note of the lateral belt movement. Reset the setting wheel once more if necessary.

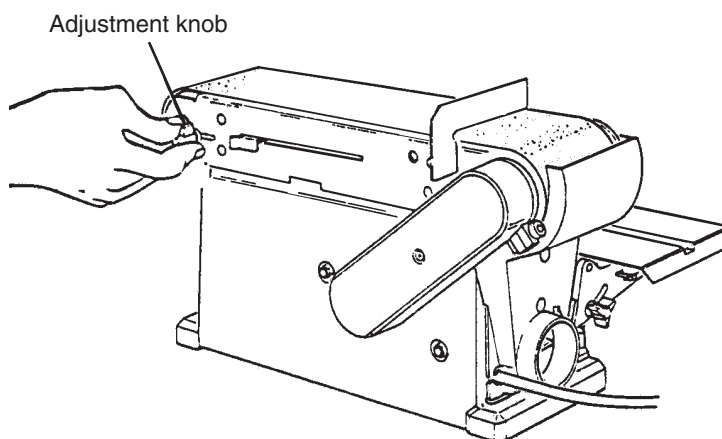
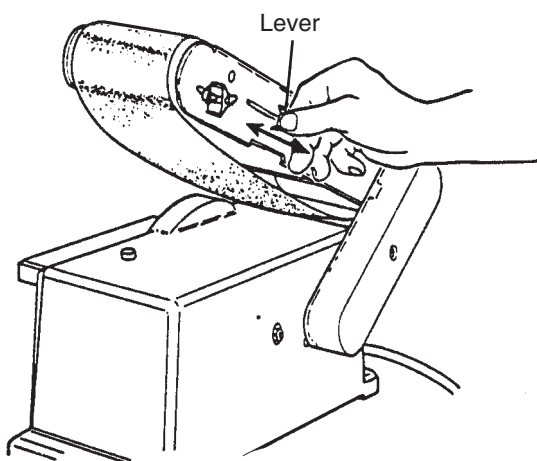

Presentation

Warning! Press the under-voltage circuit breaker 0 button and disconnect the plug from the socket before changing any settings. By doing so the risk of an unintentional start is minimized.

1. Guides are used to support the workpiece on the belt when grinding.
2. Loosen this locking screw to set the belt unit into its vertical position.
3. Setting wheel for securing the belt. Turn it anti clockwise: The belt will veer off towards the abrasive disc. Turn it clockwise and the belt will veer off away from the abrasive disc.
4. Lever. Moving it to the right will reduce the tension on the belt. Moving it to the left will increase the tension on the belt.
5. Locking knob for table. When it is loosened the table can be set for grinding at a sloped angle. The indicator is on the table segment and the scale sticker is on the stand.
6. Extra fastening holes. Used for fastening the abrasive table and when sanding cross-cut wood when the belt unit is vertical.
7. Power switch with a under-voltage circuit breaker: 1 (start) – 0 (switch off).

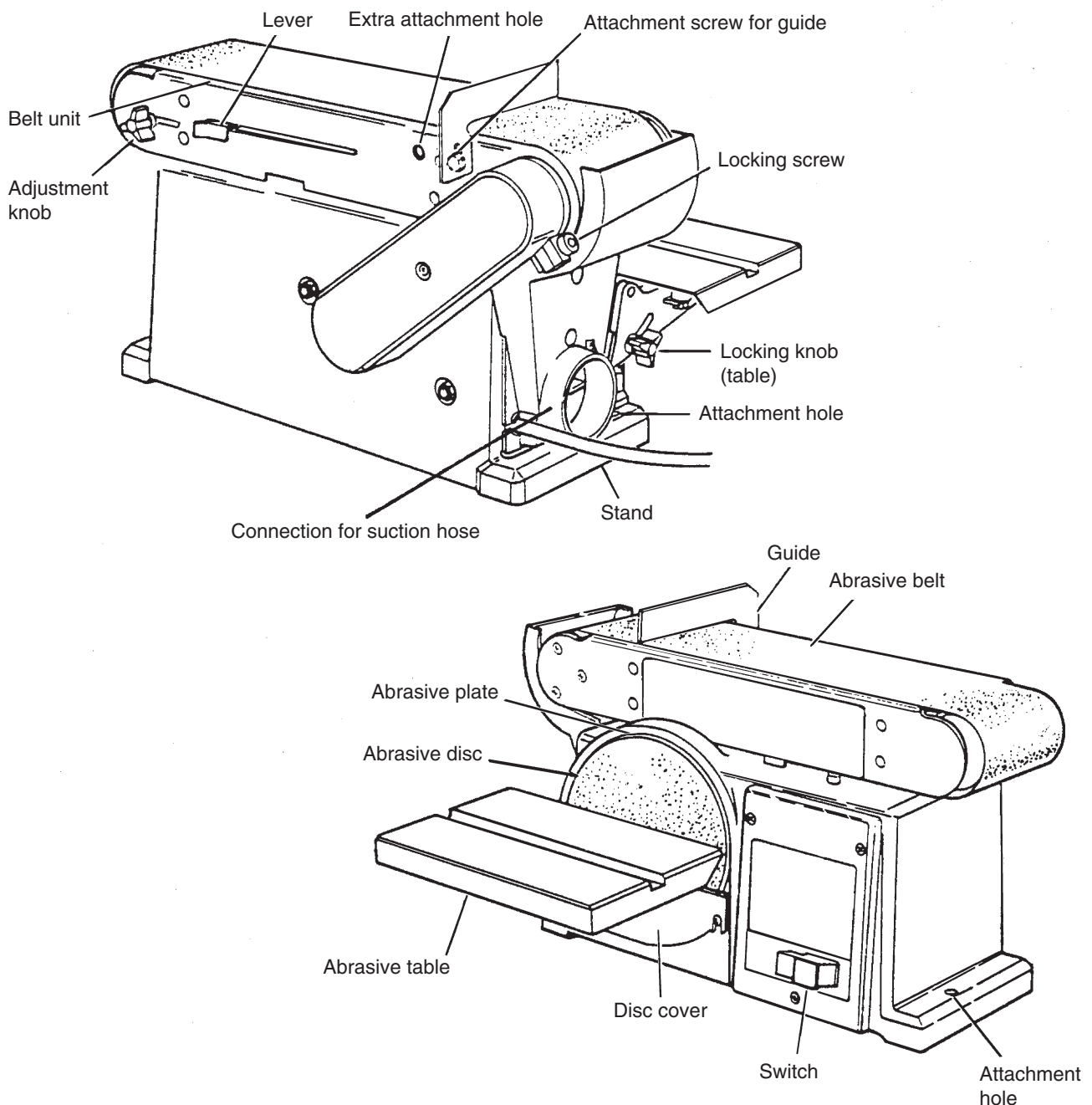

Use

Grinding at an angle

The abrasive table can be moved from 0° to 45° for grinding at an angle. Loosen the locking knob and set the table to the required angle as shown in the diagram. Tighten the locking knob again.

Warning!

To avoid fingers or workpieces being caught between the table and the disc the gap between the table and the abrasive surface should be set anew with a maximum of 1.5 mm between the table and the abrasive surface.

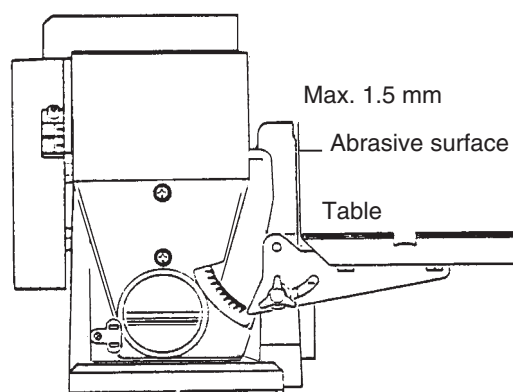
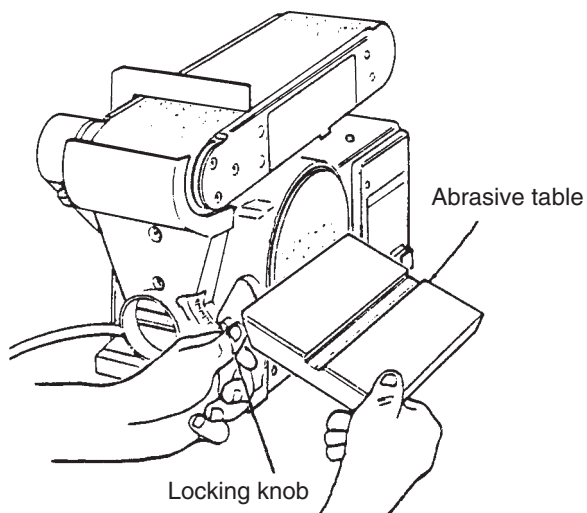

Setting the belt unit

A socket screw locks the belt unit in a vertical or horizontal position and is set in the following manner:

1. Remove the guide.
2. Loosen the socket screw using a 6 mm Allen key.
3. Set the belt unit in a vertical position as shown in the diagram and tighten using the key.

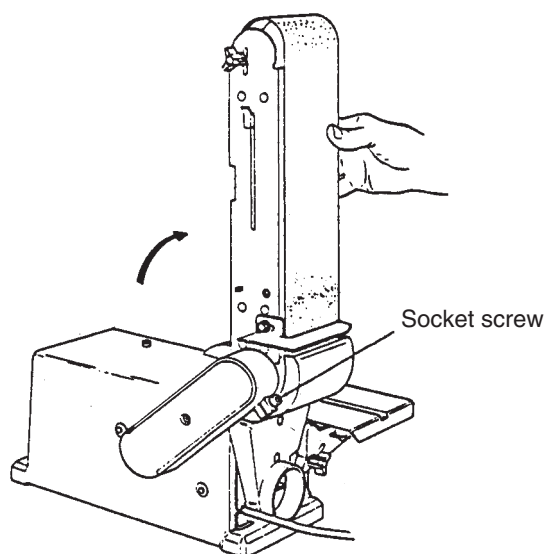
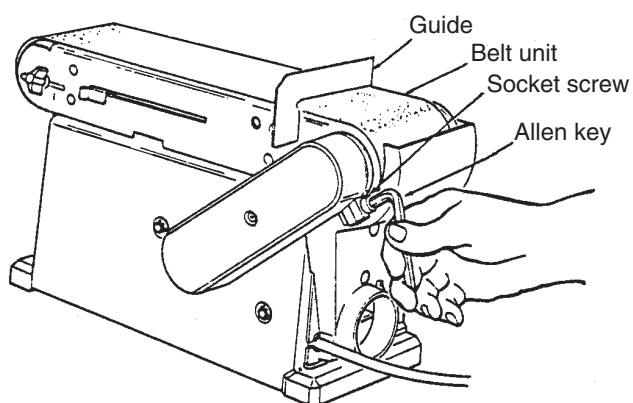

Grinding on the belt

Warning!

To minimize injuries due to the belt jamming or bits flying off the guide should be adjusted to a maximum of 1.5 mm between the guide and the abrasive surface. When checking the gap between the belt and the guide press the belt onto the glide plate below.

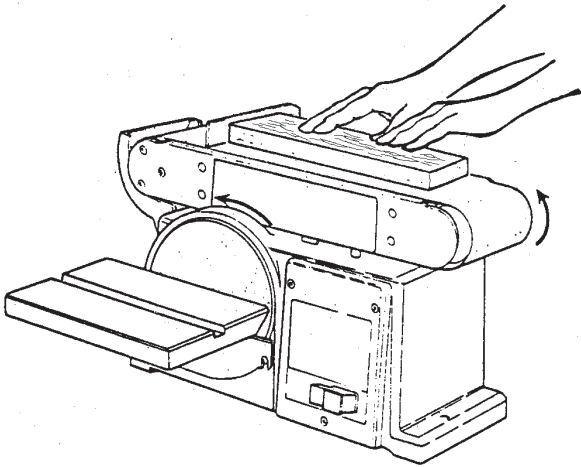

Consider how to secure the workpiece for the best result and least risk of injury.

Hold the workpiece firmly with both hands and keep your fingers away from the belt. Keep the end (of the workpiece) pressed against the guide and push the workpiece over the belt at a steady rate.

Be extra careful when grinding thin workpieces. Do not press the workpiece against the belt more than required to grind the material.

Using the belt to sand cross-cut wood

It is more practical to sand cross-cut wood when the belt unit is in its vertical position.

See “**setting the belt unit**” for adjusting and “**Assembling the table**” for adjusting the abrasive table.

Feed the workpiece across the belt at an even speed. Use a mitre ruler for a precise result.

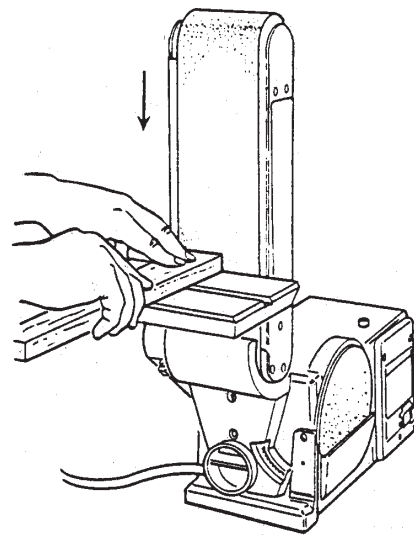

Sanding curved workpieces

Always sand the inner curve of the free reel as shown in the diagram.

Warning!

Never attempt to sand cross-cut wood on the free reel. The workpiece may jump up and cause injury.

Always sand the outer curves on the left side of the abrasive disc (so that the workpiece is pressed against the abrasive table) as shown in the picture.

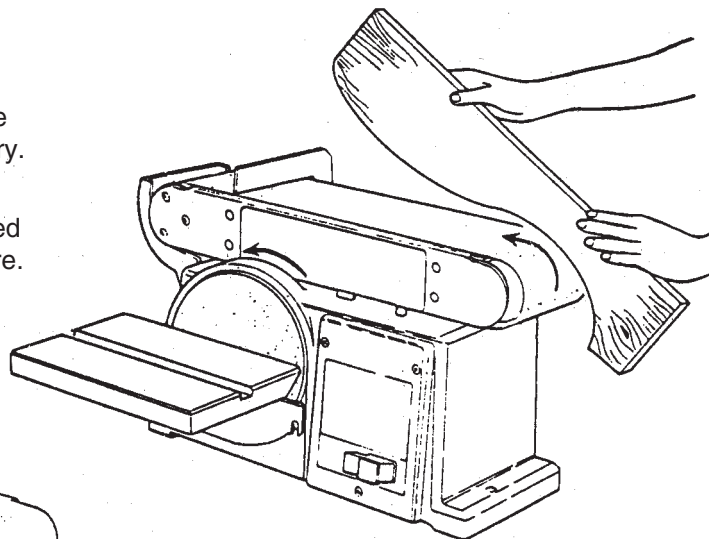
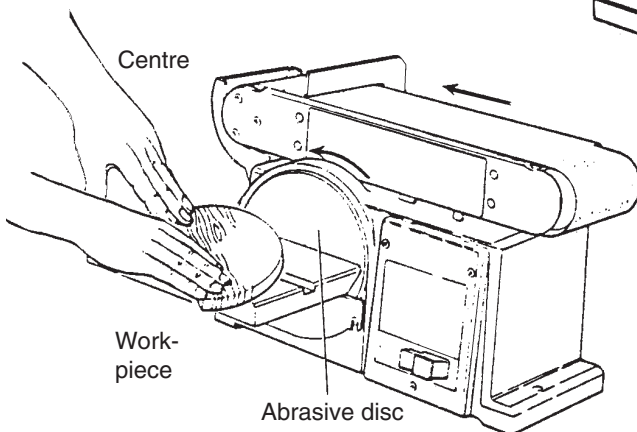

Warning!

If you sand to the right of the centre of the abrasive disc the workpiece can jump up and cause injury.

Sanding small cross-cut wood workpieces

It is advisable to use the mitre ruler med carrying out such sanding. Always feed the workpiece along the left side of the disc as shown in the diagram.

Warning!

If you sand to the right of the centre of the abrasive disc the workpiece can jump up and cause injury.

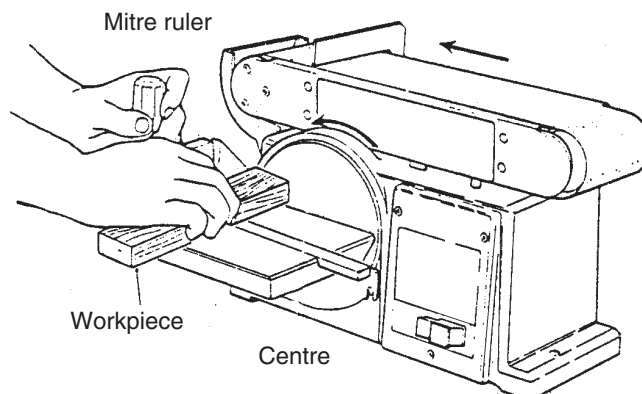

Warning!

Press the under-voltage circuit breaker 0 button and disconnect the plug from the socket before changing any settings. By doing so the risk of an unintentional start is minimized.

Use a combination angle to set the mitre ruler at 90° against the abrasive disc. If the mitre ruler is not at a right angle, loosen the wheel and turn the section until it is precisely at 90°. Tighten the wheel without dislodging the ruler.

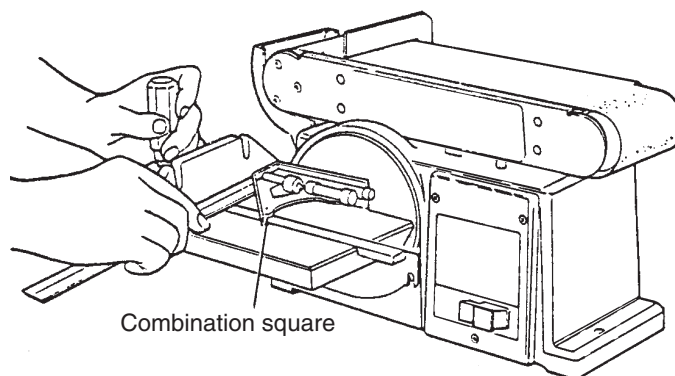
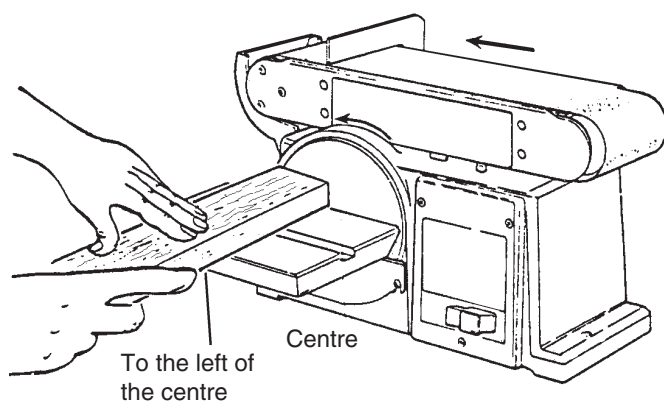

Always grind against the left side of the disc when it rotates anti clockwise as shown in the picture.

The table can be set for grinding at other angles.

Maintenance

Remove dust regularly from the motor using compressed air or a vacuum cleaner. Wax the abrasive table now and again to improve use. Do not wax the guide as the wax can get stuck on the belt and be transferred onto the belt discs causing them to slip.

Lubrication

The ball bearings in the machine are permanently lubricated and do not need any further lubrication. The slide bearing should be lubricated using thin oil (30 or similar) every ten hours.

Removing the belt cover and attaching a driving belt

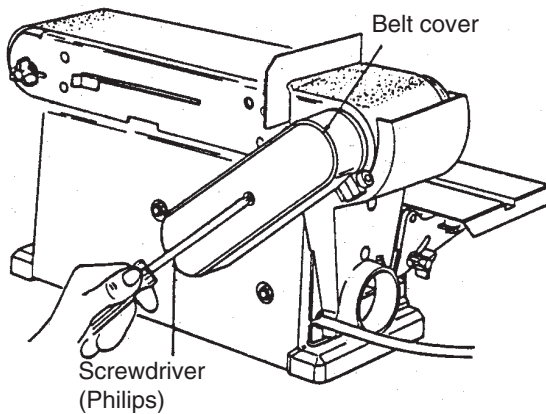

1. Unscrew the screw in the middle of the belt cover using a philips screwdriver.
2. Remove the cover.

3. Loosen the three screws to move the belt reels sufficiently to attach the driving belt. See picture.
4. Tighten the three screws slightly. Adjust the belt tension by inserting a normal screwdriver into the hole. Press the screwdriver upwards to increase the tension.

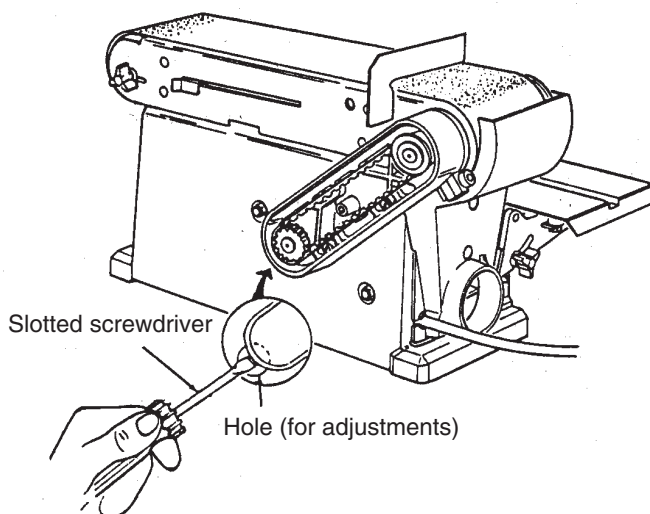
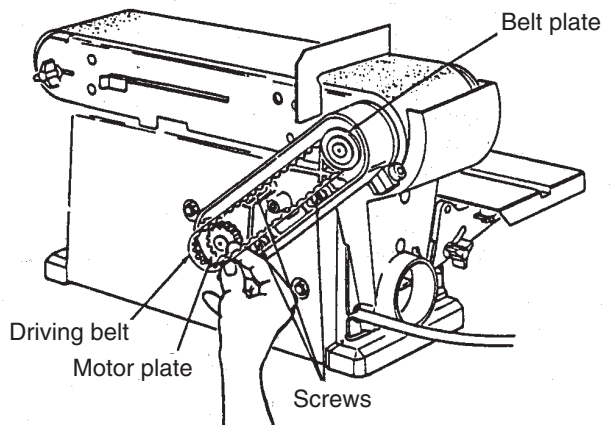

5. Tighten the screws without changing the tension.
6. Test the belt tension by trying to squeezing the belt in the middle. See picture. It should be possible to squeeze the belt together approx. 6 - 7 mm.

A driving belt which is too tight can cause an excessive noise and overload the motor as well as the ball bearings. If the tension is too low the belt can start to veer off and wear out prematurely.

Replacing the belt cover

1. Take the belt cover and push it into the guide rails on the inside of the belt cover.
2. Tighten the screw with the countersunk head using a philips screwdriver.

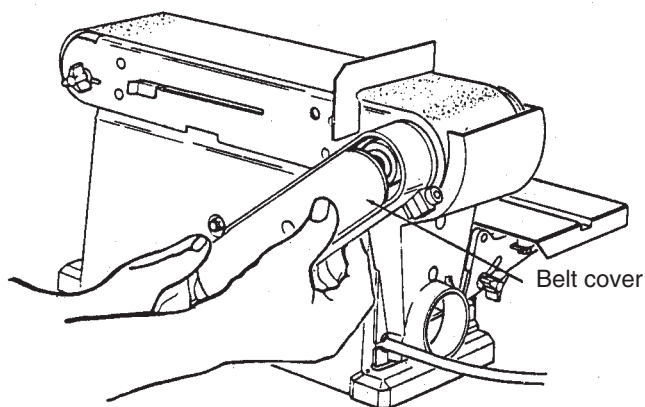

Troubleshooting

Fault	Probable cause	Measure
The motor will not start.	Faulty power switch or power feed.	Change defective components before use.
	Burnt out motor or burnt out motor safety switch.	Let a qualified technician repair the machine. Doing it yourself entails risk of injury.
The machine runs slower during grinding.	Excessive driving belt tension.	Reduce the tension. See chapter "maintenance" "Removing the belt cover and attaching a driving belt".
	Too much pressure on the workpiece.	Reduce the pressure.
The belt veers off the reels.	Wrongly set belt.	Set the belt properly. See "How to tighten and secure belt".
The wood starts to burn during sanding.	The abrasive disc or belt becomes unusable due to resin/sap.	Change the abrasive disc/belt.

Disposal

Follow local ordinances when disposing of this product.

If you are unsure about how to dispose of this product contact your local municipality.



Bandslipmaskin

ARTIKELNUMMER: 18-3022
30-7901

MODELL: BDS46-UK
BDS46

Läs igenom hela bruksanvisningen före användning och spara den sedan för framtida bruk. Vi reserverar oss för ev. text- och bildfel samt ändringar av tekniska data. Vid tekniska problem eller andra frågor, kontakta vår kundtjänst (se adressuppgifter på baksidan).

Generella säkerhetsinstruktioner

Transportabla motordrivna elverktyg

Varning! När du använder denna maskin ska grundläggande försiktighetsåtgärder iakttas för att minska risken för brand, elektrisk chock och personskada. Läs alla dessa instruktioner innan du använder produkten och spara dessa instruktioner.

1. Håll arbetsplatsen ren.

Belamrade ytor och bord inbjuder till olyckor.

2. Tag hänsyn till arbetsmiljön.

- Utsätt inte maskinen för regn.
- Använd inte maskinen i fuktiga eller våta utrymmen.
- Håll arbetsplatsen väl upplyst.
- Använd inte maskinen i närheten av lättantändliga vätskor eller gaser.

3. Undvik elektrisk chock.

Undvik kroppskontakt med jordade föremål som t.ex. vattenledningar, element, köksspisar och kylskåp.

4. Håll andra människor på avstånd.

Låt inga människor, speciellt inte barn, som inte deltar i arbetet röra vid maskinen eller dess skarvsladdar. Håll dem på avstånd från arbetsplatsen.

5. Förvara maskinen i ett säkert utrymme.

När maskinen inte används, förvara den i ett torrt låst utrymme utom räckhåll för barn.

6. Överbelasta inte maskinen.

Det gör jobbet bättre och säkrare med avsedd matningshastighet.

7. Använd rätt maskin.

- Pressa inte små maskiner att utföra stora jobb som kräver kraftfullare maskiner.
- Pressa inte en maskin eller en tillsats att göra ett arbetsmoment som den inte är gjord för; använd t.ex. inte en cirkelsåg för att kapa trädgrenar eller timmer.

8. Bär lämplig klädsel.

- Bär inga löst sittande kläder eller smycken, de kan fastna i roterande delar.
- Halksäkra skor rekommenderas vid arbete utomhus.
- Bär hårnät eller liknande om du har långt hår.

9. Bär alltid skyddsglasögon.

Använd också dammfilter eller skyddsmask vid dammande arbeten.

10. Använd utsugningsutrustning.

Om maskinen är förbered för anslutning av utrustning för utsugning och uppsamling av damm, se till att utrustningen är ansluten och korrekt använd.

11. Misshandla inte nätsladden.

Ryck inte i sladden, utan dra i stickproppen när du ska ta ur den ur vägguttaget. Se till att nätsladden inte kommer i kontakt med värme, olja eller vassa kanter.

12. Sätt fast ämnet ordentligt.

När det är möjligt, använd tvingar eller skruvstäd för att sätta fast arbetsstycket. Det är säkrare än att hålla fast ämnet med ena handen.

13. Sträck dig inte för långt.

Se till att du hela tiden står säkert med god balans.

14. Håll maskinen i trim.

Se till att den är ren och eggarna vassa för optimal effekt och ett säkert resultat. Följ manualens rekommendationer för smörjning och byte av tillbehör. Kontrollera nätsladden regelbundet. Om den är skadad ska den bytas av en kvalificerad servicetekniker. Syna alla skarvsladdar regelbundet så att de inte är skadade. Se till att maskinens handtag och reglage är torra, rena och helt fria från olja, fett etc.

15. Slå av strömmen.

Dra ur stickproppen och tryck in nödstopp före service och vid byte av tillbehör som hyvelstål, borrar, stål, slipband eller blad.

16. Ta bort alla nycklar och serviceverktyg.

Gör det till en vana att kontrollera att alla nycklar och serviceverktyg är borttagna från maskinen innan du slår på strömmen.

17. Undvik oavsiktlig start.

Bär inte en maskin med ett finger på strömbrytaren/avtryckaren om sladden sitter i ett uttag. Se till att strömbrytaren står på OFF när du sätter in stickproppen.

18. Använd rätt skarvsladdar.

Om du använder skarvsladdar utomhus, använd endast de som är avsedda för utomhusbruk. Använd skarvsladdar med tillräcklig ledararea och rulla ut hela sladden.

19. Använd sunt förnuft och var försiktig.

Tänk efter innan du utför ett arbetsmoment, så att du kan utföra det på ett säkert sätt. Använd inte maskinen när du är trött, påverkad av mediciner etc.

20. Kontrollera följande innan du startar maskinen:

- Att alla skydd och övriga delar är oskadade och fyller sin funktion;
- Att rörliga delar kan rotera fritt och är rätt inriktade;
- Att inga rörliga delar kan fastna;
- Att ingen defekt har uppstått;
- Andra omständigheter som kan påverka arbetets utförande;
- Ett skydd eller någon annan del som skadats, skall repareras fackmässigt eller bytas ut. Skadade nätsladdar och strömbrytare ska alltid bytas ut av tillverkaren eller dess serviceställe. Använd aldrig maskinen om du inte kan stänga av eller starta det på ett betryggande sätt.

21. Använd rekommenderade tillbehör.

Användning av ej rekommenderade tillbehör kan vålla olyckor eller risk för personskada.

22. Reparerar endast av kvalificerad tekniker.

Maskinen överensstämmer med gällande säkerhetskrav. Reparationer av maskinen ska alltid utföras av fackman, med originalreservdelar, annars kan maskinen vålla olyckor eller risk för personskada.

Särskilda säkerhetsinstruktioner för bandslip

- Ställ maskinen stabilt på ett fast och vågrätt underlag med god plats för manövrering.
- Tänk efter hur du ska hålla ämnet från början till slutet av slipningen. Se till att du inte råkar ut för bakåtkast eller hugg när ämnet hugger fast i slipband eller sliprondell och slits ur händerna.
- Vid slipning mot sliprondell ska du alltid trycka ämnet mot rondellens nedåtgående sida. Om du slipar mot den uppåtgående sidan kan ämnet börja klappa eller slitas ur händerna.
- Avståndet mellan band/disk och anhåll får aldrig överstiga 1,5 mm.
- För att undvika brand: Håll maskinen ren från slipdamm.
- Vid slipning av metallytor kan gnistor eller heta partiklar vålla eldsvåda. Undvik det genom att:
 - koppla bort ev. sugslang till spånsäck;
 - blåsa ren maskinen från allt slipdamm utvändigt och invändigt;
 - avlägsna alla metallpartiklar före återgång till slipning av trä.
- Använd bandslipmaskinen på torr plats inomhus med skydd mot regn.
- Se till att arbetsområdet är väl belyst.
- Placera slipmaskinen i ett sådant läge att varken användare eller åskådare måste stå i linje med slipbandet eller sliptallriken.
- GÖR VERKSTADEN BARNSÄKER. Lås rummet. Slå av huvudströmbrytaren och ta bort nyckeln till den gula knappen. Förvara nyckeln där ingen obehörig kan komma åt den.
- Ta bort allt utom ämne och anhåll från slipbordet innan du slår på strömmen.
- Undvik bakvända arbetsmoment och handställningar där en plötslig halkning skulle få fingrar eller händer att komma i beröring med slipytan. Ha inga fingrar i närheten där bandet går in i spånstosen (anslutningen för sugslangen).
- Håll ansikte och kropp åt sidan, ur vägen för eventuella bakåtkast.

Undvik skaderisk på grund av oväntade rörelser från slipmaskinen genom att:

- Alltid dra ur stickproppen innan du flyttar maskinen;
- Ställa maskinen på fast och vågrätt underlag med god plats för manövrering och bra stöd åt ämnet;
- Se till att maskinen inte kan vicka;
- Bulta fast maskinen i underlaget. Använd de fästdon och det sätt som visas i avsnittet "MONTERING";
- ALDRIG STÅ PÅ VERKTYGET. Om maskinen tippar kan det ge svåra skador. Förvara inte någonting på ett sådant ställe att någon behöver stiga på maskinen för att hämta det;
- Bära hals säkra skor;
- Se till att håret är ur vägen;
- Rulla upp långa ärmar ovanför armbågarna.

Syna ämnet

- Se till att det inte finns några spikar eller främmande föremål i det ämne du tänker slipa.
- Se till att det inte finns något skräp mellan ämnet och anhållet för ämnet.
- Vid slipning av oregelbundet formade ämnen ser du till att du placerar anhållet så att inte ämnet halkar och glider dig ur händerna.
- Var extra försiktig vid slipning av stora, mycket små eller klumpiga ämnen.
- Slipa aldrig ämnen som är för små att hålla fast med handen på den här maskinen.
- Använd extra stöd (bord, rullstöd etc.) för alla ämnen som kan tippa om de inte trycks mot slipytan.
- Använd ALDRIG en annan person som ersättare för en bordsförlängning eller som extra stöd för ett ämne som är längre eller bredare än maskinens slipbord. Använd inte heller någon som hjälper till genom att mata, stödja eller dra i ämnet.
- Slipa bara ett ämne i taget.
- Tänk efter hur du ska hålla ämnet från början till slutet av slipningen.

När slipmaskinen går

Varning! Låt inte den förtrogenhet som du fått genom att ofta slipa med maskinen förleda dig till att göra slarvfel. Vårdslöshet kan på en bråkdelens sekund vålla allvarliga skador.

Kolla hur maskinen går innan du börjar slipa. Stanna den omedelbart om den ger något konstigt ljud ifrån sig eller om den vibrerar kraftigt. Slå av strömmen och dra ur stickproppen. Starta inte maskinen förrän du hittat och åtgärdat felet.

Lämna aldrig slipmaskinen igång utan tillsyn. Slå av strömmen!

Gå inte från maskinen förrän den stannat helt.

Innan du tar bort något som fastnat:

Stäng av maskinen och koppla bort nätsladden.

Elanslutning:

Anslut maskinen till ett vanligt jordat 230 V uttag. Maskinen är försedd med nollspänningsutlösare.

Förlängningssladdar

Linda alltid ut hela förlängningssladden. Max. förlängning är 25 m och ledararean måste vara minst 1.5 mm². Allmänt gäller att förlängningssladden måste ha större ledararea än maskinens nätsladd. Rådfråga behörig elektriker om du tvekar.

Produktmärkning med säkerhetssymboler



- Använd hörselskydd.
- Använd skyddsglasögon eller visir.
- Använd andningsskydd.

Leveranskontroll

Kontakta oss om någon komponent saknas eller är defekt.

Ta ur alla delar ur emballaget och bocka av varje del mot bilderna och "Lista på lösa delar" nedan.

Obs! Förvissa dig om att alla saker finns med i leveransen innan du gör dig av med emballaget.

Varning! Om några delar skulle fattas ska du inte försöka sätta ihop bandslipmaskinen, sätta stickproppen eller slå på strömmen med strömbrytaren utan vänta tills du fått och monterat de saknade delarna. På så sätt undviker du skador.

Varning! Sätt aldrig i nätsladdens stickpropp i ett eluttag förrän all montering är klar och du har läst och förstått hela bruksanvisningen, för säkerhets skull.



Lista på lösa delar

1	Bandslipmaskin	1
2	Bruksanvisning	1
3	Bord	1
4	Bordsstöd	1
5	Sliprondell (slippapper)	1
6	Rondellskydd	1
7	Anhåll	1
8	Geringslinjal	1
9	Påse med:	
	Låsratt	1
	Brickor Ø 6.5	5
	Skruv (Philips)	2
	Taggbrickor M6	4
	Skaldekål	1
	Sexkantskruv M6	4
	Insexnyckel 6 mm	1

Antal

1
1
1
1
1
1
1
1
1
5
2
4
1
4
1

Montering

Varning! Stickproppen måste alltid vara urdragen ur eluttaget vid all montering och justering av maskinen.

Nödvändiga verktyg för montering:

1. 10 mm blocknyckel
2. Stjärnmejsel phillips
3. Spårskruvmejsel
4. Vinkelhake
5. 6 mm insexnyckel

Montering på arbetsbänk

Slipmaskinen bör fästas stadigt på stabilt underlag, t.ex. en arbetsbänk. Borra hål i bänkskivan med hjälp av måttskissen intill. Följ anvisade mått.

1. Märk ut hålen enligt måttskissen och borra 2 st. 9-10 mm hål genom bänkskivan.
2. Ställ slipmaskinen på arbetsbänken och rikta in maskinen över borrhålen.
3. Slipmaskinen bultas fast med M8 skruvar, låsbrickor och muttrar (medföljer ej). Skruvarnas längd bör vara 3 cm plus skivans tjocklek.

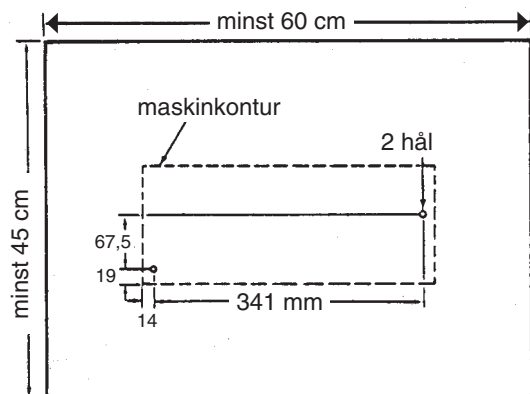

Alla mått i mm om ej annat anges.

Ett annat sätt är att montera maskinen på en lös monteringskiva. Den bör vara tillräckligt stor för att eliminera risken för tippning när maskinen är igång. Vi rekommenderar en skiva av kryssfanér/plywood eller en spånskiva som har en tjocklek av minst 20 mm. En tunnare spånskiva kan lätt brytas sönder.

Obs! Använd minst 8 mm skruvar och muttrar för att minimera skaderisk på grund av att maskinen rör sig.

Följ anvisningarna för montering på arbetsbänk men ta i stället en monteringskiva som minst har måtten 45 x 60 cm och fäst med 8 mm skruvar med försänkt skalle, låsbrickor och sexkantmuttrar (medföljer ej). Skruvarnas längd bör vara 3 cm plus monteringskivans tjocklek.

Obs! För att få bra stabilitet bör man försänka hålen på skivans undersida så att skruvskallarna inte sticker ut.

Varning! För att undvika skada på grund av att maskinen rör sig bör man efter monteringen undersöka underlaget (där maskinen ska stå) för att förvissa sig om att maskinen inte kan glida och ramla ner. Starta inte maskinen förrän du är säker att den står bra.

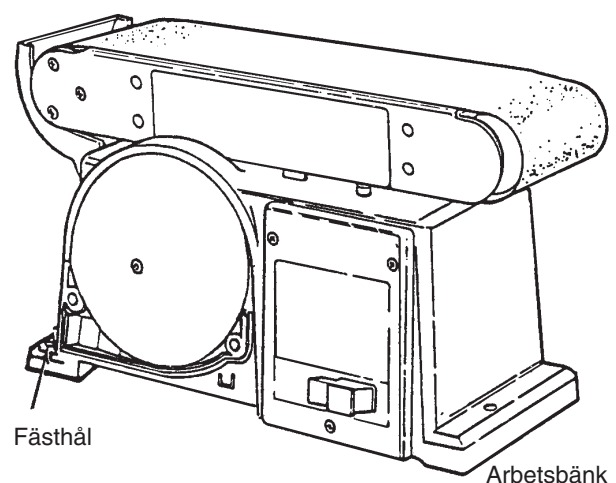

Montering med tving

Maskinen kan fästas på arbetsbänken med två eller fler tvingar direkt i stativet (en på varje sida).

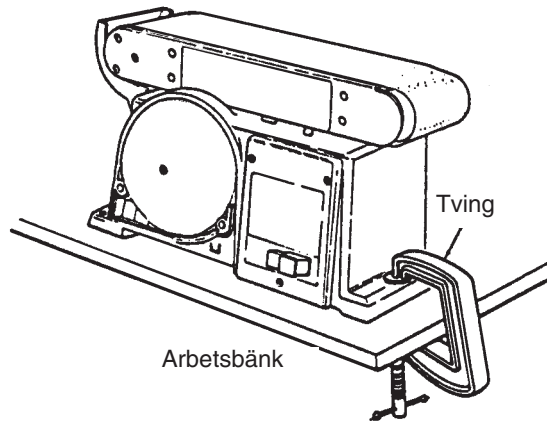

Montering av slipondell och rondellskydd

1. Ta fram slipondellen (det runda slippapperet) och dra av skyddspapperet på baksidan. Se till att rondellen centreras mot sliptallriken och tryck fast slipondellen rejält mot tallriken runt om.
2. Ta fram rondellskyddet och två stjärnskruvar ur påsen med lösa delar.
3. Rikta in rondellskyddet mot den nedersta tredjedelen av slipondellen och passa in hålen som bilden visar.
4. Ta en stjärnmejsel och dra fast skruvarna i p. 2 ovan. Tryck något för att gänga hålen.

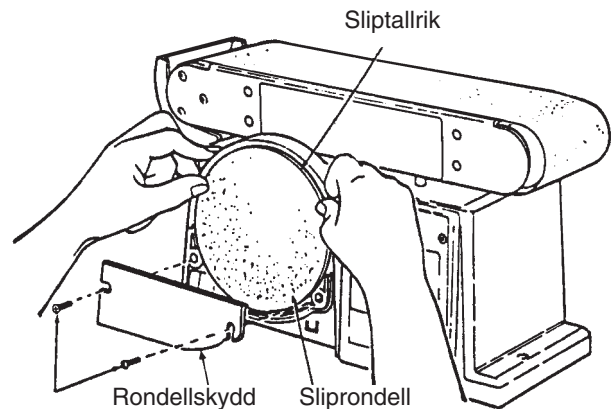

Montering av anhåll

1. Ta fram anhåll och sexkantskruv M6 med plan- och låsbricka.
2. Håll anhållet i läge och dra fast det som bilden visar. Dra inte för hårt.

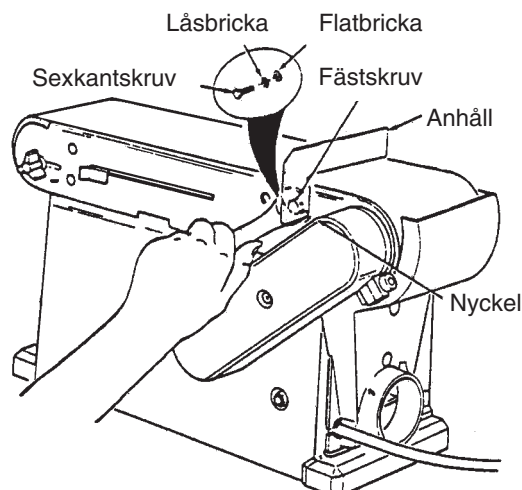

Montering slipbord

1. Ta fram bordsstödet samt tre st. sexkantsskruvar (M6), brickor och låsbrickor ur påsen med smådelar.
2. Sätt bordsstödet mot bordet och rikta in hålen som bilden visar.
3. Montera bordsstödet i bordet som bilden visar.

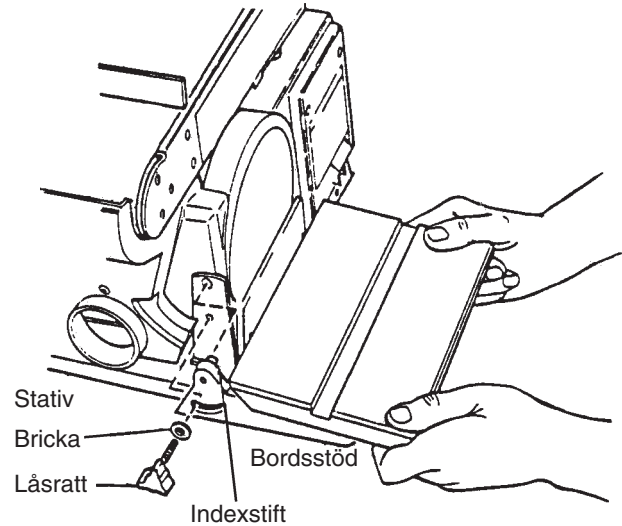
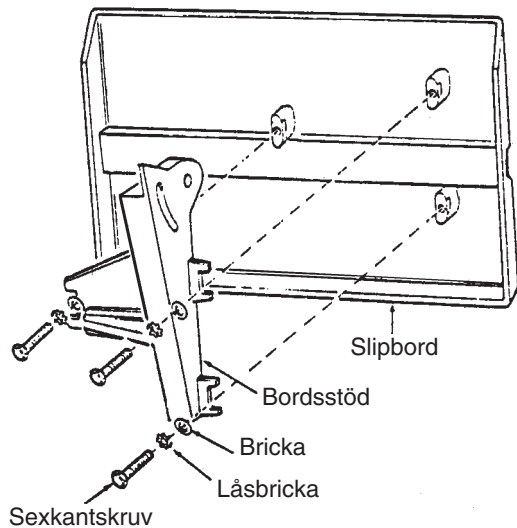

4. Ta fram en bricka (Ø 6,5) och låsratten ur påsen.
5. Sätt i bordsstödet i motsvarande hål på sidan om stativet som bilden visar. Se till att indexstiftet (Ø 9,5 mm) går in i det övre hålet.
6. Trä på brickan på låsrattens gängade ända och skruva in den genom öppningen i de gängade hålen på stativet.

Varning!

För att undvika att fingrar eller tunna ämnen dras in mellan bord och rondell bör gapet mellan slipyta och bord vara max. 1,5 mm.

7. Lossa de tre sexkantsskruvarna och justera in bordet till rätt avstånd.

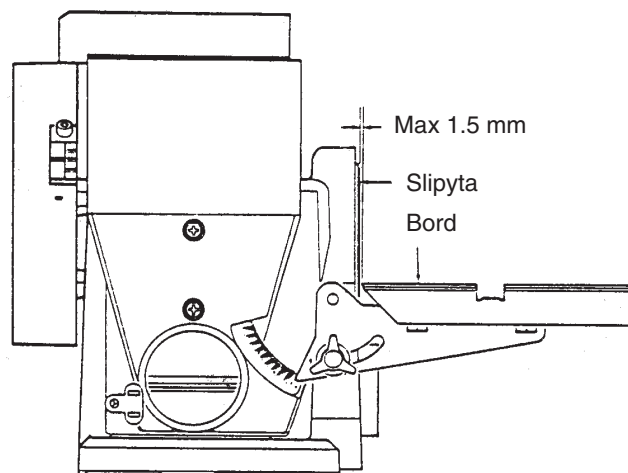

Montering för vertikal slipning

1. Ta bort låsskruven och anhållet.
2. Ta bort hela bordet genom att skruva ur låsratt (och bricka). Tips: bandaggregatet kan svängas till lodrätt läge genom att lossa insexskruven och lyfta upp aggregatet. Se ”Inställning av bandaggregat” längre fram.
3. Skruva fast bordet i de extra fästhål i bandaggregatet. Se till att indexstiftet sitter i det övre hålet när bandaggregatet står lodrätt.

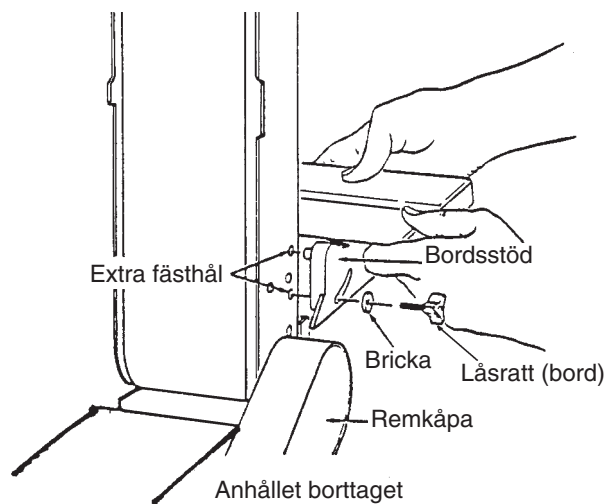

Inställning av rät vinkel mellan bord och rondell

Varning!

För att undvika skador på grund av oavsiktlig start bör du kontrollera att maskinens stickpropp är urdragen ur eluttaget innan du börjar rikta in bordet.

1. Kontrollera vinkeln mellan rondell och bord med en kombinationsvinkel eller vinkelhake som är exakt i rät vinkel.
2. Om bordet inte står i 90° vinkel mot rondellen, justera så här: Lossa låsratten och luta bordet.
3. Tryck kombinationsvinkeln mot sliprondellen och bordet och dra åt låsratten.
4. Klistra fast skaldekalen mot märket 0° på dammskyddet.

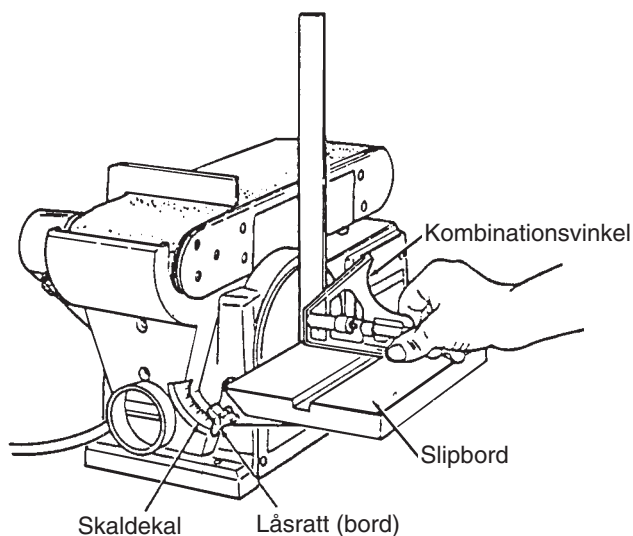

Montering av slipband - spänning och spårning

Varning!

Tryck på nollspänningsutlösarens 0-knapp och dra ur stickproppen ur uttaget innan du monterar eller tar bort slipbandet. Då eliminerar du risken för skador p.g.a. oavsiktlig start.

På slipbandets släta sida finns en riktningspil. Bandet måste rotera i den riktningen för att skarven inte ska slitas upp.

1. För spännarmen åt höger för att minska bandspänningen.
2. Trä på slipbandet över bandrullarna som bilden visar. Se till att bandet kommer mitt på rullarna.
3. För spännarmen åt vänster för att späna bandet.

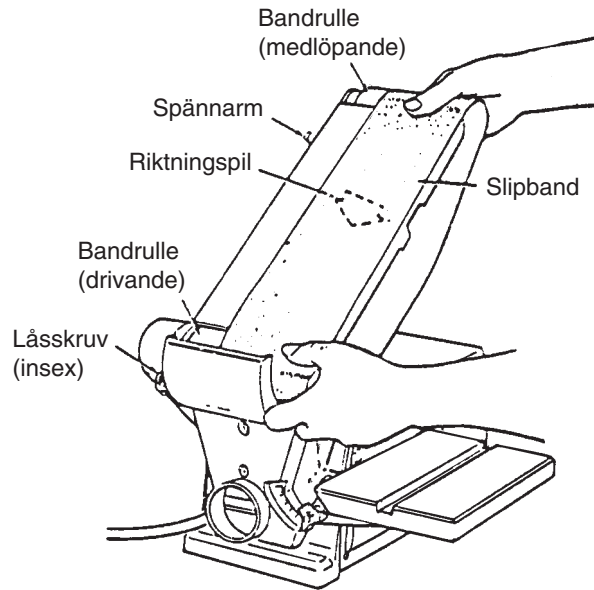

4. Sätt i nätsladdens stickpropp. Tryck på nollspänningsutlösarens 1-knapp och omedelbart därefter på 0. Titta samtidigt efter om bandet vill vandra ut från någon av rullarna. Om bandet inte visar någon tendens att löpa snett är spårningen OK.
5. Om slipbandet vandrar i riktning mot sliptallriken vrider du inställningsratten ett kvarts varv medurs.
6. Om slipbandet vandrar bort från sliptallriken vrider du inställningsratten ett kvarts varv moturs.
7. Tryck in startknappen och stäng sedan omedelbart av igen. Lägg märke till bandrörelsen i sidled. Ställ om inställningsratten en gång till om det behövs.

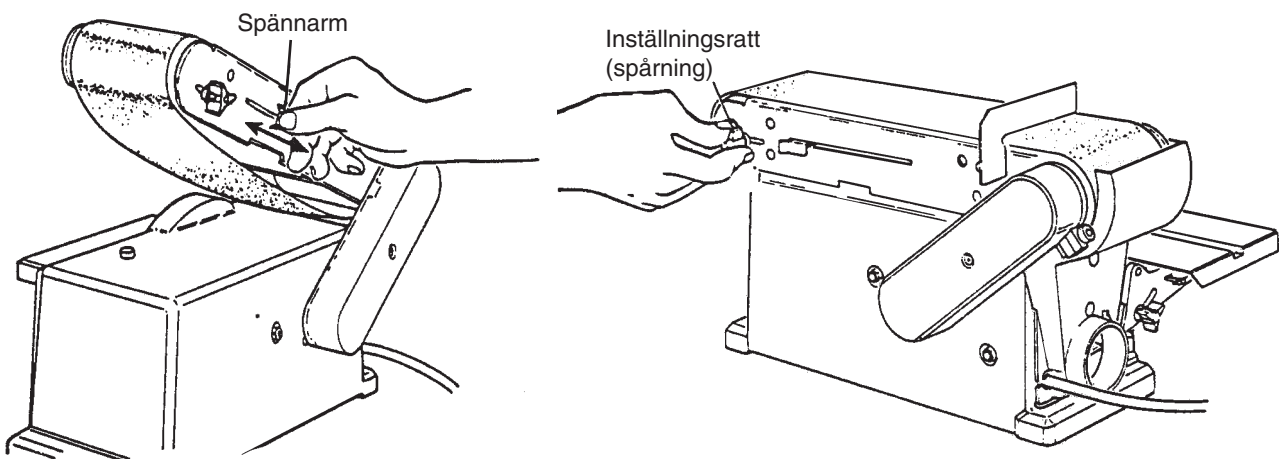

Presentation

Varning! Tryck på nollspänningsutlösarens 0-knapp och dra ur stickproppen ur uttaget innan du ändrar någon inställning. Då eliminerar du risken för oavsiktlig start.

1. Anhåll, tjänstgör som stöd för ämnet på slipbandet vid slipning.
2. Låsskruv, lossa den här låsskruven för att ställa bandaggregatet lodrätt.
3. Inställningsratt för spårning. Vrid den moturs: Bandet kommer att vandra mot sliprondellen; vridning medurs får bandet att vandra bort från sliprondellen.
4. Spännarm. När du viker den åt höger minskar spänningen i slipbandet. När du viker den åt vänster ökar spänningen.
5. Låsratt för bord. När den är lossad kan bordet ställas in för slipning i sned vinkel. Visaren sitter på bordets segment och skaldekalen sitter på stativet.
6. Extra fästhål. För fastsättning av slipbord och slipning av ändträ när bandaggregatet står lodrätt.
7. Strömbrytare med nollspänningsutlösare: 1 (start) – 0 (stäng av).

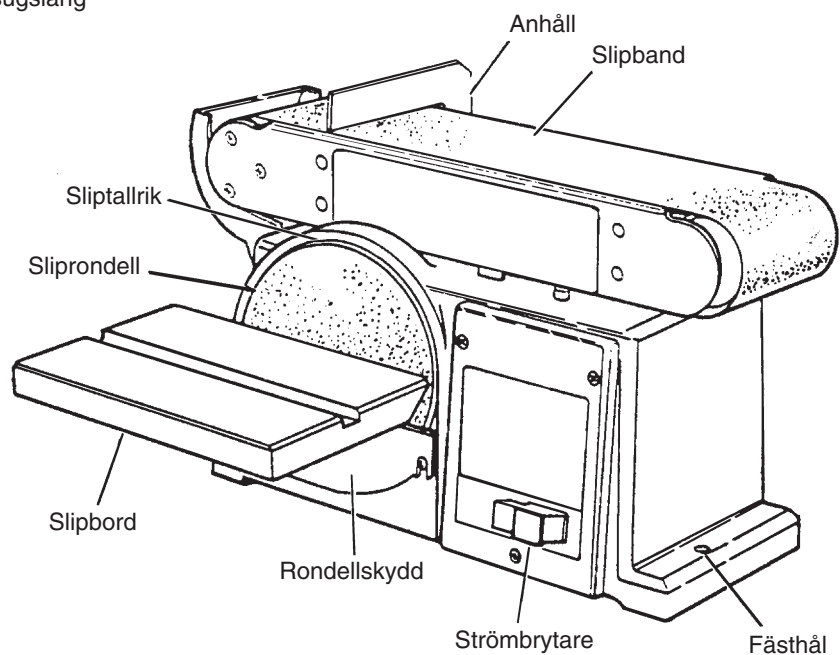
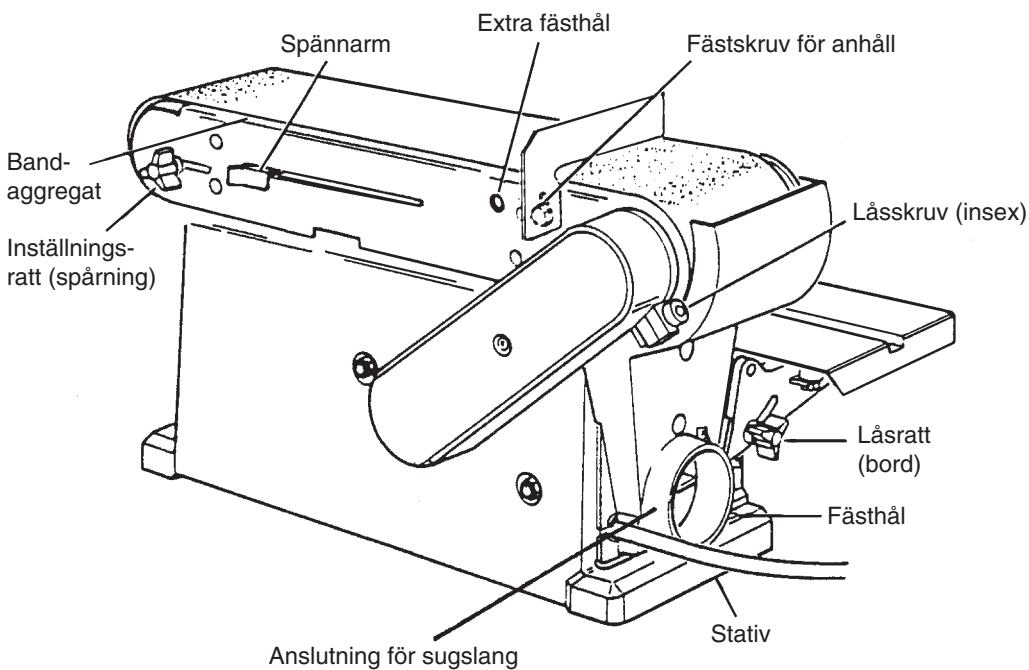

Användning

Slipning i vinkel

Slipbordet kan snedställas från 0° upp till 45° för slipning i vinkel. Lossa låsratten och ställ in bordet i önskad vinkel som bilden visar. Dra åt låsratten igen.

Varning!

För att undvika att fingrar eller ämnen kommer i kläm mellan bord och sliprondell bör bordet på nytt ställas in med max 1,5 mm gap mellan bord och slipyta.

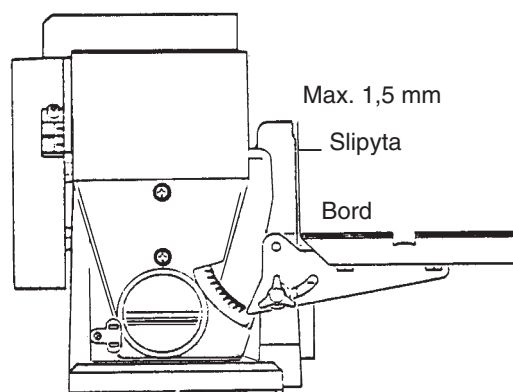
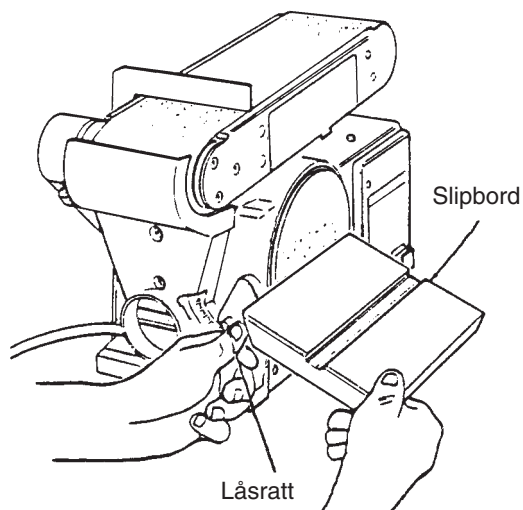

Inställning av bandaggregat

En insexskruv låser bandaggregatet i lodrätt eller vågrätt läge. Lodrätt läge ställs in på följande sätt:

1. Ta bort anhållet.
2. Lossa insexskruven med en 6 mm insexnyckel.
3. Ställ bandaggregatet lodrätt som bilden visar och dra åt insexskruven.

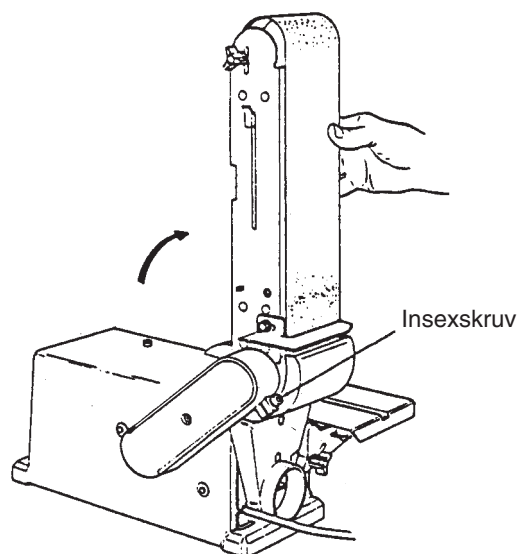
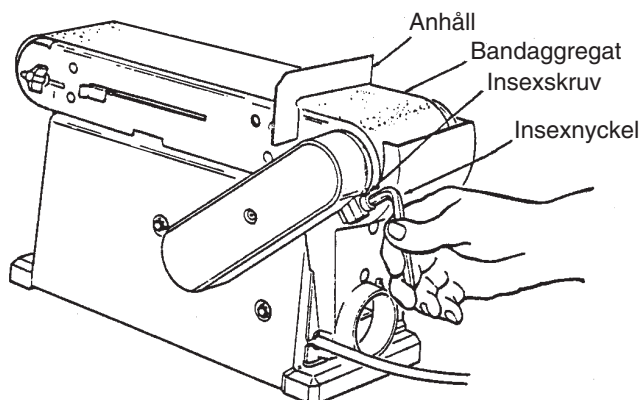

Slipning på slipband

Varning!

För att undvika skador från att bandet "hugger" eller bitar som flyger ska anhållet justeras till max. 1,5 mm gap mellan anhåll och slipyta.

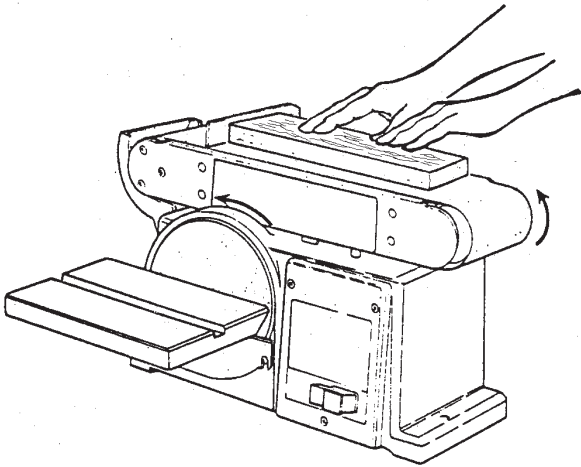

När du kontrollerar gapet mellan band och anhåll trycker du ner slipbandet mot glidplattan under.

Tänk efter först hur du ska hålla i ämnet för bästa resultat och minsta olyckrisk!

Håll ämnet stadigt med båda händerna och håll fingrarna borta från slipbandet. Håll ändan (på ämnet) tryckt mot anhållet och för ämnet med jämn hastighet i sidled över bandet.

Var extra försiktig när du slipar tunna ämnen. Tryck inte ämnet mot bandet mer än som behövs för att bandet ska kunna slipa bort materialet.

Slipning av ändträ på slipband

Det är bekvämare att slipa bort ändträ med bandaggregatet i lodrätt läge.

Se "Inställning av bandaggregat" för omställning samt "Montering av bord" för omställning av slibbordet.

För ämnet tvärs över bandet med jämn hastighet. Använd gerningslinjalen för exakt slipning.

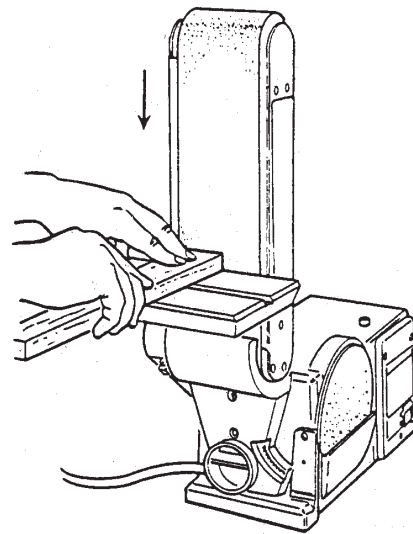

Slipning av kurviga ämnen

Slipa alltid innerkurvor på den fria rullen som bilden visar.

Varning!

Försök aldrig att slipa ändträ på den fria rullen. Då kan ämnet flyga upp och vålla skador.

Slipa alltid ytterkurvorna på vänstra delen av sliprondellen (så att ämnet trycks emot slibbordet) som bilden visar.

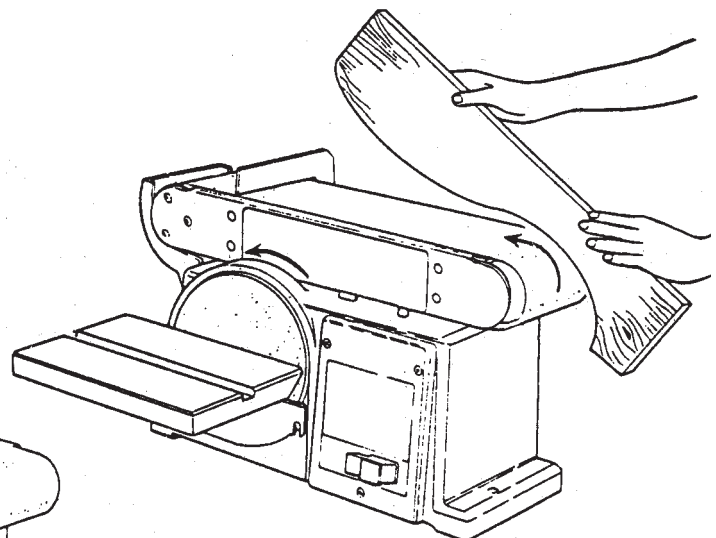
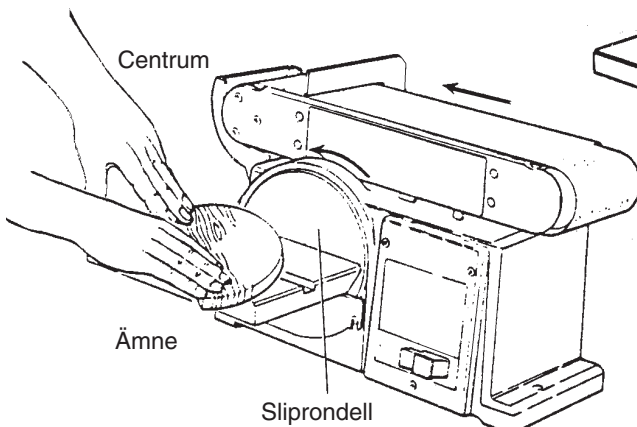

Varning!

Om du slipar till höger om centrum på sliprondellen kan ämnet kastas uppåt och skada någon.

Slipning av ändträ på små ämnen

För sådan slipning rekommenderar vi att du använder geringslinjalen. För alltid ämnet längs rondellens vänstra del som bilden visar.

Varning!

Om du slipar till höger på sliprondellen kan ämnet kastas uppåt och skada någon.

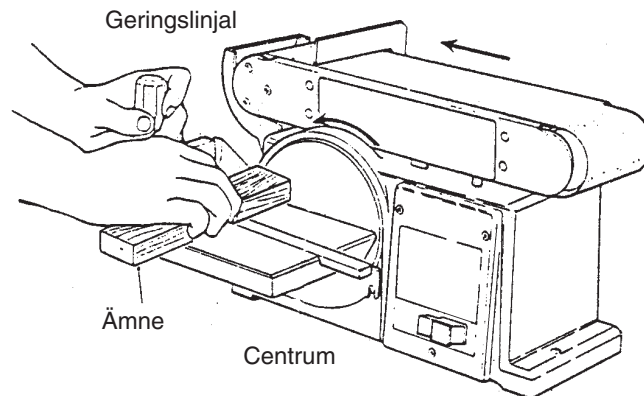

Varning!

Tryck på nollspänningsutlösarens 0-knapp och dra ur stickproppen ur uttaget innan du ändrar någon inställning på maskinen. Då eliminerar du risken för oavsiktlig start.

Använd en kombinationsvinkel för att ställa in geringslinjalen i exakt rätt vinkel mot sliprondellen. Om geringslinjalen inte är rät lossar du ratten på den och vrider segmentet något tills den står absolut rätt. Dra åt ratten säkert utan att rubba linjalen.

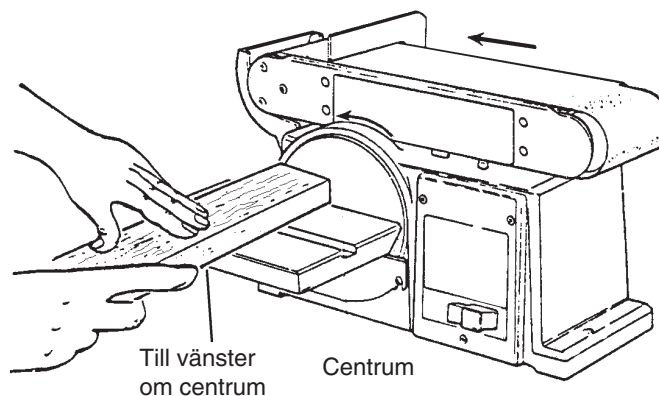
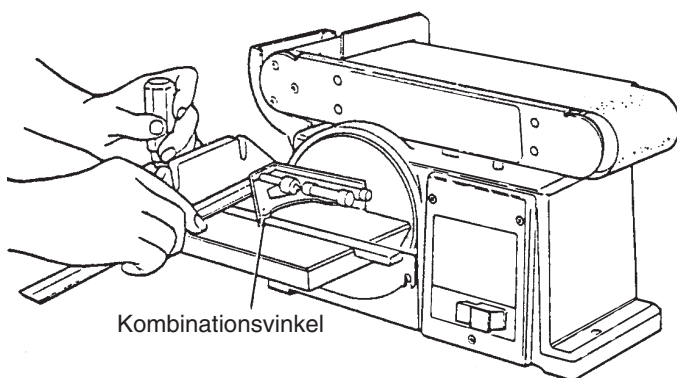

Slipa alltid mot vänster rondellhalva när denna roterar moturs som pilen på bilden visar. Bordet kan snedställas för slipning i andra vinklar.

Vård

Blås regelbundet ur eller dammsug bort allt damm som finns i motorn. Vaxa då och då slipbordet för bättre glid. Växa inte anhållet därför att då kan vaxet fastna i bandet och hamna på remskivorna så att drivremmen slirar.

Smörjning

Kullagren i maskinen är permanentsmorda och behöver ingen ytterligare smörjning. Glidlager ska smörjas med tunn olja (30 eller motsv.) var tionde drifttimme.

Borttagning av remkåpa och påläggning av drivrem

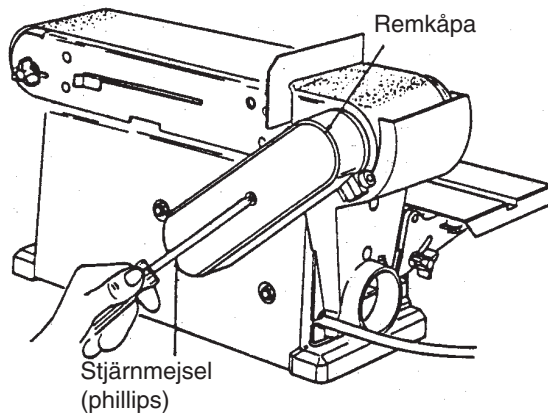

1. Skruva ur skruven mitt på remkåpan med en stjärnmejsel.
2. Ta av kåpan.

3. Lossa tre skruvar för att flytta remrullar nog för påläggning av remmen. Titta på bilden.
4. Dra åt de tre skruvarna lite grann. Ställ in remspänningen genom att sticka in en vanlig spårmejsel i hålet. Tryck skruvmejseln uppåt för att öka spänningen.

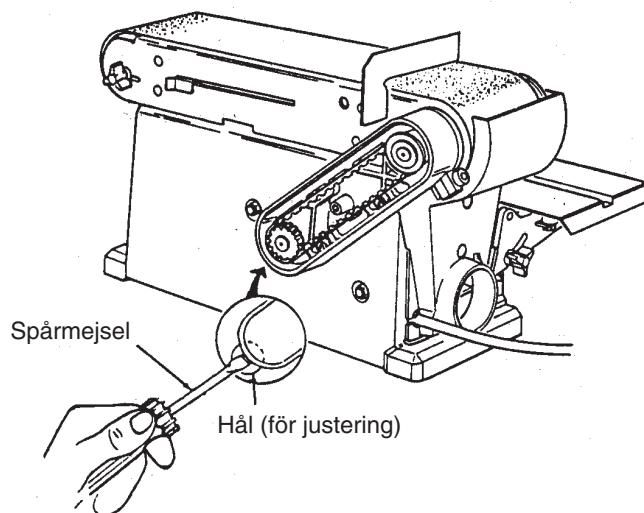
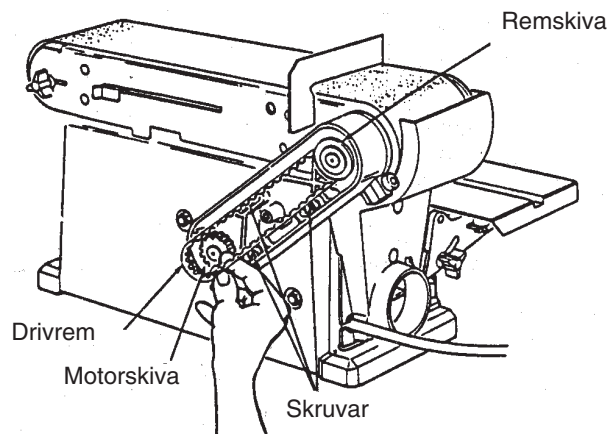

5. Dra åt skruvarna utan att ändra spänningen.
6. Prova remspänningen genom att försöka klämma ihop remmen på mitten. Titta på bild. Det bör gå att trycka ihop remmen ca 6-7 mm.

En alltför hårt spänd drivrem kan ge högre ljudnivå och överbelasta motorn samt lager. Om spänningen är för lös kan remmen börja slira och slitas ut i förtid.

Ditsättning av remkåpa

1. Ta fram remkåpan och tryck in den i styrbommarna på remhusets insida.
2. Dra fast skruven med försänkt skalle med en stjärnmejsel.

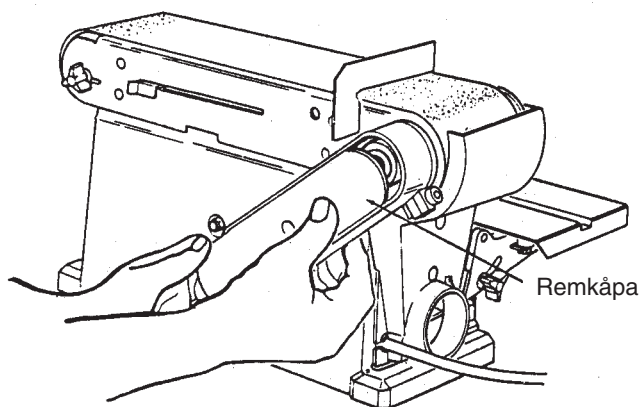

Felsökning

Fel	Trolig orsak	Åtgärd
Motorn går inte igång.	Defekt strömbrytare eller ström-matning.	Byt ut defekta komponenter före användning.
	Utbränd motor eller utbränd motorskydds-brytare.	Låt behörig elektriker laga maskinen. Att göra det själv innebär skaderisk.
Maskinen går saktare under slipning.	Drivremmen är spänd för hårt.	Minska spänningen. Se kap. "Vård", "Borttagning av remkåpa och påläggning av drivrem".
	För starkt tryck på ämnet.	Minska trycket.
Slipbandet vandrar av från rullarna.	Felinställd spårning.	Ställ in spårningen riktigt. Se "Montering av slipband – spänning och spårning".
Trät börjar brinna under slipningen.	Sliprondellen eller slipbandet har blivit glansigt av kåda/sav.	Byt ut sliprondellen/slipbandet.

Avfallshantering

När du ska göra dig av med produkten ska detta ske enligt lokala föreskrifter. Är du osäker på hur du ska gå tillväga, kontakta din kommun



Båndslipemaskin

ARTIKKELNUMMER: 18-3022
30-7901

MODELL: BDS46-UK
BDS46

Les igjennom hele bruksanvisning før bruk, og ta vare på den for framtidig bruk. Vi reserverer oss mot ev. tekst- og bildefeil, samt forandringer av tekniske data. Ved tekniske problemer eller andre spørsmål, ta kontakt med vårt kundesenter. (se opplysninger om kundesenteret her i denne bruksanvisningen).

Generelle sikkerhetsinstruksjoner

Transportable motordrevende elverktøy

Advarsel! Når du bruker denne maskinen skal grunnleggende forsiktighetstiltak benyttes for å redusere risikoen for brann, elektrisk støt og personskade. Les alle disse instruksjonene før du tar produktet i bruk, og spar dem til ev. senere bruk.

1. Hold arbeidsplassen ren.

Rotete flater og arbeidsbord kan forårsake ulykker.

2. Ta hensyn til arbeidsmiljøet.

- Ikke utsett verktøyet for regn.
- Bruk ikke maskinen i fuktige eller våte omgivelser.
- Hold arbeidsplassen godt opplyst.
- Bruk ikke verktøyet i nærheten av lettantennelige væsker eller gasser.

3. Unngå elektrisk støt.

Unngå kroppskontakt med jordede gjenstander som f.eks. rør, ovner, komfyrer og kjøleskap etc.

4. Hold andre personer på avstand.

Ikke la andre personer, spesielt ikke barn, som ikke deltar i arbeidet få røre verktøyet eller dens ledninger. Hold dem på god avstand fra arbeidsplassen.

5. Oppbevar maskinene på en sikker plass.

Når verktøyet ikke er i bruk må de oppbevares tørt i et låst rom og utenfor barns rekkevidde.

6. Press ikke maskinen!

Den gjør jobben bedre og sikrere med normal matingshastighet.

7. Bruk riktig verktøy!

- Press ikke små maskiner til å utføre jobb som krever maskiner med større kapasitet.
- Press ikke en maskin til å utføre et arbeidsmoment som den ikke er beregnet til å utføre.

8. Benytt fornuftige arbeidsklær.

- Bruk ikke løstsittende klær eller smykker. De kan feste seg i roterende deler.
- Bruk sklisikkert fottøy.
- Bruk hårnett eller tilsvarende, hvis du har langt hår.

9. Benytt alltid vernebriller.

Bruk også støvmaske eller vernemaske ved støvende arbeid.

10. Bruk utsugningsutstyr.

Dersom maskinen er utstyrt med tilkobling for utsugingsutstyr og oppsamler av støv, påse da at dette utstyret blir montert og brukt riktig.

11. Påse at ikke strømledningen blir skadet.

Dra ikke i ledningen, men i stikket når strømledning skal kobles fra nettet. Påse at strømledningen ikke kommer i kontakt med varme, olje eller skarpe kanter.

12. Fest emnet ordentlig!

Når det er mulig må skrustikke eller tvinger brukes for å spenne fast arbeidsstykket. Det er sikrere enn å holde fast emnet med den ene hånden.

13. Strekk deg ikke for langt.

Pass på at du hele tiden står stødig og med god balanse.

14. Vedlikehold maskinen.

Påse at de er rene og eggene skarpe for optimal effekt og et sikkert resultat. Følg manualens anbefalinger for smøring og bytte av tilbehør. Kontroller strømledningen regelmessig. Hvis den er skadet skal den byttes av en kyndig servicetekniker. Sjekk alle skjøteledninger regelmessig så de ikke er skadet. Påse at maskinens/verktøyets håndtak og brytere er tørre, rene og helt fri for olje, fett etc.

15. Slå av strømmen!

Dra ut støpslet og trykk inn nødstopp før service, og ved bytte av tilbehør som høvelstål, bor, skjær, slipebånd eller blad.

16. Fjern alle nøkler og serviceverktøy!

Gjør det til en vane å kontrollere at alle nøkler og serviceverktøy er fjernet fra maskinen før du slår på strømmen.

17. Unngå uønsket oppstart.

Bær ikke et verktøy med en finger på strømbryteren hvis ledningen er plugget til et strømuttak. Påse at strømbryteren står på OFF når du setter inn støpslet.

18. Bruk riktige skjøteledninger!

Dersom du bruker skjøteledninger utendørs, bruk kun de som er beregnet for utendørsbruk. Bruk skjøteledninger med tilstrekkelig lengde, rull ut hele ledningen!

19. Bruk sunn fornuft, og vær forsiktig!

Tenk deg om før du utfører en arbeidsoperasjon, så du kan utføre det på en sikker måte! Bruk ikke maskinen/verktøyet når du er sliten, trøtt, påvirket av medisiner etc.

20. Kontroller følgende før du starter maskinen:

- At all beskyttelse og øvrige deler er uskadede, og fyller sin funksjon.
- At bevegelige deler kan rotere fritt og er riktig innstilt.
- At ingen bevegelige deler kan sette seg fast.
- At ingen defekt har oppstått.
- Andre omstendigheter som kan påvirke utførelsen av arbeidet.
- En beskyttelse eller noen annen del som er skadd, skal repareres av fagmann eller byttes ut. Skadde strømledninger og strømbrytere skal alltid byttes ut av fagmann. Bruk aldri maskinen hvis du ikke kan stoppe eller starte det på en betryggende måte.

21. Bruk anbefalt tilbehør!

Bruk av tilbehør som ikke er anbefalt av produsent kan forårsake ulykker eller risiko for personskade.

22. Reparerer kun av kvalifisert tekniker!

Maskinen følger gjeldende sikkerhetskrav. Reparasjoner av maskinen skal alltid utføres av fagmann, med originale reservedeler, ellers kan den forårsake ulykker eller risiko for personskade.

Spesielle sikkerhetsinstruksjoner for båndsliper

- Plasser maskinen stabilt på et fast og vannrett underlag med god plass til manøvrering.
- Tenk ut hvordan du skal holde emnet fra begynnelsen til slutten av slipingen. Påse at du ikke blir utsatt for bakkast eller hugg når emnet setter seg fast i slipebånd eller sliperondell, og slites ut av hendene.
- Ved sliping mot sliperondell, skal du alltid trykke emnet mot den siden av rondellen som heller nedover. Dersom du sliper mot den siden som heller oppover, kan emnet begynne å slå eller slites ut fra hendene.
- Avstanden mellom bånd/disk og anhold kan aldri overstige 1,5 mm.
- For å unngå brann: Hold maskinen fri for slipestøv.
- Ved sliping av metallflater kan gnister eller varme partikler forårsake brann. Unngå det ved å:
 - koble bort ev. sugeslange til sponsekk.
 - blåse ren maskinen for alt slipestøv utvendig og innvendig.
 - fjern alle metallpartikler før du går tilbake til sliping av tre.
- Bruk båndslipemaskinen på tørre steder innendørs med beskyttelse mot regn.
- Påse at arbeidsområdet er godt belyst.
- Plasser slipemaskinen på et sted så verken bruker eller tilskuere må stå på linje med slipebåndet eller slipetallerken.
- GJØR VERKSTEDET BARNESIKKERT. Lås rommet. Slå av hovedstrømbryteren og fjern nøkkelen til den gule knappen. Oppbevar nøkkelen der ingen uvedkommende kan få tak i den.
- Fjern alt bortsett fra emne og anhold fra slipebordet før du slår på strømmen.
- Unngå bakvendte arbeidsmoment og håndstillinger hvor fingre eller hender kan komme i kontakt med slipeflaten hvis du plutselig glir. Hold ikke fingrene i nærheten der båndet går inn i sponstussen (tilkoblingen for sugeslangen).
- Hold ansikt og kropp til siden, vekk fra eventuelle bakkast.

Unngå skader på grunn av uventede bevegelser fra slipemaskinen ved å:

- Dra alltid ut støpselet før du flytter maskinen.
- Plasser maskinen på fast og vannrett underlag med god plass for manøvrering og bra støtte for emnet.
- Påse at maskinen ikke kan vri seg.
- Bolt fast maskinen i underlaget. Bruk festestykkene på den måten det er vist i avsnittet "MONTERING".
- STÅ ALDRI PÅ VERKTØYET. Dersom maskinen tipper kan det gi alvorlige skader. Oppbevar ikke noe på et sted som gjør at noen må klatre på maskinen for å hente det.
- Bruke sklisiske sko.
- Påse at håret ikke er i veien.
- Rull opp lange armer ovenfor albueene.

Sjekk emnet

- Påse at det ikke er noen spikre eller andre fremmede gjenstander i det emnet du skal slippe.
- Påse at det ikke er noe smuss mellom emnet og anholdet til emnet.
- Ved sliping av uregelmessig formede emner sørger du for at du plasserer anholdet så emnet ikke glir ut av hendene på deg.
- Vær ekstra forsiktig ved sliping av store, svært små eller klumpete emner.
- Slip aldri emner som er for små til at du kan holde de fast med hånden på denne maskinen.
- Bruk ekstra støtte (bord, rullstøtte etc.) for alle emner som kan tippe dersom de ikke trykkes mot slipeflaten.
- Bruk ALDRI en annen person som erstatter for en bordforlengelse eller som ekstra støtte for et emne som er lengre eller bredere enn maskinens slipebord. Bruk heller ikke noen som hjelper til med å mate, støtte eller dra i emnet.
- Slip kun et emne om gangen.
- Tenk ut hvordan du skal holde emnet fra begynnelsen til slutten av sliping.

Når slipmaskinen går

Advarsel: La ikke den tryggheten du har fått ved å slippe ofte med maskinen forlede deg til å gjøre slurvfeil. Uforsiktighet kan på et brøkdels sekund forårsake alvorlige skader.

Sjekk hvordan maskinen går før du begynner å slippe. Stopp den umiddelbart hvis den gir fra seg en merkelig lyd eller hvis den vibrerer kraftig. Slå av strømmen og trekk ut stikkkontakten. Start ikke maskinen før du har funnet og reparert feilen.

Forlat aldri slipemaskinen i gang uten tilsyn. Slå av strømmen!

Gå ikke fra maskinen før den har stoppet helt.

Før du fjerner noe som har satt seg fast:

Skru av maskinen og ta ut strømledningen.

Strømtilførsel:

Koble maskinen til et vanlig jordet 230 V uttak. Maskinen er utstyrt med nullspenningsutløser.

Skjøteledninger

Dra alltid ut hele skjøteledningen. Maks. forlengelse er 25 meter, og lederarealet må være minst 1,5 mm². Generelt skal skjøteledningen ha større lederareal enn maskinens nettleddning. Rådspør autorisert elektriker hvis du er usikker.

Produktmerking med sikkerhetssymboler



- Bruk alltid hørselvern.
- Bruk alltid vernebrille og støv-/vernemaske.

Leveransekontroll

Kontakt oss dersom en komponent mangler eller er defekt.

Ta ut alle deler fra emballasjen og sjekk alle deler opp mot bildene og "Liste over løse deler" nedenfor.

Anmerkning: Kontroller at alle deler er med i leveransen før du kvitter deg med emballasjen.

Advarsel: Dersom noen deler skulle mangle skal du ikke prøve å sette sammen båndslipemaskinen, sette i støpselet eller sette på strømmen med strømbryteren, men vent til du har fått og montert de savnede delene. På denne måten unngår du skader.

Advarsel: Sett aldri støpselet i et strømuttak før du er ferdig med monteringen, og du har lest og forstått hele bruksanvisningen.

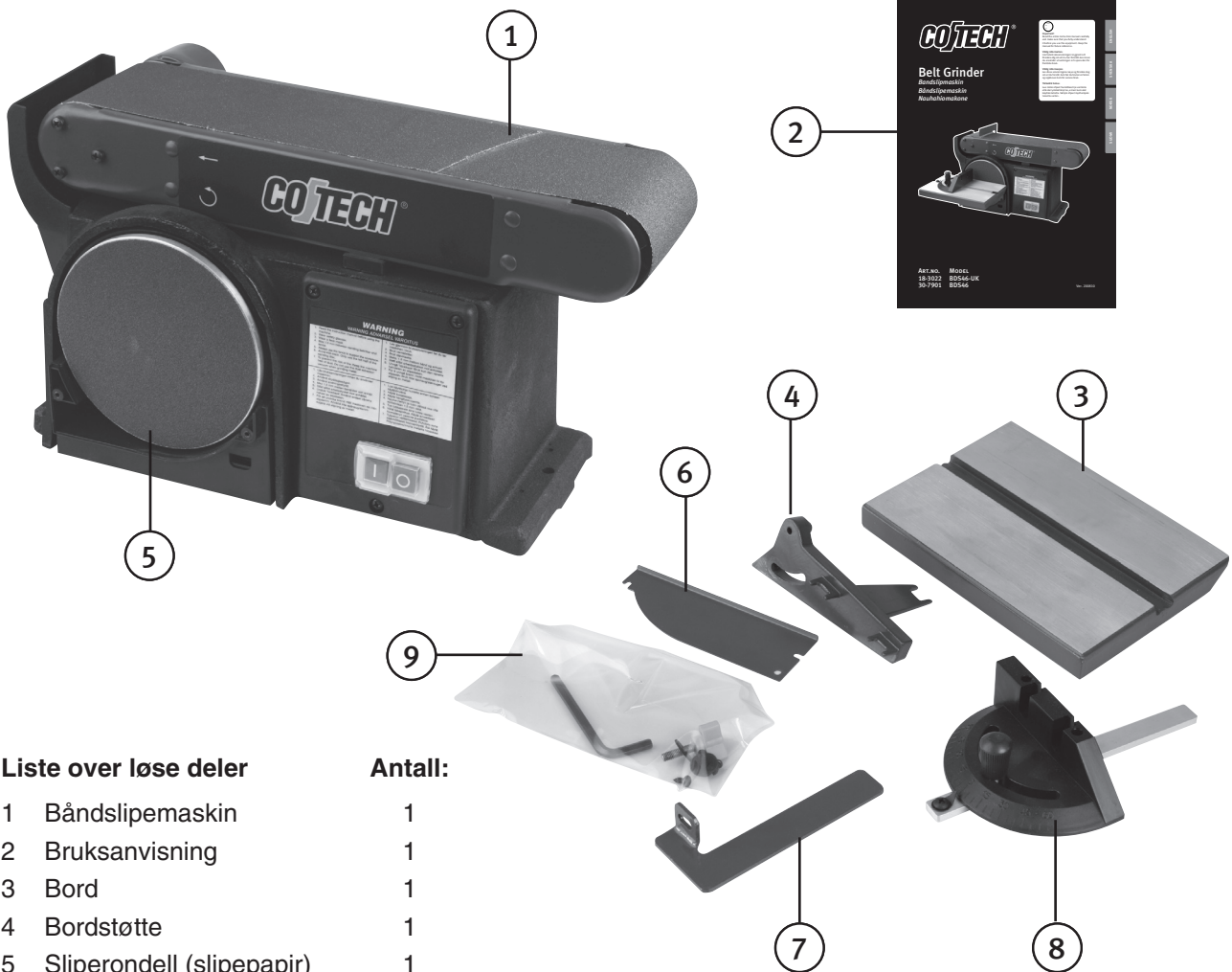

Liste over løse deler

1	Båndslipemaskin	1
2	Bruksanvisning	1
3	Bord	1
4	Bordstøtte	1
5	Sliperondell (slipepapir)	1
6	Rondellbeskyttelse	1
7	Anhold	1
8	Gjæringslinjal	1
9	Pose med:	
	Låseratt	1
	Skiver Ø6,5	5
	Skrue (Phillips)	2
	Taggskiver M6	4
	Dekal	1
	Sekskantskrue M6	4
	Inseksnøkkel, 6 mm	1

Antall:

1
1
1
1
1
1
1
1
1
5
2
4
1
4
1

Montering

Advarsel! Støpselet må alltid være dratt ut fra strømuttaket ved all montering og justering av maskinen.

Nødvendige verktøy for montering:

1. 10 mm fastnøkkel
2. Stjernetrekker Phillips
3. Sporskrutrekker
4. Kombinasjonsvinkel
5. 6 mm inseksnøkkel

Montering på arbeidsbenk

Slipemaskinen bør festes godt på stabilt underlag, f.eks. en arbeidsbenk. Bør hull i benkeplaten ved hjelp av måleskissen inntil. Følg anviste mål.

1. Merk ut hullene som vist på måleskissen og bor 2 stk. 9-10 mm hull gjennom benkeplaten.
2. Plasser slipemaskinen på arbeidsbenken, og rett inn maskinen over hullene du har boret.
3. Slipemaskinen boltes fast med M8 skruer, låseskiver og mutre (medfølger ikke). Skruenes lengde bør være 3 cm pluss platens tykkelse.

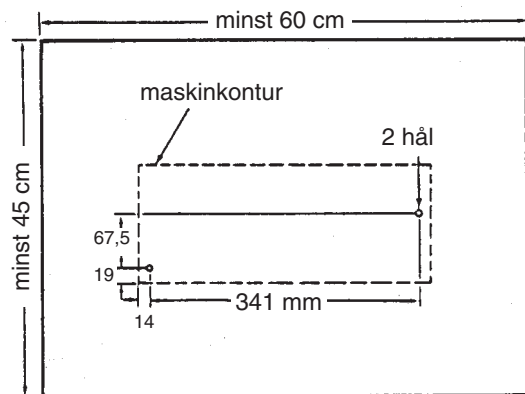

Alle mål i mm hvis ikke annet er angitt.

En annen måte er å montere maskinen på en løs monteringsplate. Den bør være tilstrekkelig stor så det ikke er noen fare for at den velter når maskinen er i gang. Vi anbefaler en skive av kryssfiner/plywood eller en sponplate som har en tykkelse på minst 20 mm. En tynnere sponplate kan lett brytes i stykker.

Obs! Bruk minst 8 mm skruer og mutre for å minimere skaderisikoen på grunn av at maskinen beveger seg.

Følg anvisningene for montering på arbeidsbenk, men ta i stedet en monteringsplate som minst har målene 45 x 60 cm og fest med 8 mm skruer med forsenket hode, låseskiver og sekskantmutre (medfølger ikke). Skruenes lengde bør være 3 cm pluss monteringsplatens tykkelse.

Obs! For å få bra stabilitet, bør man forsterke hullene på platens underside så skruhodene ikke stikker ut.

Advarsel: For å unngå skade på grunn av at maskinen beveger seg bør man etter monteringen undersøke underlaget (der maskinen skal stå) for å forvisse seg om at maskinen ikke kan gli og falle ned. Start ikke maskinen før du er sikker på at den står bra.

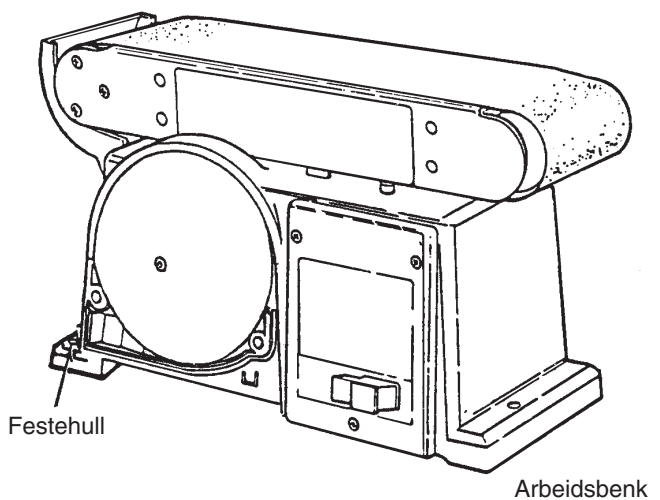

Arbeidsbenk

Montering med tvinge

Maskinen kan festes på arbeidsbenken med to eller flere tvinger rett i stativet (en på hver side).

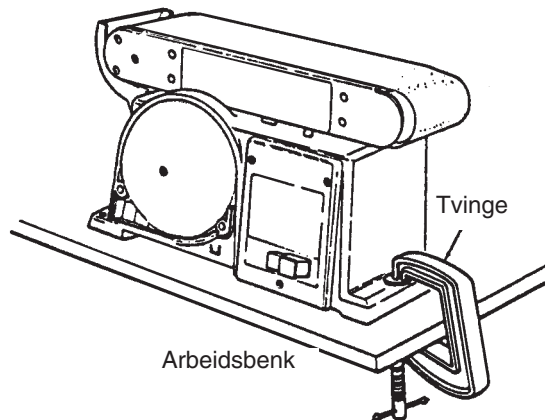

Montering av sliperondell og rondellbeskyttelse

1. Ta fram sliperondellen (det runde slipeapparatet) og dra av beskyttelsespapiret på baksiden. Påse at rondellen sentreres mot slipetallerkenen, og trykk sliperondellen ordentlig på plass mot tallerkenen rundt hele.
2. Ta fram rondelldekselet, og to stjerneskruer fra posen med løse deler.
3. Rett inn rondellbeskyttelsen mot den nederste tredjedelen av sliperondellen, og pass inn hullene som bildet viser.
4. Ta en stjernetrekker, og dra til skruene i punkt 2 over. Trykk til for å gjenge hullene.

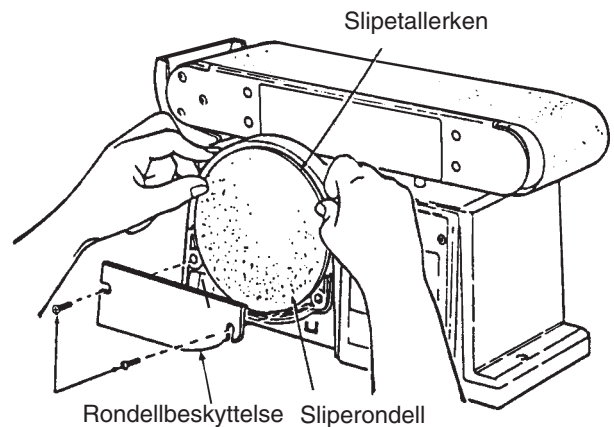

Montering av anhold

1. Ta fram anhold og sekskantskrue M6 med plan- og låseskive.
2. Hold anholdet i posisjon og fest det som bildet viser. Dra ikke til for hardt.

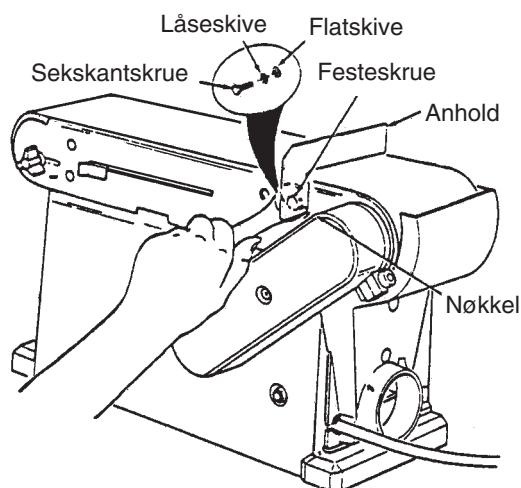

Montering slipebord

1. Ta fram bordstøtten samt tre stk. sekskantsskruer (M6), skiver og låseskiver fra posen med smådeler.
2. Sett bordstøtten mot bordet og rett inn hullene som bildet viser.
3. Monter bordstøtten i bordet som bildet viser.

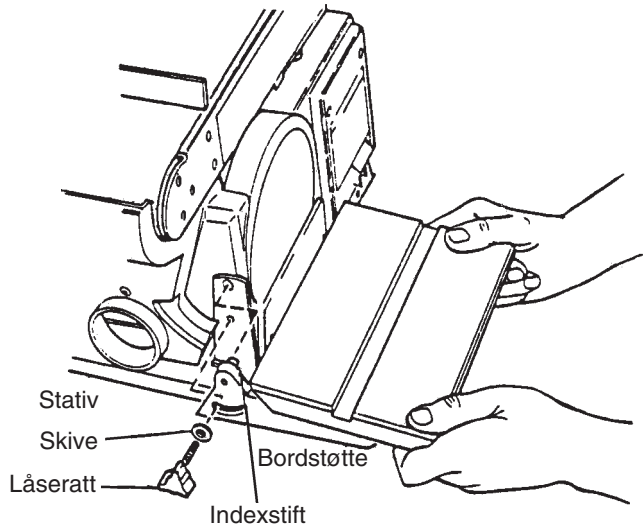
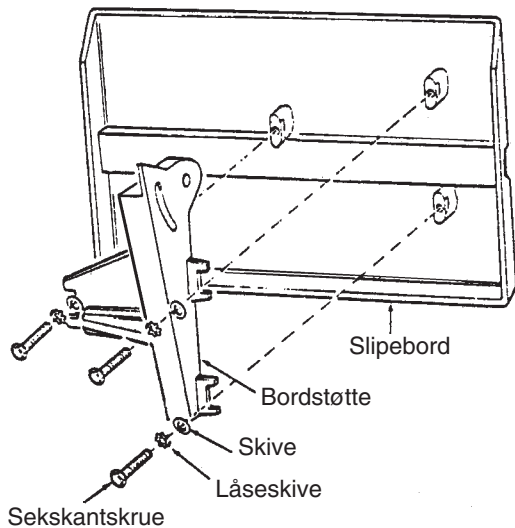

4. Ta fram en skive (Ø6,5) og låserattet fra posen.
5. Sett bordstøtten i tilsvarende hull på siden av stativet som bildet viser. Påse at indexstiften (Ø9,5 mm) går inn i det øvre hullet.
6. Tre skiven på låserattets gjengede ende, og skru den inn gjennom åpningen i de gjengede hullene på stativet.

Advarsel!

For å unngå at fingre eller tynne emner dras inn mellom bord og rondell bør gapet mellom slipeflate og bord være maks. 1,5 mm.

7. Løsne de tre sekskantsskruene, og juster inn bordet til riktig avstand.

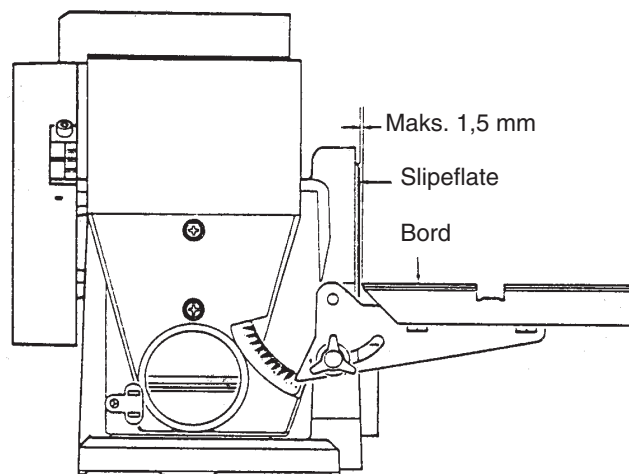

Montering for vertikal sliping

1. Fjern låseskruen og anholdet.
2. Fjern hele bordet ved å skru ut låseratt (og skive). Tips: båndaggregatet kan svinges til loddrett posisjon ved å løsne Inseksskruen og løfte opp aggregatet. Se "Innstilling av båndaggregat" lenger fram.
3. Skru fast bordet i de ekstra festehullene i båndaggregatet. Påse att indexstiften sitter i det øvre hullet når båndaggregatet står loddrett.

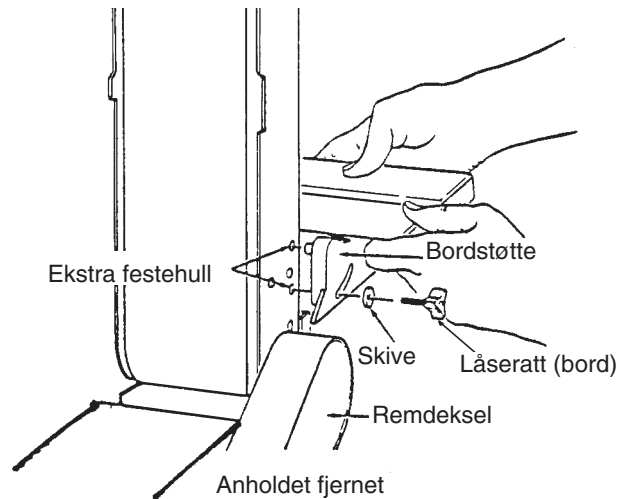

Innstilling av rett vinkel mellom bord og rondell

Advarsel!

For å unngå skader på grunn av utilsiktet start bør du kontrollere at maskinens støpsel er dratt ut fra strømuttaket før du begynner å rette inn bordet.

1. Kontroller vinkelen mellom rondell og bord med en kombinasjonsvinkel eller vinkelhake som er i en helt rett vinkel.
2. Dersom bordet ikke står i 90° vinkel mot rondellen, juster på denne måten: Løsne låserattet og dreii på bordet.
3. Trykk kombinasjonsvinkelen mot sliperondellen og bordet og dra til låserattet.
4. Klistre fast dekalen mot merket 0° på støvbeskyttelsen.

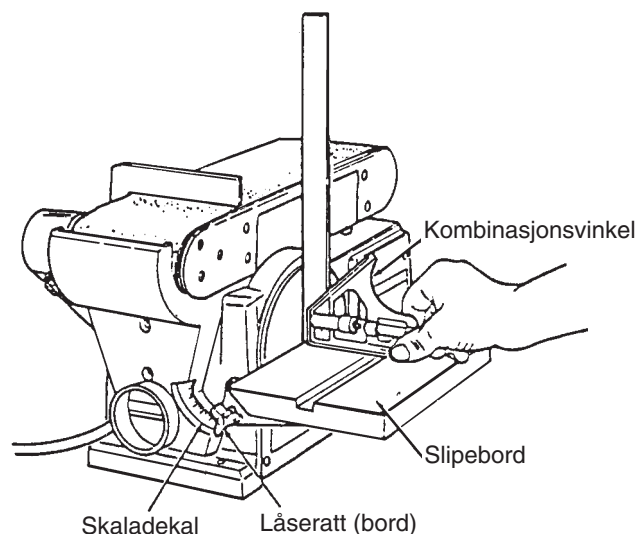

Montering av slipebånd - spenning og sporing

Advarsel!

Trykk på nullspenningsutløserens 0-knapp og dra ut støpselet fra uttaket før du monterer eller fjerner slipebåndet. Da eliminerer du risikoen for skader p.g.a. utilsiktet start.

På slipebåndets glatte side finnes en retningspil. Båndet må rotere i den retningen for at skjøten ikke skal slites opp.

1. Før spennarmen til høyre for å minske båndspenningen.
2. Tre slipebåndet på over båndrullene som vist på bildet. Påse at båndet kommer midt på rullene.

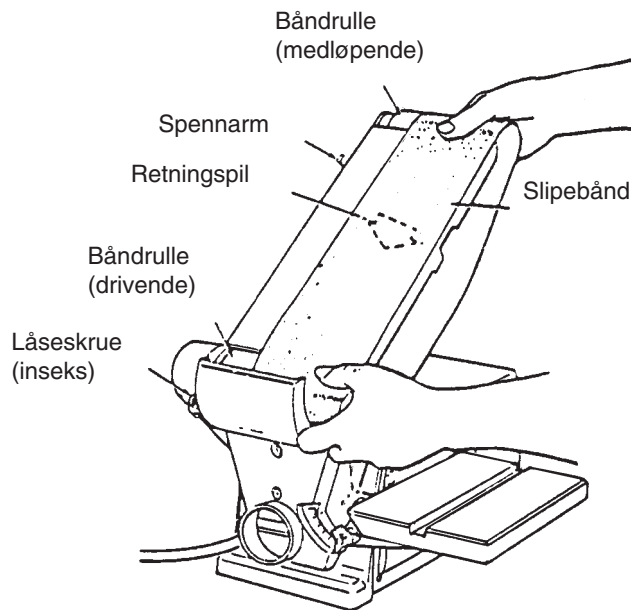

3. Før spennarmen til venstre for å spenne båndet.
4. Sett i strømledningen. Trykk på nullspenningsutløserens 1-knapp, og umiddelbart deretter på 0. Se samtidig etter om båndet vil gå ut fra noen av rullene. Dersom båndet ikke viser noen tendens til å gå skjevt er sporingen OK.
5. Dersom slipebåndet går mot slipetallerkenen, vrir du innstillingsrattet en kvart runde med urviseren.
6. Dersom slipebåndet går bort fra slipetallerkenen vrir du justeringsrattet en kvart runde mot urviseren.
7. Trykk inn startknappen og slå deretter umiddelbart av igjen. Legg merke til båndbevegelsen sidelengs. Still om justeringsrattet en gang til om nødvendig.

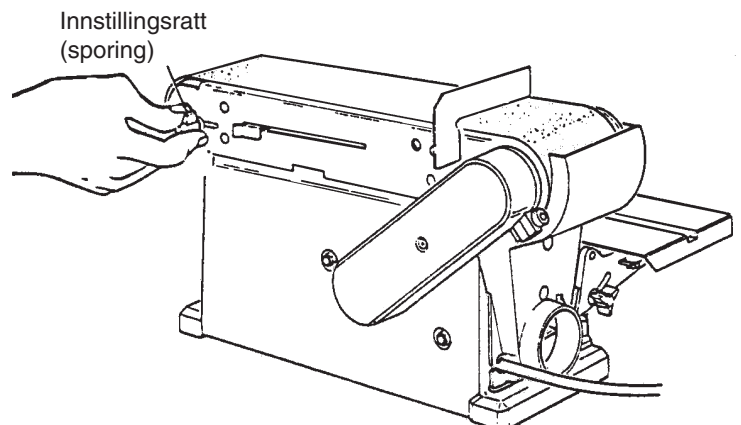
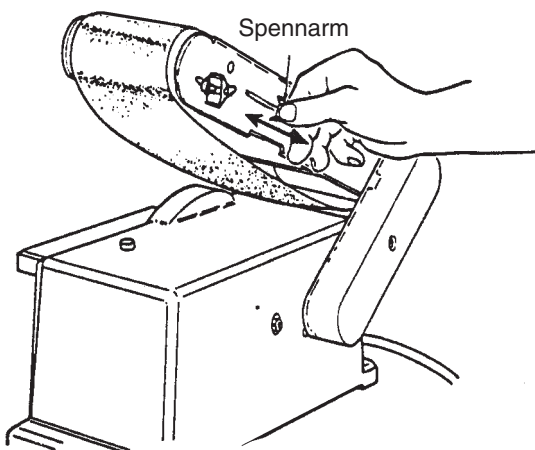

Presentasjon

Advarsel! Trykk på nullspenningsutløserens 0-knapp og dra ut støpselet fra uttaket før du endrer innstilling. Da eliminerer du risikoen for utilsiktet start.

1. Anhold, fungerer som støtte for emnet på slipebåndet ved sliping.
2. Låseskrue, løsne denne låseskruen for å stille båndaggregatet loddrett.
3. Justeringsratt for sporing. Vri det mot urviseren: Båndet vil nå gå mot sliperondellen. Vridning medurs får båndet til å gå bort fra sliperondellen.
4. Spennarm. Når du vrir det til høyre, minsker spenningen i slipebåndet. Når du vrir det til venstre øker spenningen.
5. Låseratt for bord. Når det er løsnet, kan bordet stilles inn for sliping i skrå vinkel. Viseren sitter på bordets segment og dekalen sitter på stativet.
6. Ekstra festehull. For festing av slipebord og sliping av endetre når båndaggregatet står loddrett.
7. Strømbryter med nullspenningsutløser: 1 (start) – 0 (slå av).

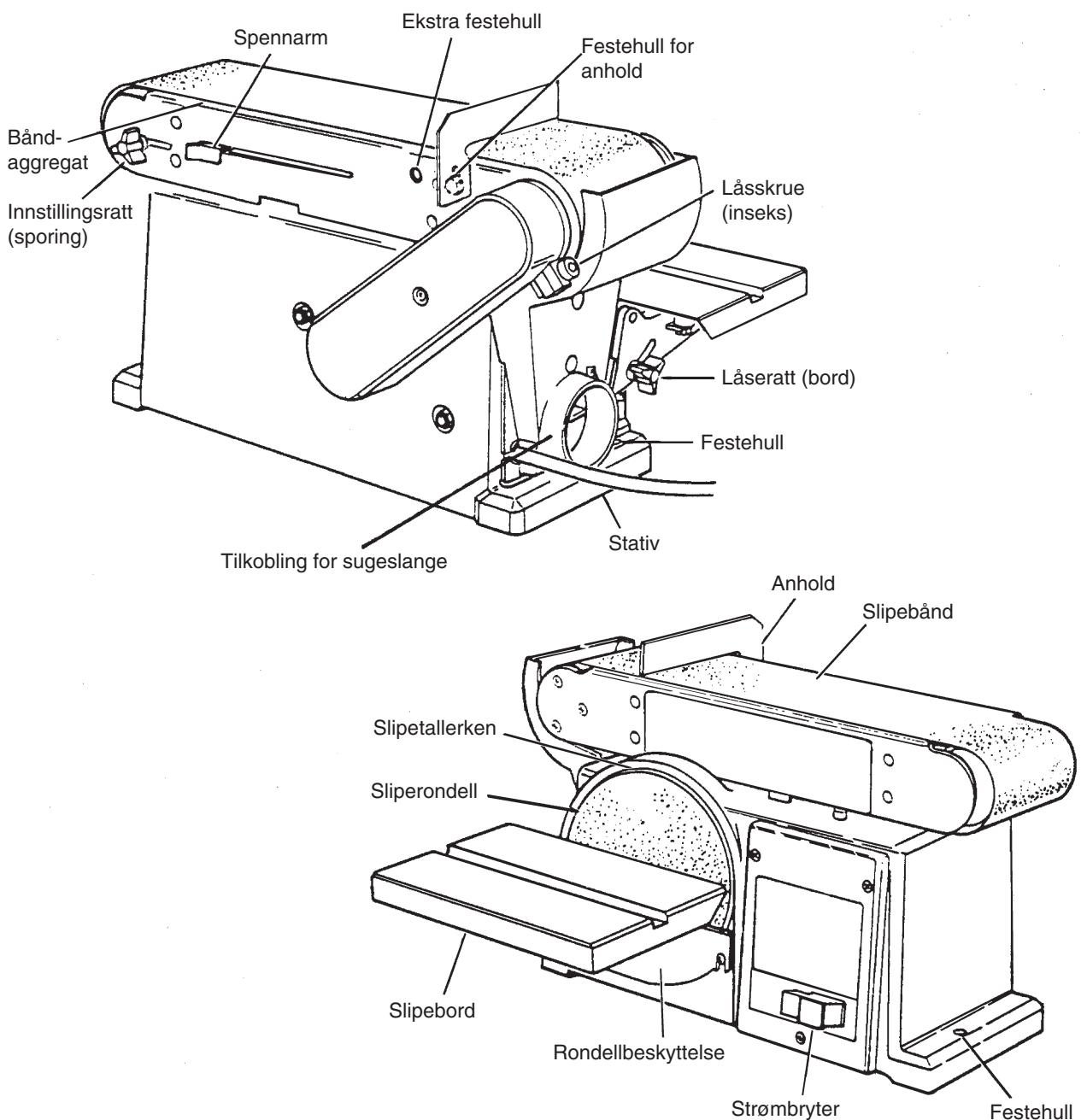

Bruk

Sliping i vinkel

Slipebordet kan skråstilles fra 0° opp til 45° for sliping i vinkel. Løsne låserattet, og still inn bordet i ønsket vinkel som bildet viser. Dra til låserattet igjen.

Advarsel!

For å unngå at fingre eller emner kommer i klem mellom bord og sliperondell bør bordet på nytt stilles inn med maks 1,5 mm gap mellom bord og slipeflate.

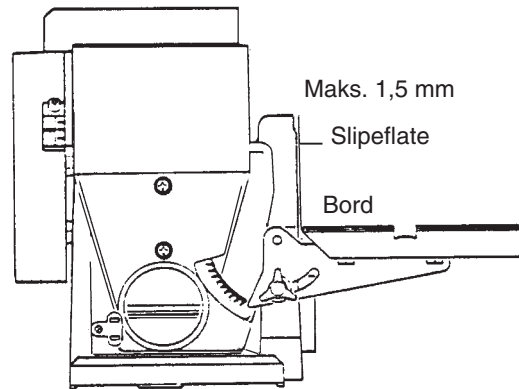
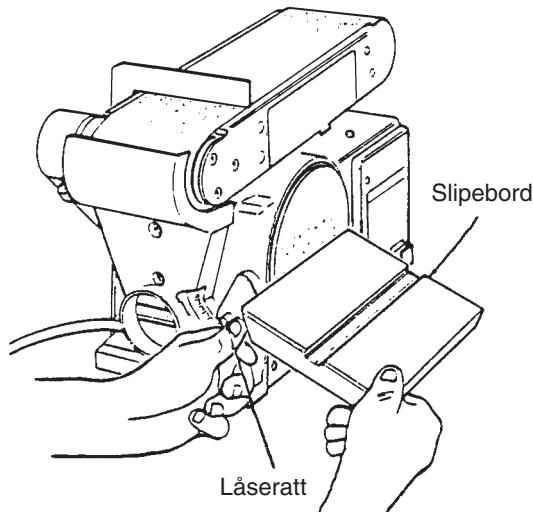

Innstilling av båndaggregat

En inseksskrue låser båndaggregatet i loddrett eller vannrett posisjon. Loddrett posisjon stilles inn på følgende måte:

1. Fjern anholdet.
2. Løsne inseksskruen med en 6 mm inseksnøkkel.
3. Plasser båndaggregatet loddrett som bildet viser og dra til inseksskruen.

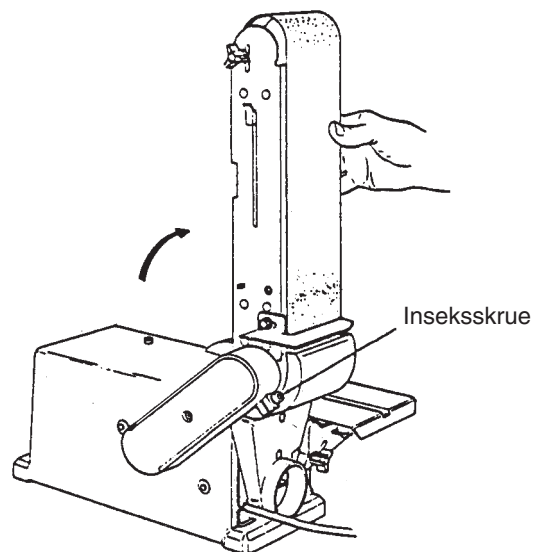
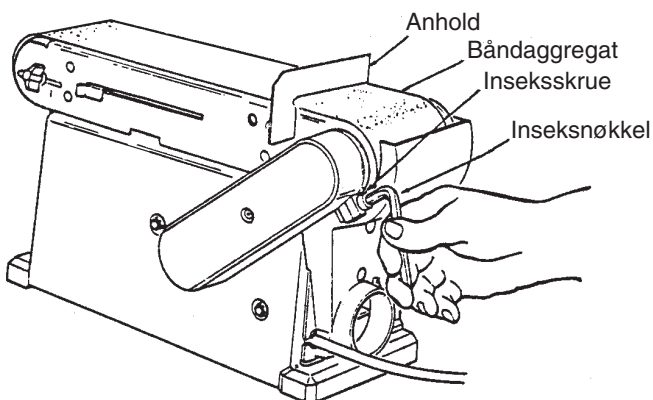

Sliping på slipebånd

Advarsel!

For å unngå skader av at båndet "hugger" eller biter som flyer, skal anholdet justeres til maks. 1,5 mm gap mellom anhold og slipeflate.

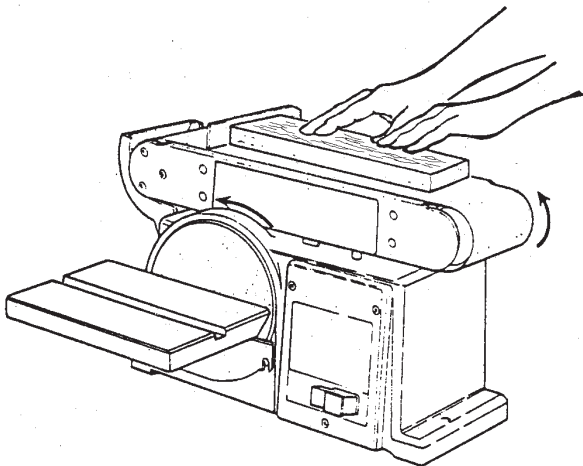

Når du kontrollerer gapet mellom bånd og anhold trykker du slipebåndet ned mot glideplaten under.

Tenk etter først om du skal holde i emnet for beste resultat og minste ulykkesrisiko!

Hold emnet stødig med begge hendene, og hold fingrene borte fra slipebåndet. Hold enden (på emnet) trykket mot anholdet og før emnet med jevn hastighet sidelengs over båndet.

Vær ekstra forsiktig når du sliper tynne emner. Trykk ikke emnet mot båndet mer enn det som er nødvendig for at båndet skal kunne slipe bort materialet.

Sliping av endetre på slipebånd

Det er mer behagelig å slipe bort endetre med båndaggregat i loddrett posisjon.

Se "Innstilling av båndaggregat" for omstilling samt "Montering av bord" for omstilling av slipebordet.

Før emnet tvers over båndet med jevn hastighet. Bruk gjæringslinjalen for nøyaktig sliping.

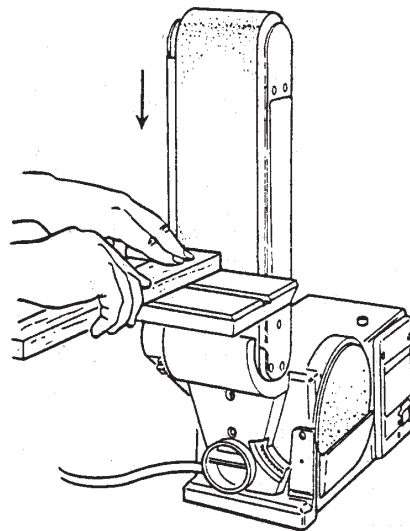

Sliping av bøyde emner

Slip alltid innerkurver på den frie rullen som bildet viser.

Advarsel!

Forsøk aldri å slipe endetre på den frie rullen. Da kan emnet fly opp og forårsake skader.

Slip alltid ytterkurvene på den venstre delen av sliperondellen (så emnet trykkes mot slipebordet) som bildet viser.

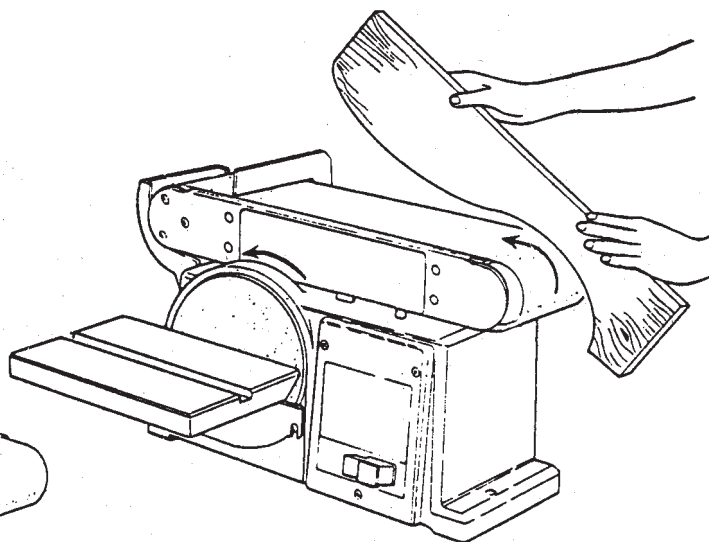
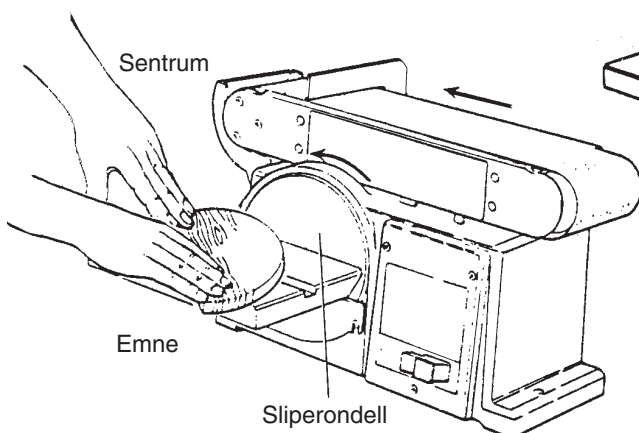

Advarsel!

Dersom du sliper til høyre om sentrum på sliperondellen kan emnet kastes oppover igjen og skade noen.

Sliping av endetre på små emner

For denne type sliping anbefaler vi at du bruker gjæringslinjalen. Før alltid emnet langs rondellens venstre del som bilden viser.

Advarsel!

Dersom du sliper til høyre på sliperondellen kan emnet kastes oppover igjen og skade noen.

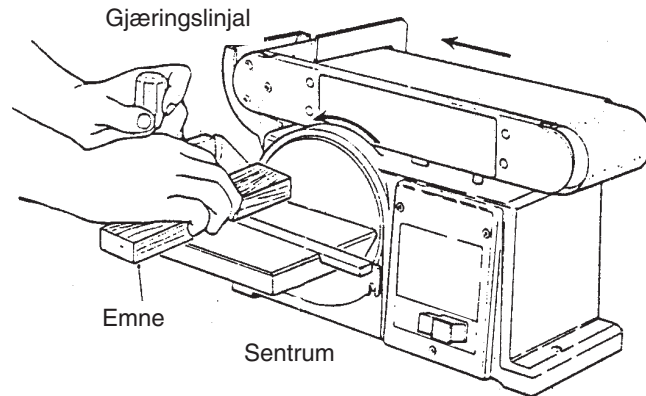

Advarsel!

Trykk på nullspenningsutløserens 0-knapp og dra ut støpselet fra uttaket før du endrer innstilling på maskinen. Da eliminerer du risikoen for utilsiktet start.

Bruk en kombinasjonsvinkel for å stille inn gjæringslinjalen i nøyaktig rett vinkel mot sliperondellen. Dersom gjæringslinjalen ikke er rett, løsner du rattet på den og vrir segmentet noe til den står helt rett. Dra til rattet helt uten å bevege linjalen.

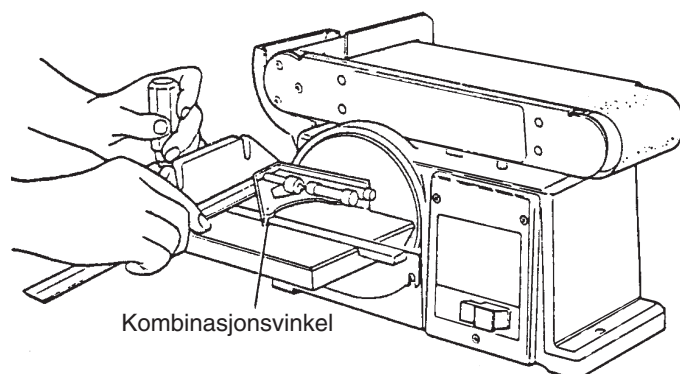
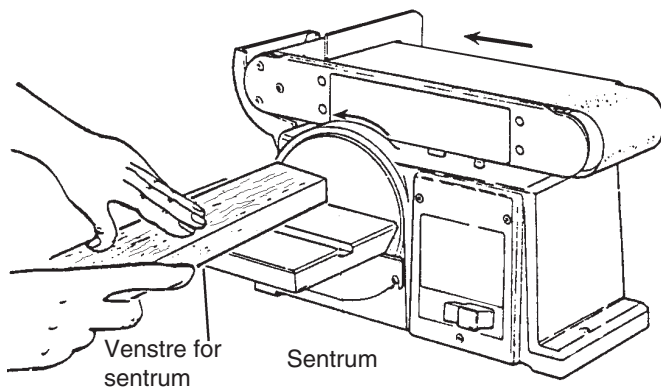

Slip alltid mot venstre rondellhalvdel når denne roterer mot urviseren som pilen på bildet viser.

Bordet kan skråstilles for sliping i andre vinkler.

Vedlikehold

Blås regelmessig ut, eller støvsug bort alt støv som finnes i motoren. Slipebordet bør vokses inn innimellom for å gi bedre glid. Anholdet skal ikke vokses inn, da dette kan føre til at båndet setter seg fast eller havne på remskivene så drivremmen slurer.

Smøring

Kulelagerene i maskinen er permanentsmurte, og de behøver ingen ytterligere smøring.

Glidelageret skal smøres med tynn olje (30 eller tilsvarende) vær tiende driftstime.

Fjerning av remdeksel og pålegging av drivrem

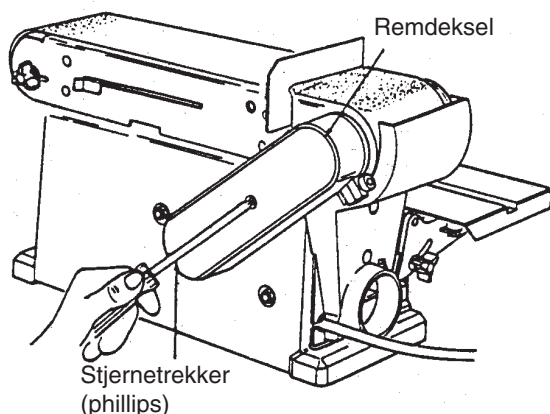

1. Skru ut skruen midt i remdekselet med en stjernetrekker.
2. Fjern dekslet.

3. Løsne tre skruer for å flytte remruller nok for pålegging av remmen. Se bilde.
4. Dra til de tre skruene litt. Still inn remspenningen ved å stikke inn en vanlig sportrekker i hullet. Trykk skrutrekkeren oppover for å øke spenningen.

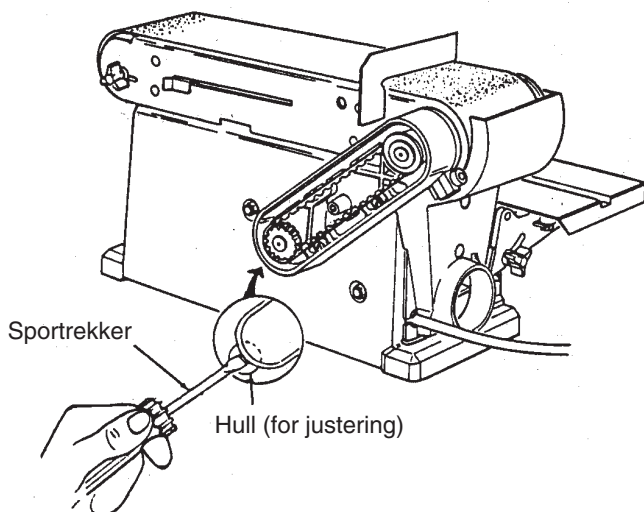
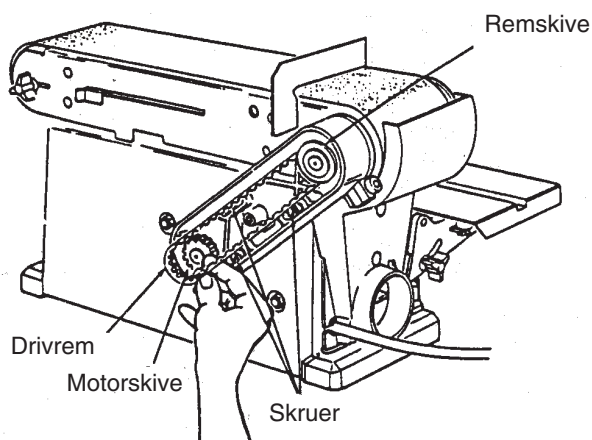

5. Dra til skruene uten å endre spenningen.
6. Test remspenningen ved å prøve å klemme sammen remmen på midten. Se bilde. Det bør gå å trykke sammen remmen 6-7 mm.

En altfor hardt spent drivrem kan gi høyere lydnivå og overbelaste motoren samt lageret. Dersom spenningen er for løs kan remmen begynne å slure og slites ut tidligere enn nødvendig.

Påsetting av drivdeksel

1. Ta fram remdekslet og trykk den inn i styrebommene på remhusets innside.
2. Fest skruen med forsenket hode med en stjerneskrutrekker.

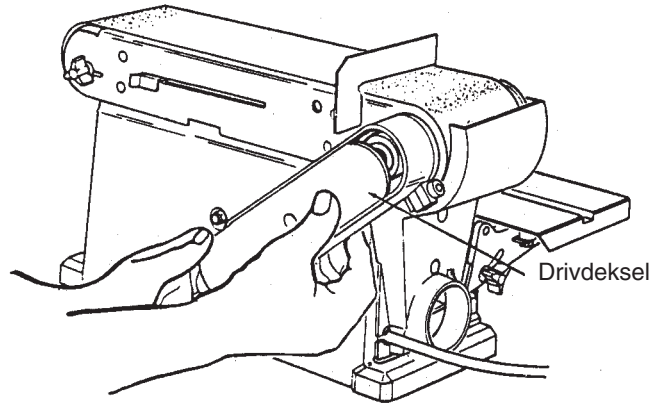

Feilsøking

Feil	Mulig årsak	Tiltak
Motoren starter ikke.	Defekt strømbryter eller strømmating.	Bytt ut defekte komponenter før bruk.
	Utbrent motor eller utbrent motorvernbyter.	La sertifisert elektriker reparere maskinen. Å reparere selv medfører skaderisiko.
Maskinen går saktere under sliping.	Drivremmen er spent for hardt.	Minske spenningen. Se kap. "Vedlikehold" "Fjerning av remdeksel og pålegging av drivrem."
	For sterkt trykk på emnet.	Minske trykket.
Slipebåndet går av rullene.	Feilinnstilt sporing.	Still inn sporingen riktig. Se "Montering av slipebånd - spenning og sporing".
Treet begynner å brenne under slipingen.	Sliperondellen eller slipebåndet har blitt glanset av kvae/sevje.	Bytt ut sliperondellen/slipebåndet.

Avfallshåndtering

Når du skal kvitte deg med produktet, skal dette skje i henhold til lokale forskrifter. Er du usikker på hvordan du går fram, ta kontakt med lokale myndigheter.



Nauhahiomakone

TUOTENUMERO: 18-3022
30-7901

MALLI: BDS46-UK
BDS46

Lue käyttöohjeet ennen tuotteen käyttöönottoa. Säilytä käyttöohjeet tulevaa tarvetta varten. Pidätämme oikeuden teknisten tietojen muutoksiin. Emme vastaa mahdollisista teksti- tai kuvavirheistä. Jos laitteeseen tulee teknisiä ongelmia, ota yhteys myymälään tai asiakaspalveluun (yhteystiedot käyttöohjeen lopussa).

Yleisiä turvallisuusohjeita

Siirrettävä moottorikäyttöinen sähkötyökalu

Varoitus! Noudata tavanomaisia turvallisuutta lisääviä toimenpiteitä käyttäessäsi tätä laitetta. Näin vähennät tulipalon, sähköiskujen ja henkilövahinkojen vaaraa. Lue kaikki ohjeet, ennen kuin alat käyttää tuotetta ja säästä nämä ohjeet.

1. Pidä työtilat siisteinä.

Täynnä tavaraa olevat työtasot lisäävät huomattavasti onnettomuusriskiä.

2. Ota huomioon työympäristösi.

- Älä altista työkonetta sateelle.
- Älä käytä työkonetta kosteissa tai märissä tiloissa.
- Pidä työskentelyalue hyvin valaistuna.
- Älä käytä konetta, jos läheisyydessä on helposti syttyviä kaasuja tai nesteitä.

3. Vältä sähköiskuja!

Vältä koskettamasta maadoitettuja esineitä, kuten putkia, lämpöpattereita, hellaa tai jääkaappia.

4. Pidä vierailijat poissa työskentelyalueelta.

Älä anna henkilöiden, jotka eivät osallistu työhön, etenkin lasten, oleilla koneen tai sen sähköjohdon läheisyydessä. Pidä vierailijat riittävän kaukana työpisteestä.

5. Säilytä konetta turvallisessa paikassa

Kun konetta ei käytetä, säilytä se kuivassa tilassa lasten ulottumattomissa.

6. Älä ylikuormita konetta.

Anna koneen työskennellä puolestasi oikealla syöttönopeudella.

7. Käytä oikeaa konetta.

- Pienkonetta ei saa pakottaa työstöihin, jotka vaativat voimakasta konetta.
- Älä pakota konetta tai lisäosaa tehtävään, johon sitä ei ole tarkoitettu. Esim. pyörösahan käyttö puunkaatoon tai oksien katkontaan.

8. Käytä tarkoituksenmukaisia vaatteita.

- Älä käytä löysiä vaatteita tai koruja, jotka saattavat juuttua liikkuviin osiin.
- Käytä liukuestekenkiä ulkotöissä.
- Pitkät hiukset tulee suojata hiusverkolla tai vastaavalla.

9. Käytä aina suojalaseja.

Käytä myös hengityssuojainta ja suojanaamaria pölyävissä töissä.

10. Käytä pölynpoistolaitteita.

Jos laitteessa on pölynpoistovalmius, tarkasta, että se on asianmukaisesti liitetty ja käytössä.

11. Käsittele sähköjohtoa varoen.

Kun irrotat pistokkeen, vedä pistokkeesta, älä johdosta. Johtoa ei saa altistaa kuumuudelle, öljylle tai teräville esineille.

12. Kiinnitä materiaali kunnolla.

Jos mahdollista, käytä ruuvipuristimia tai ruuvipenkkiä työkappaleen kiinnitykseen. Tämä on turvallisempaa kuin työkappaleesta kiinni pitäminen toisella kädellä.

13. Älä kurota liian kauas.

Varmista, että työasentosi on tasapainoinen työn jokaisessa vaiheessa.

14. Pidä kone kunnossa.

Varmista työvälineiden puhtaus ja terien terävyys. Näin työskentely on turvallisempaa ja tehokkaampaa sekä lopputulos parempi. Noudata voiteluohjeita ja varusteiden vaihtamisesta annettuja ohjeita. Tarkista virtajohdon kunto säännöllisesti. Anna sähkömiehen vaihtaa vioittunut virtajohto. Tarkista johdot säännöllisesti ja varmista että ne ovat kunnossa. Varmista, että koneen kahvat, säätimet ym. ovat puhtaita, ja että niissä ei ole öljyä ym.

15. Katkaise virta.

Irrota pistoke ja paina hätäkatkaisinta ennen huoltoa ja laitteiden vaihtoa, esim. höylän terien, poranterien, hiomanauhojen ja terien vaihtoa.

16. Poista kaikki avaimet ja työkalut.

Ota tavaksesi poistaa ne koneesta ennen virran kytkemistä.

17. Vältä tahatonta käynnistystä.

Konetta kannettaessa sormi ei saa olla virtakytkimellä/liipaisimella johdon ollessa seinässä. Kun pistoke liitetään pistorasiaan, tulee virtakytkimen olla OFF-asennossa.

18. Käytä oikeita jatkojohtoja.

Käytä ulkona ainoastaan ulkokäyttöön tarkoitettuja jatkojohtoja. Jatkojohdon johtimen pinta-alan tulee olla riittävä. Kierrä koko johto auki.

19. Käytä tervettä järkeä ja ole varovainen.

Suunnittele työvaiheet etukäteen, niin työ sujuu turvallisemmin! Älä käytä konetta väsyneenä, lääkkeiden vaikutuksen alaisena jne.

20. Varmista ennen koneen käynnistämistä, että:

- Kaikki suojat ja muut osat ovat ehjiä ja toimivat moitteetta.
- Kaikki liikkuvat osat liikkuvat vapaasti ja että ne on suunnattu oikein.
- Liikkuvat osat eivät pääse juuttumaan.
- Muita vikoja ei ole ilmennyt.
- Ei ole ilmennyt muita seikkoja, jotka saattavat häiritä työskentelyä.
- Ainoastaan ammattilainen saa vaihtaa tai korjata vioittuneet suojat ja muut osat. Johdot ja virtakytkimet tulee vaihdattaa valmistajalla tai sen määräämässä huoltopisteessä. Älä käytä konetta, mikäli et voi käynnistää ja sammuttaa sitä turvallisesti.

21. Käytä vain suositeltuja lisälaitteita.

Muiden kuin suositeltujen lisälaitteiden käyttö saattaa johtaa onnettomuuksiin tai henkilövahinkoihin.

22. Korjauksen saa suorittaa ainoastaan ammattihenkilö.

Kone on voimassa olevien turvallisuusvaatimusten mukainen. Koneen saa korjata vain ammattilainen. Korjauksessa tulee turvallisuussyistä käyttää ainoastaan alkuperäisosia. Muuten kone voi aiheuttaa onnettomuuksia ja henkilövahinkoja.

Nauhahiomakoneen turvallisuusohjeet

- Aseta kone tasaisesti kiinteälle ja vaakasuoralle alustalle. Varmista, että sinulla on tarpeeksi tilaa koneen ohjaamiseen.
- Mieti tarkkaan, miten saat pidettyä hiottavasta materiaalista kiinni työn alusta sen loppuun saakka. Varmista, että takapotkun tai töytäisyn vaaraa ei ole, kun materiaali jumittuu hiomanauhaan tai hiomalaikkaan ja irtoaa käsistä.
- Kun hiot työkappaletta hiomalaikkaa vasten, varmista, että kappale on aina kohti laikan alapuolista sivua. Jos hiot vasten yläpuolista sivua, voi työkappale alkaa tärinä tai se voi irrota käsistä.
- Nauhan/levyn ja tuen välissä saa olla korkeintaan 1,5 mm väliä.
- Tulipalon välttämiseksi: Puhdista kone säännöllisesti hiomapölystä.
- Metallipintoja hiottaessa voivat kipinät tai kuumat hiukkaset aiheuttaa tulipalon. Riskin voit välttää:
 - irrottamalla mahdollisen pölypussin imuletkun;
 - puhaltamalla koneen puhtaaksi kaikesta hiomapölystä sekä sisä- että ulkopuolelta;
 - poistamalla kaikki metallihiukkaset, ennen kuin siirryt työstämään puuta.
- Käytä nauhahiomakonetta kuivissa sisätiloissa sateelta suojassa.
- Huolehdi työtilan riittävästä valaistuksesta.
- Aseta kone siten, että niin käyttäjien kuin sivustakatsojienkaan ei tarvitse seistä samassa linjassa hiomanauhan tai lautaslaikan kanssa.
- TEE VERSTAASTA LAPSITURVALLINEN. Lukitse huone. Sammuta päävirtakytkin ja ota pois keltaisen painikkeen avain. Säilytä avainta ulkopuolisten ulottumattomissa.
- Poista pöydältä kaikki lukuun ottamatta työkappaletta ja suojaa ennen virran kytkemistä.
- Vältä päinvastaisia työvaiheita ja varo, ettei yllättävä liukastuminen aiheuta sormien tai käsien joutumista kosketuksiin hiomapinnan kanssa. Älä pidä sormia siellä, missä hihna menee pölynpoistoliitäntään (imuletkun liitäntä).
- Pidä kasvosivusi ja vartalosivusi sivulla, näin mahdollinen takapotku ei osu sinuun.

Vältä vahingot hiomakoneen odottamatta liikahtaessa

- Irrota pistoke aina ennen koneen liikuttamista.
- Aseta kone tasaisesti kiinteälle ja vaakasuoralle alustalle. Varmista, että sinulla on tarpeeksi tilaa koneen ohjaamiseen ja että työkappaleella on kunnollinen tuki.
- Varmista, että kone ei kippaa.
- Kiinnitä kone alustaan kiinni. Käytä niitä kiinnittimiä ja noudata niitä ohjeita, jotka löytyvät kappaleesta ”ASENNUS”.
- **ÄLÄ KOSKAAN SEISO LAITTEEN PÄÄLLÄ.** Jos kone kippaa, voi se aiheuttaa vakavia vammoja. Älä säilytä mitään sellaisessa paikassa, että niihin ulottuminen vaatisi koneen päälle nousemista.
- Käytä liukuestekenkiä.
- Pidä hiuksesi poissa tieltä.
- Kääri pitkät hihat kyynärpäiden yläpuolelle.

Tarkista työkappale

- Varmista, ettei hiottavassa materiaalissa ole nauloja tai vieraita esineitä.
- Katso, ettei materiaalin ja sen suojan välissä ole roskia.
- Kun hiot epäsäännöllisen muotoisia työkappaleita, aseta suoja niin, ettei työkappale pääse liukumaan käsistäsi.
- Ole erittäin varovainen, kun hiot isoja, hyvin pieniä tai möhkälemäisiä työkappaleita.
- Älä hio tällä koneella työkappaleita, jotka ovat niin pieniä, että niistä on vaikea pitää käsin kiinni.
- Käytä ylimäärästä tukea (pöytää, rullatukea tms.) sellaisten työkappaleiden kanssa, jotka voivat kaatua, jos niitä ei paineta hiomapintaa vasten.
- Älä KOSKAAN pyydä toista ihmistä toimimaan pidennyspöytänä tai lisätukena työkappaleelle, joka on pidempi tai leveämpi kuin koneen hiomapöytä. Älä myöskään pyydä toista syöttämään, tukemaan tai vetämään työkappaleita.
- Hio yksi työkappale kerrallaan.
- Mieti tarkkaan, miten saat pidettyä hiottavasta materiaalista kiinni työn alusta sen loppuun saakka.

Kun hiomakone on käynnissä

Varoitus: Varo huolimattomuudesta johtuvia virheitä, vaikka olisit usein käyttänyt konetta ja perehtynyt sen käyttöön. Huolimattomuudesta voi seurata vakavia vahinkoja jo sekunnin murto-osassa.

Tarkista koneen käynti ennen hiomisen aloittamista. Sammuta kone välittömästi, jos siitä kuuluu outoa ääntä tai se tärisee voimakkaasti. Sammuta virta ja poista pistoke pistorasiasta. Älä käynnistä konetta uudelleen, ennen kuin olet löytänyt ja korjannut vian.

Älä jätä konetta käyntiin ilman valvontaa. Katkaise virta.

Älä poistu koneen luota ennen kuin se on pysähtynyt täysin.

Ennen kun irrotat juuttuneen osan:

Sammuta koneesta virta ja irrota pistoke pistorasiasta.

Sähköliitäntä

Liitä kone tavalliseen maadoitettuun 230 V:n pistorasiaan. Koneessa on nollajännitesuoja.

Jatkojohdot

Kieritä jatkojohto aina kokonaan auki. Jatkojohdon enimmäispituus on 25 m, ja sen johdinalan tulee olla vähintään 1,5 mm². Jatkojohdon johdinalan tulee yleisesti olla suurempi kuin koneen johdon vastaava ala. Kysy neuvoa sähköasentajalta, jos olet epävarma.

Tuotteen merkinnät ja turvallisuussymbolit



- Käytä kuulosuojaimia.
- Käytä visiiriä tai suojalaseja.
- Käytä hengityssuojainta.

Toimitustarkastus

Ota meihin yhteyttä, jos jokin osa puuttuu tai on vaurioitunut.

Ota kaikki osat pakkauksesta ja merkitse osat kuviin ja alla olevaan ”Irto-osalistaan”.

Huom. Varmista, että kaikki osat löytyvät, ennen kuin hävität pakkauksen.

Varoitus: Jos joitakin osia puuttuu, älä yritä koota hiomakonetta, liittää sitä verkkovirtaan tai käynnistää sitä, vaan odota kunnes olet saanut puuttuvat osat ja asentanut ne. Näin välttyt vahingoilta.

Varoitus: Älä liitä konetta verkkovirtaan, ennen kuin asennus on kokonaan valmis ja olet lukenut ja ymmärtänyt käyttöohjeet.



Listat irto-osista

Irto-osista	Määrä
1 Nauhahiomakone	1
2 Käyttöohje	1
3 Pöytä	1
5 Pöytätuki	1
4 Hiomalaikka (hiomapaperi)	1
6 Laikkasuoja	1
7 Tuki	1
8 Jiiriviivain	1
9 Pussi, jossa:	
Lukitusnuppi	1
Aluslevyt Ø 6,5	5
Ruuvit (Philips)	2
Hammaslevyt M6	4
Asteikkotarra	1
Kuusioruuvi M6	4
Kuusiokoloavain, 6 mm	1

Asennus

Varoitus! Pistokkeen tulee olla irrotettuna pistorasiasta kaikkia asennus- ja säätöitä tehtäessä.

Kokoamiseen tarvittavat työkalut:

1. 10 mm:n avain
2. Ristipäätältä Phillips
3. Uraruuvitaltta
4. Yhdistelmäkulma
5. 6 mm:n kuusiokoloavain

Työtason asennus

Hiomakone tulee kiinnittää tasaiselle alustalle, esim. työtasolle. Pora pöytälevyn reikiä mitoitettun piirroksen avulla. Käytä annettuja mittoja.

1. Merkitse reiät mittapiirroksen mukaan ja poraa kaksi 9–10 mm:n reikää pöytälevyn läpi.
2. Aseta hiomakone työtasolle ja kohdista kone porattuihin reikiin.
3. Hiomakone kiinnitetään M8 ruuveilla, lukituslevyillä ja muttereilla (eivät sisälly pakkaukseen). Ruuvien pituus tulee olla 3 cm + pöytälevyn paksuus.

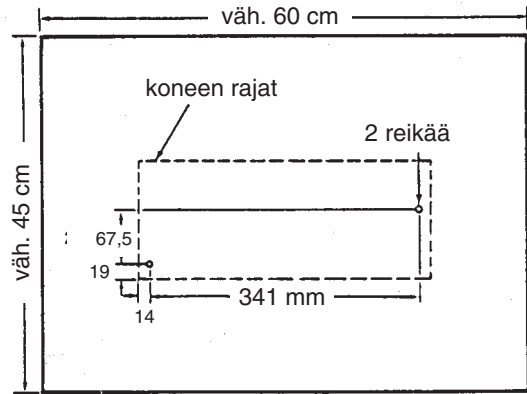

Kaikki mitat mm, jollei muuta ilmoiteta

Voit asentaa koneen myös irralliselle asennuslevylle. Levyn tulee olla tarpeeksi iso, ettei kone pääse kaatumaan ollessaan käynnissä. Suosittelemme ristivaneri/vanerilevyä tai lastulevyä, joka on vähintään 20 mm paksu. Ohuempi lastulevy voi murtua helposti.

Huom.!

Käytä vähintään 8 mm:n ruuveja ja muttereita. Näin koneen liikahamisesta johtuvat riskit pienenevät.

Noudata samoja ohjeita kuin työtasolle asennettaessa, mutta käytä työtason sijaan asennuslevyä, jonka mitat ovat vähintään 45 x 60 cm. Kiinnitä kone 8 mm:n uppokantaisilla ruuveilla, lukituslevyillä ja kuusiomuttereilla (eivät sisälly pakkaukseen). Ruuvien pituus tulee olla 3 cm + asennuslevyn paksuus.

Huom.! Hyvän tuen saavuttamiseksi tulee reiät levyn alapuolella upottaa, jotta ruuvinkannat eivät pistä ulos.

Varoitus: Vältäaksesi koneen liikkumisen aiheuttamia vahinkoja, tutki alusta (jolla kone tulee olemaan) asentamisen jälkeen ja varmista, ettei kone pysty liukumaan ja tippumaan. Älä käynnistä konetta, ennen kuin olet aivan varma että se on tukevasti.

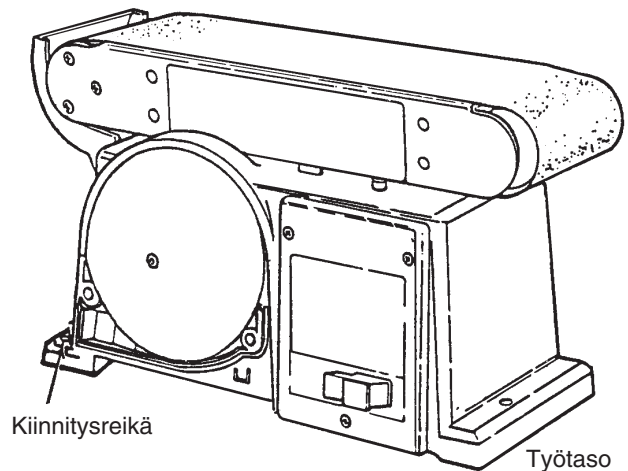

Asennus puristimien avulla

Kone voidaan kiinnittää työtasoon kahdella tai useammalla puristimella suoraan telineeseen (yksi jokaiselle puolelle).

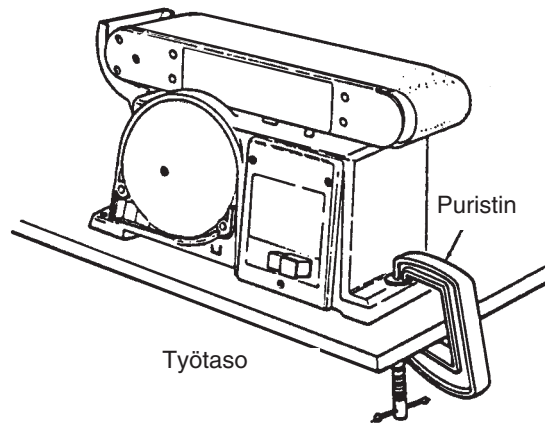

Hiomalaikan ja laikkasuojan asennus

1. Ota hiomalaikka esiin (pyöreä hiomapaperi) ja poista takapuolen suojapaperi. Katso, että laikka tulee keskitetysti lautaslaikkaan ja paina hiomalaikka kunnolla kiinni lautaslaikkaan joka puolelta.
2. Ota esiin laikkasuoja ja kaksi ristipääruuvia irtosapussista.
3. Suuntaa laikkasuoja hiomalaikan alimpaan kolmasosaan ja sovita se reikiin kuvan osoittamalla tavalla.
4. Kiristä ristipääruuvit (kohdassa 2) ristipäättälällä. Paina hieman, jotta reiät kiertyisivät.

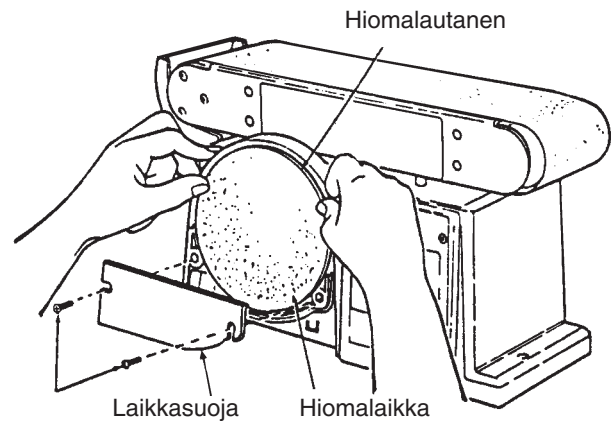

Tuen asennus

1. Ota esiin tuki ja kuusioruuvi M6 sekä alus- ja lukituslevy.
2. Toimi kuvan osoittamalla tavalla ja pidä tukea asennossa samalla kun kiinnität sen. Älä kiristä liian kovaa.

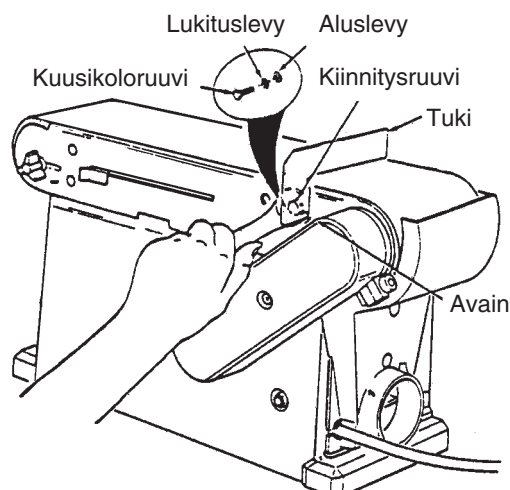

Hiomapöydän asennus

1. Ota esiin pöydän tuki sekä 3 kpl kuusioruuveja (M6), aluslevyjä ja lukituslevyjä irto-osapussista.
2. Aseta tuki pöytää vasten ja kohdista reikiin kuvan osoittamalla tavalla.

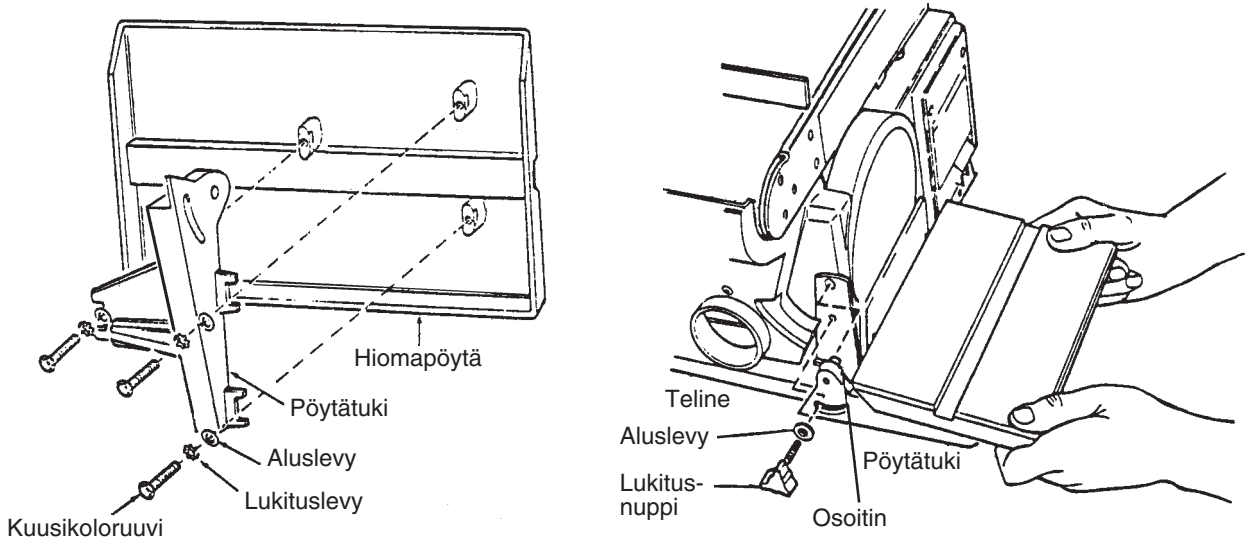

3. Asenna pöydän tuki pöytään kuvan osoittamalla tavalla.
4. Ota pussista aluslevy (Ø 6,5 mm) ja lukitusnuppi.
5. Aseta pöydän tuki vastaaviin reikiin telineen sivussa kuvan osoittamalla tavalla. Varmista, että osoitinnasta (Ø 9,5 mm) menee ylemmän reikään.
6. Pujota aluslevy lukitusnupin kierteiseen päähän ja kierrä se telineen kierteisten reikien läpi.

Varoitus!

Hiomapinnan ja pöydän välillä saa olla väliä korkeintaan 1,5 mm, näin eivät sormet tai muut ohuet materiaalit joudu pöydän ja laikan väliin.

7. Irrota kolme kuusioruuvia ja säädä pöytä oikealle etäisyydelle.

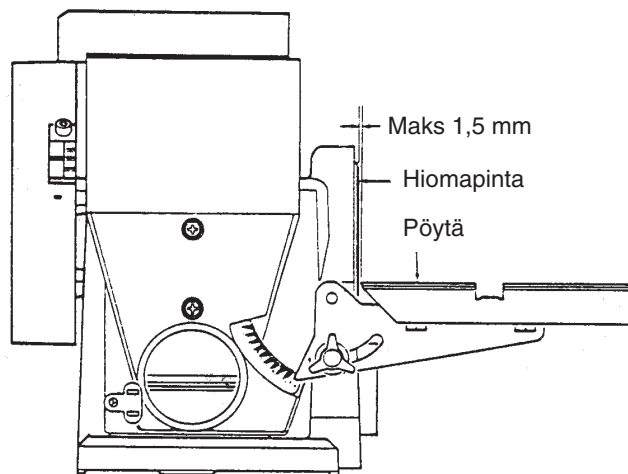

Asennus pystyhiontaa varten

1. Poista lukitusruuvit ja tuki.
2. Poista koko pöytä irrottamalla lukitusnuppi (ja aluslevy). Vinkki: nauhatelan voi kääntää pystysuoraan asentoon irrottamalla kuusiokoloruuvit ja nostamalla telan ylös. Katso ”Nauhatelan asennus” myöhemmin tässä käyttöohjeessa.
3. Ruuvaa pöytä kiinni nauhatelan ylimääräisiin kiinnitysreikiin. Varmista, että osoitin on ylimmässä reiässä, kun nauhatela on pystysuorassa.

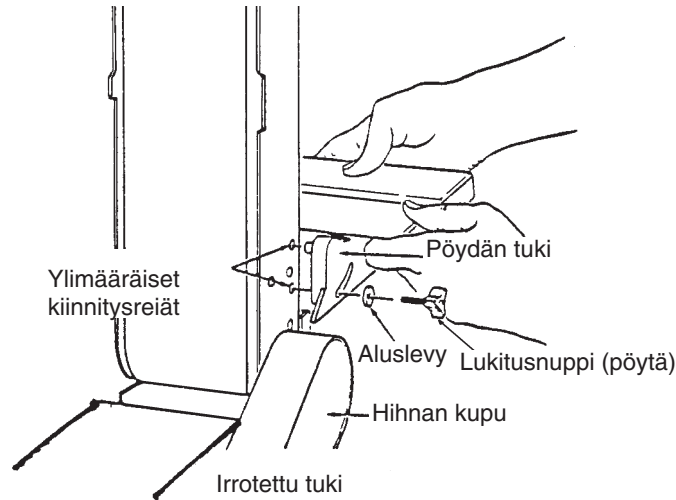

Suorakulman säätäminen pöydän ja laikan välille

Varoitus!

Tahattoman käynnistyksen välttämiseksi tarkista, että koneen pistoke on irrotettuna pistorasiasta, ennen kuin alat kohdistamaan pöytää.

1. Tarkista laikan ja pöydän välinen kulma kulmatyökälulla tai suorakulmalla, joka on tarkalleen suorassa kulmassa.
2. Jos pöytä ei ole tasan 90°:n kulmassa laikan kanssa, säädä kulmaa seuraavalla tavalla: Löysää lukitusnuppia ja kallista pöytää.
3. Paina kulmatyökälu hiomalaikkaa ja pöytää vasten ja kiristä lukitusnuppi.
4. Liimaa asteikkotarra pölysuojan 0°:n merkin kohdalle.

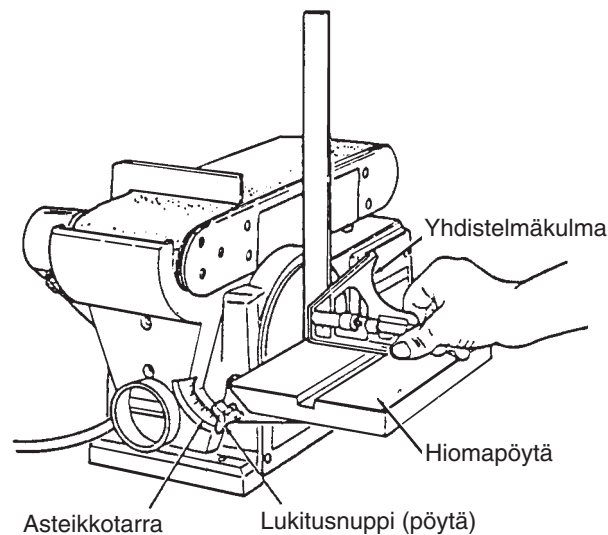

Hiomanauhan asennus – kiristäminen ja keskitys

Varoitus!

Paina nollajännitesuojan 0-painiketta ja irrota pistoke pistorasiasta, ennen kuin asennat tai poistat hiomanauhan. Näin vältät tahattoman käynnistyksen aiheuttaman vahingoittumisriskin.

Hiomanauhan tasaisella puolella on nuoli, joka kertoo, mihin suuntaan nauhan pitää pyöriä, jotta liitos ei kulu loppuun.

1. Vie kiristysvarsi oikealle löysätäksesi nauhan kireyttä.
2. Pujota hiomanauha nauharullien yli kuvan osoittamalla tavalla. Varmista, että nauha tulee rullien keskelle.

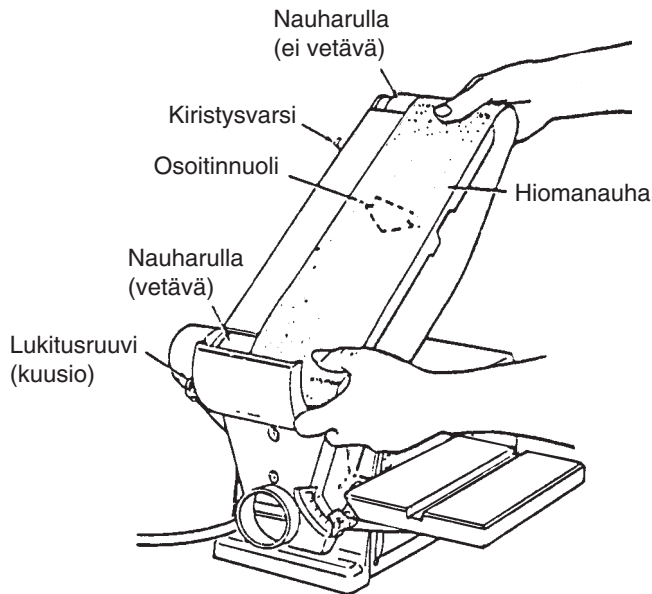

3. Vie kiristysvarsi vasemmalle kiristääksesi nauhan.
4. Laita pistoke pistorasiaan. Paina nollajännitesuojan 1-painiketta ja heti perään 0-painiketta. Tarkkaile samalla kulkeutuuko nauha pois rullien päältä. Jos nauha näyttää kulkevan tasaisesti, eikä vinosti missään kohdin, on keskitys onnistunut.
5. Jos hiomanauha viettää lautaslaikkaa kohti, käännä säätönuppia neljänneskiertos myötäpäivään.
6. Jos hiomanauha viettää poispäin lautaslaikasta, käännä säätönuppia neljänneskiertos vastapäivään.
7. Paina käynnistuspainiketta ja sammuta kone sitten taas välittömästi. Tarkkaile nauhan kulkua sivusuunnassa. Säädä vielä säätönuppia tarpeen vaatiessa.

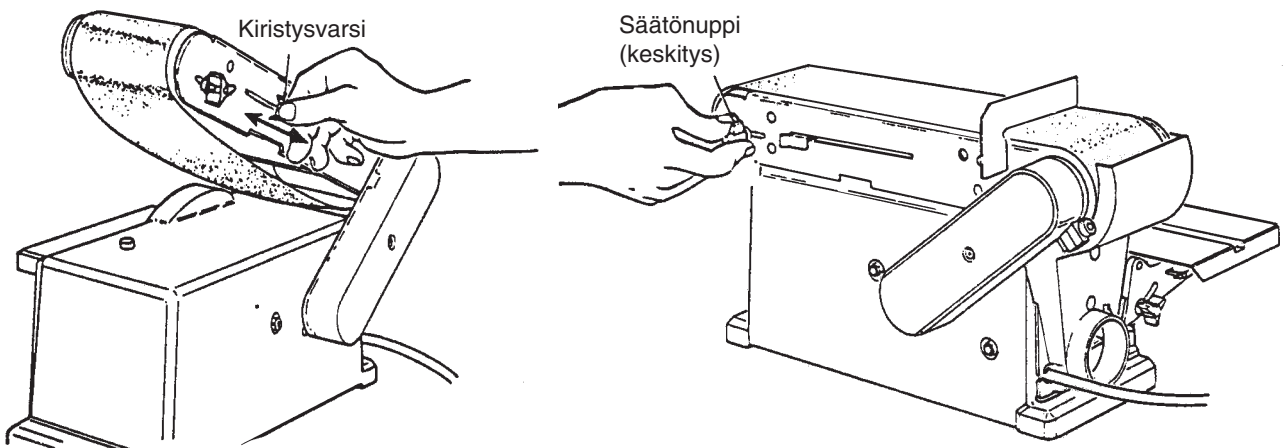

Tuotteen kuvaus

Varoitus! Paina nollajännitesuojan 0-painiketta ja irrota pistoke pistorasiasta, ennen kuin muutat asennuksia. Näin vältät tahattoman käynnistyksen aiheuttamat riskit.

1. Suoja, joka toimii hiottavan materiaalin tukena hiomanauhalla hiomisen aikana.
2. Lukitusruuvi. Irrota lukitusruuvi asettaaksesi nauhatelan pystysuoraan.
3. Keskityksen säätönappi. Kun käännät vastapäivään: Nauha viettää hiomalaikkaa kohti. Kun käännät myötäpäivään, nauha viettää pois päin hiomalaikasta.
4. Kiristysvarsi. Kun taitat kiristysvarrtta oikealle, hiomanauha löystyy. Kun taitat vartta vasemmalle, hiomanauha kiristyy.
5. Pöydän lukitusnappi. Kun lukitusnappi on irrotettuna, voidaan pöytä säätää vinossa kulmassa hiomista varten. Osoitin on pöydän segmentissä ja asteikkotarra telineessä.
6. Ylimääräinen kiinnitysreikä. Hiomapöydän kiinnitystä varten ja päätypuun hiomista varten, kun nauhatela on pystysuorassa.
7. Virtakytkin ja nollajännitesuoja: 1 (käynnistys) – 0 (sammutus).

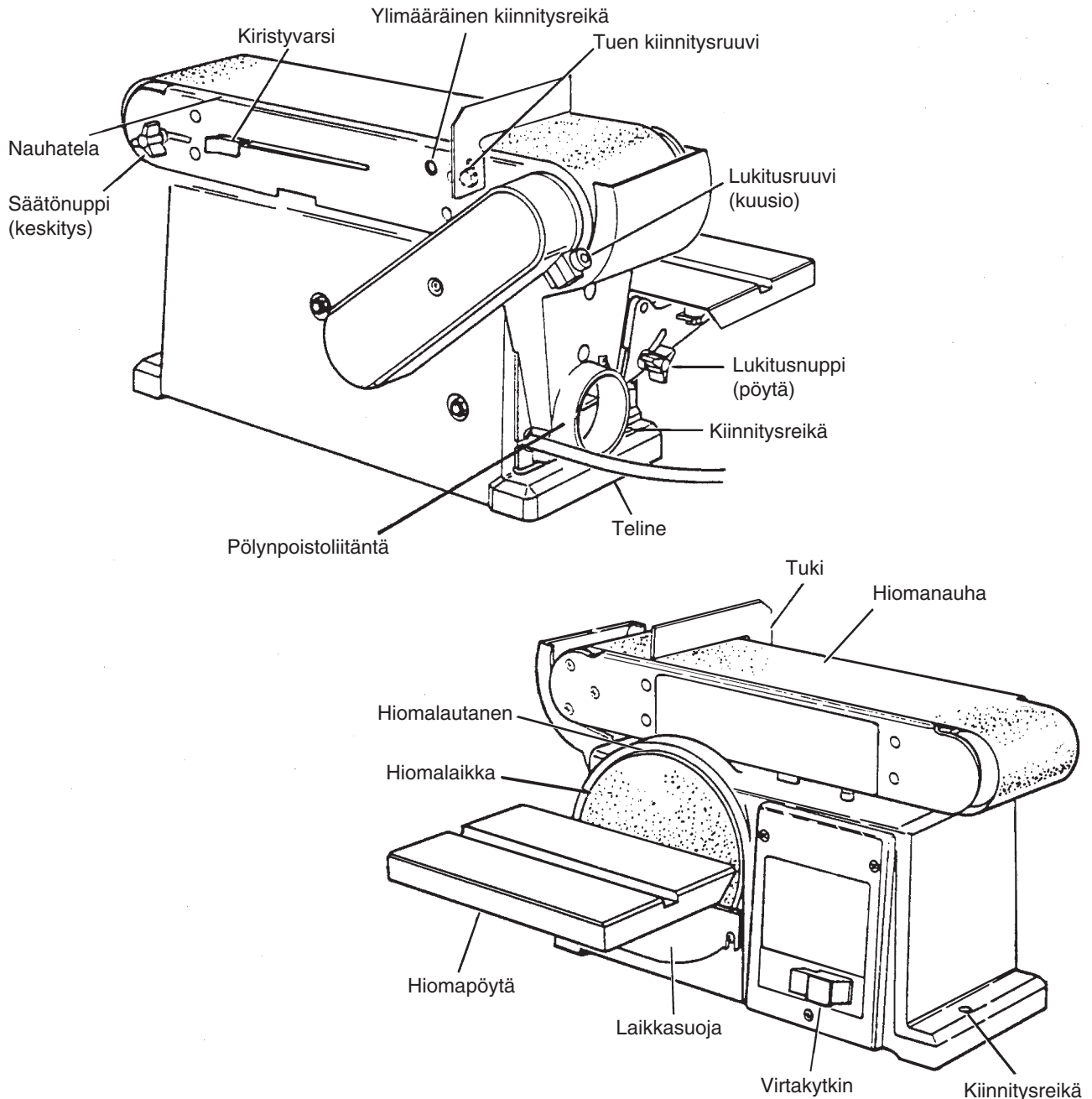

Käyttö

Kulmassa hiominen

Hiomapöydän voi kallistaa 0°:sta aina 45°:seen kulmassa hiomista varten. Irrota lukitusnappi ja säädä pöytä haluamaasi kulmaan kuvan osoittamalla tavalla. Kiristä lukitusnappi uudelleen.

Varoitus!

Jotta sormet tai muut ohuet materiaalit eivät joutuisi pöydän ja hiomalaikan väliin, on pöytä säädettävä uudelleen niin, että pöydän ja hiomapinnan välillä on korkeintaan 1,5 mm:n väli.

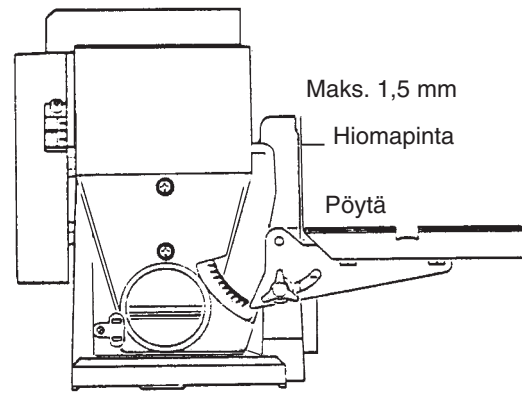
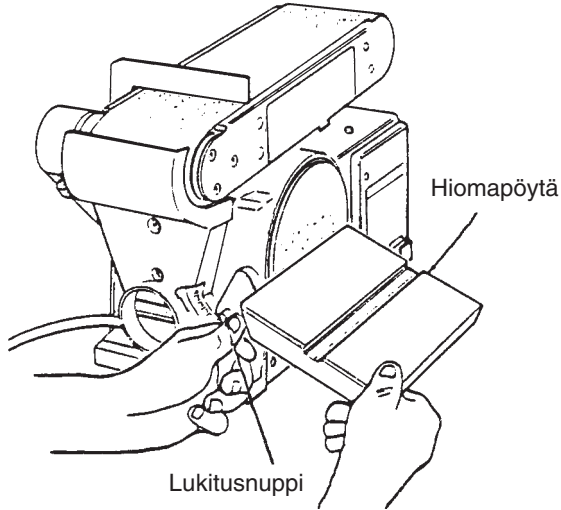

Nauhatelan asennus

Kuusiokoloruuvi lukitsee nauhatelan pysty- tai vaakasuoraan asentoon. Pystysuora asento säädetään seuraavalla tavalla:

1. Poista suoja.
2. Irrota kuusiokoloruuvi 6 mm:n kuusiokoloavaimella.
3. Säädä nauhatela pystysuoraan kuvan osoittamalla tavalla ja kiristä kuusiokoloruuvi.

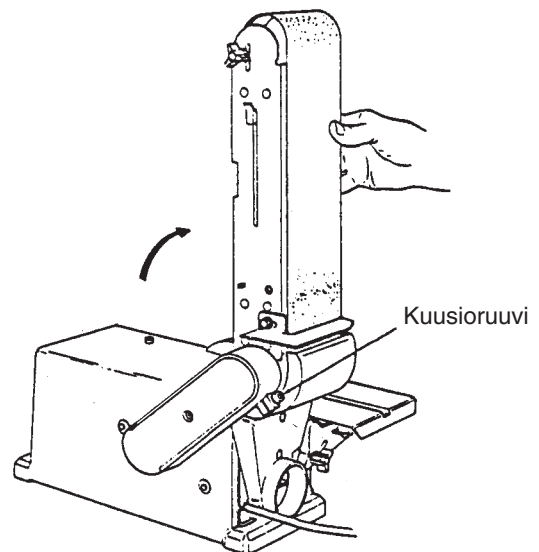
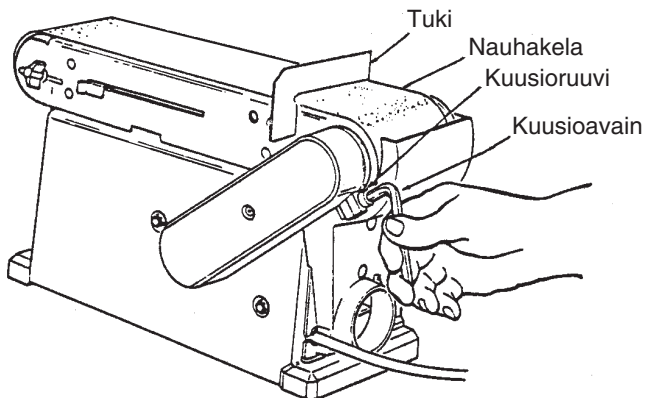

Hiominen hiomanauhalla

Varoitus!

Jotta välttyttäisiin mm. lentävien osien aiheuttamilta vahingoilta, on suojan ja hiomapinnan välissä oltava korkeintaan 1,5 mm:n väli.

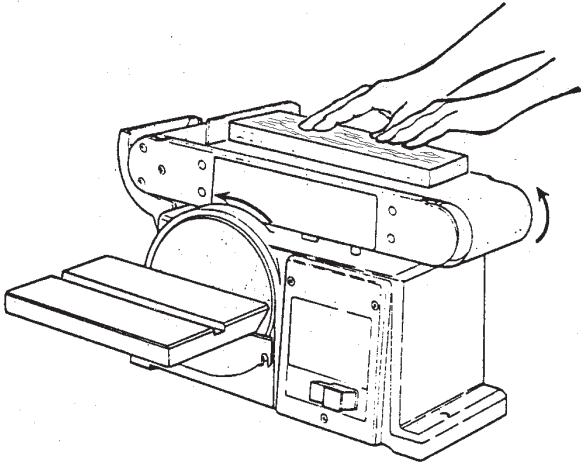

Kun tarkistat nauhan ja suojan välin, paina hiomanauha alas alapuolella olevaa liukulevyä kohti.

Mieti ennen työn aloittamista, miten sinun kannattaa pitää kiinni hiottavasta materiaalista, jotta saavutat parhaan lopputuloksen ja säästyt vahingoilta!

Pidä työkappaleesta tukevasti kiinni molemmiin käsiin ja pidä sormet loitolla hiomanauhasta. Pidä työkappaleen pää painettuna tukea vasten ja vie työkappale tasaisella vauhdilla sivuittain nauhan yli. Ole erityisen varovainen, kun hiot ohuita materiaaleja. Älä paina työkappaletta nauhaa vasten kovempaa kuin tarve vaatii.

Päätypuun hiominen hiomanauhalla

Päätypuun hiominen onnistuu paremmin, kun nauhakela on pystysuorassa asennossa.

Katso ohjeet kappaleista ”Nauhakelan asennus” ja ”Pöydän asennus” säätääksesi nauhakelan ja hiomapöydän oikeaan asentoon.

Työnnä työkappale poikittain nauhan yli tasaisella nopeudella. Käytä jiiiriviivainta tarkkaan hiontaan.

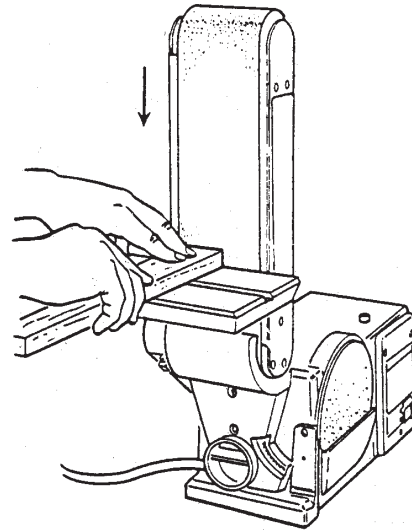

Käyrien materiaalien hiominen

Hio sisämutkat aina vapaalla rullalla kuvan osoittamalla tavalla.

Varoitus!

Älä koskaan yritä hioa päätypuuta vapaalla rullalla. Työkappale voi lennähtää ylös ja aiheuttaa vahinkoja.

Hio aina ulkomutkat hiomalaikan vasemmalla puolella (sitä, että työkappale painautuu hiomapöytää vasten) kuvan osoittamalla tavalla.

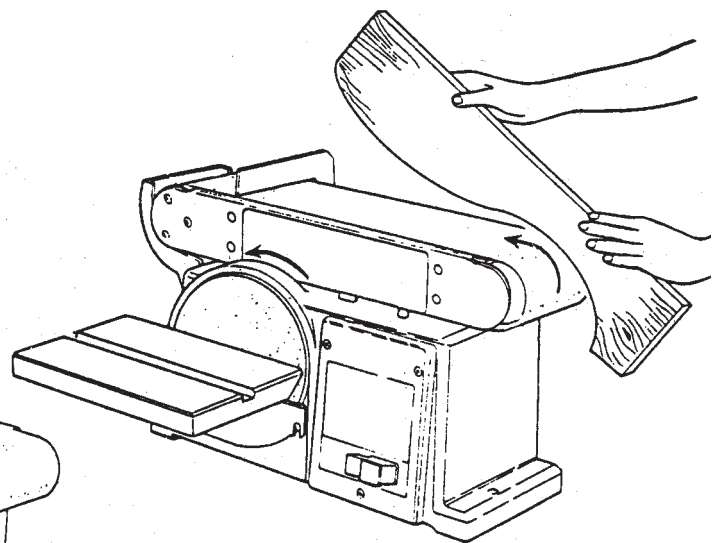
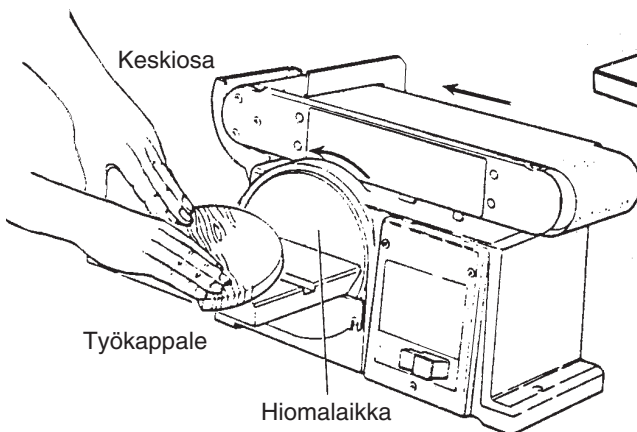

Varoitus!

Jos hiot työkappaletta hiomalaikan oikealla puolella, voi työkappale lennähtää ylöspäin ja vahingoittaa jotakuta.

Pienten päätypuuiden hiominen

Suosittelamme, että käytät apuna jiiriviivainta. Vie aina työkappaletta laikan vasenta puolta pitkin kuvan osoittamalla tavalla.

Varoitus!

Jos hiot työkappaletta hiomalaikan oikealla puolella, voi työkappale lennähtää ylöspäin ja vahingoittaa jotakuta.

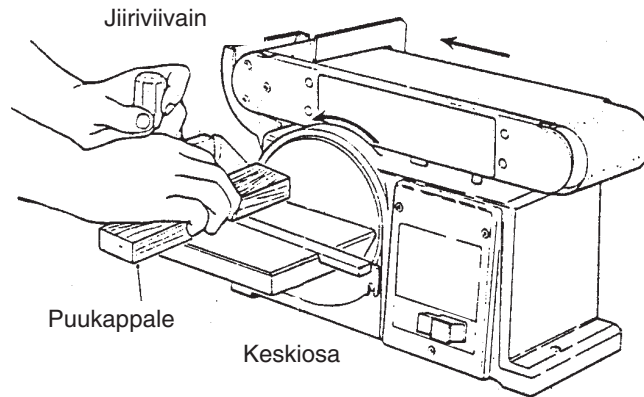

Varoitus!

Paina nollajännitesuojan 0-painiketta ja irrota pistoke pistorasiasta, ennen kuin muutat koneen säätöjä. Näin vältät tahattoman käynnistyksen aiheuttamat riskit.

Käytä yhdistelmäkulmaa säätääksesi jiiriviivaimen suoraan kulmaan hiomalaikkaa kohti. Jos jiiriviivain ei ole suorassa kulmassa, irrota sen nuppi ja käännä segmenttiä jonkin verran kunnes se on varmasti suorassa kulmassa. Kiristä nuppia varovasti viivainta liikuttamatta.

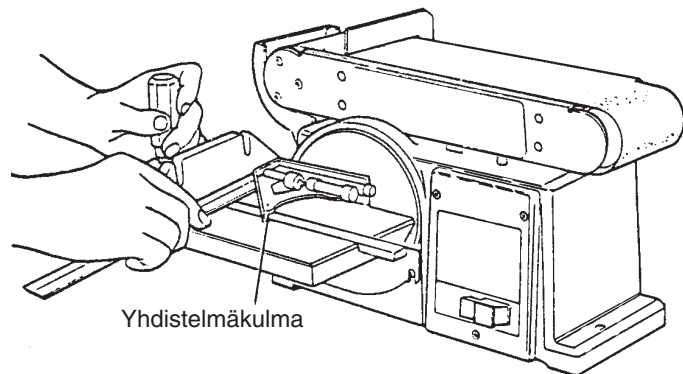
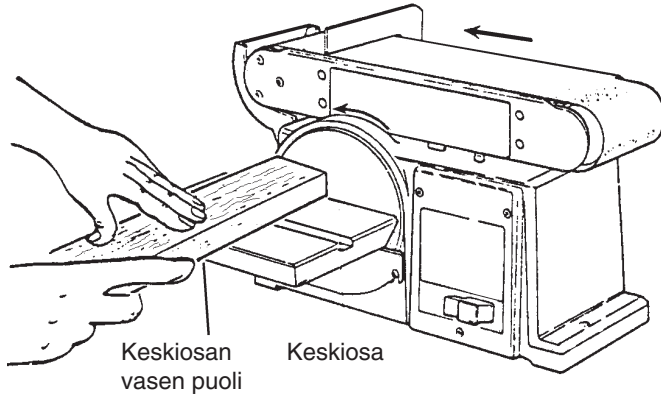

Hio aina laikan vasemmalla puoliskolla kun se pyörii vastapäivään kuvan nuolen osoittamaan suuntaan. Pöytää voidaan kallistaa, jos haluat hioa jossain muussa kulmassa.

Huolto

Puhalla tai imuroi moottoriin joutuva pöly säännöllisesti. Vahaa pöytä silloin tällöin niin se luistaa paremmin. Älä vahaa suojaa, koska vaha voi tarttua siitä hiomanauhaan ja edelleen hihnalevyihin ja vetohihna voi luiskahtaa paikoiltaan.

Voitelu

Koneen kuulalaakerit on kestovoideltu, eivätkä ne tarvitse lisävoitelua.

Liukulaakeri tulee voidella ohuella öljyllä (30 tai vastaava) joka kymmenes käyttötunti.

Hihnakotelon poistaminen ja vetohihnan lisääminen

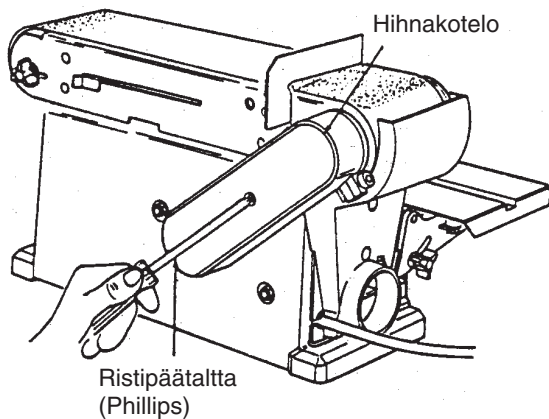

1. Ruuvaa hihnakotelon keskellä olevat ruuvit auki ristipäättälällä.
2. Irrota kotelo.

3. Irrota kolme ruuvia, jotta hihnarullia voi liikuttaa sen verran, että vetohihnan saa lisättyä. Katso mallia kuvasta.
4. Kiristä vähän ruuveja. Säädä hihnan kireys työntämällä reikään tavallinen ruuvitaltta. Paina ruuvitaltta ylöspäin ja hihna kiristyy.

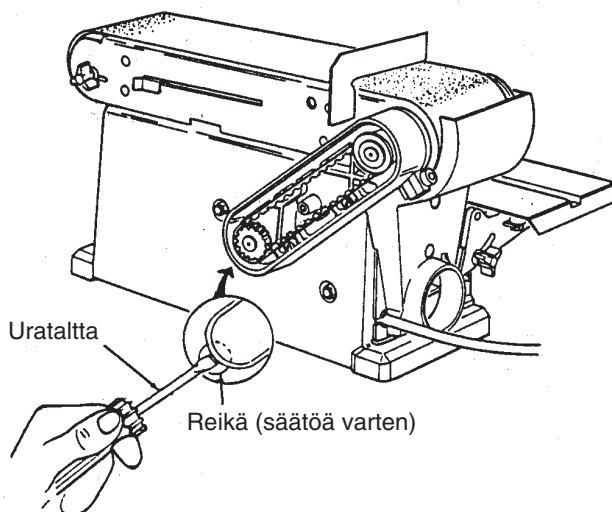
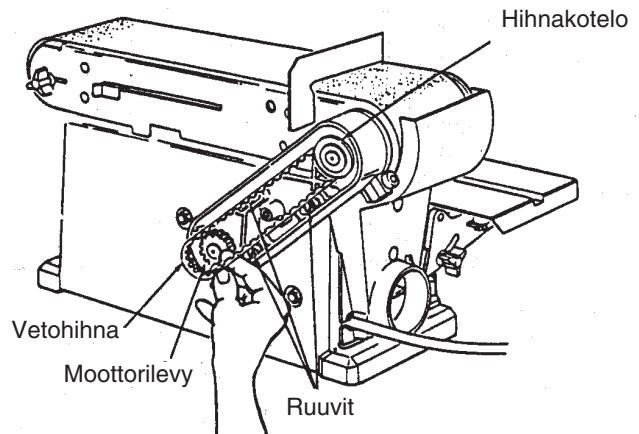

5. Kiristä ruuvit mutta älä muuta hihnan kireyttä.
6. Kokeile hihnan kireyttä yrittämällä puristaa hihnaa yhteen keskeltä. Katso mallia kuvasta. Hihnaa pitäisi olla mahdollista puristaa yhteen n. 6–7 mm.

Liian kireä vetohihna voi aiheuttaa kovemman äänen ja ylikuormittaa moottoria sekä laakereita. Liian löysä hihna voi alkaa luistaa ja kulua loppuun ennen aikojaan.

Hihnakotelon asennus

1. Ota hihnakotelo esiin ja paina se ohjauspuomeihin hihnakotelon sisäpuolella.
2. Kiristä uppokantaiset ruuvit ristipäättälällä.

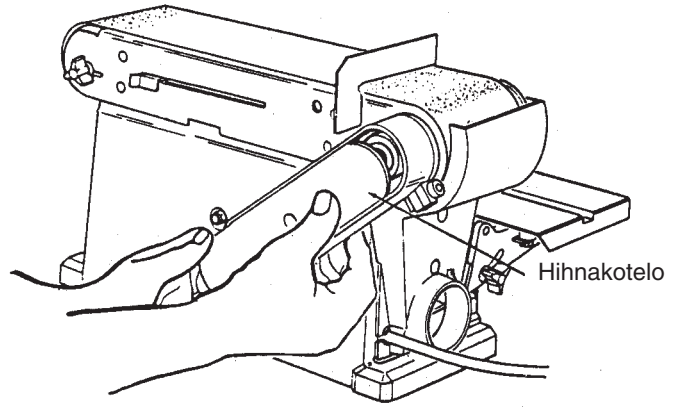

Vianetsintä

Ongelma	Mahdollinen syy	Toimenpiteet
Moottori ei käynnisty.	Viallinen virtakytkin tai virransyöttö.	Vaihda vialliset osat ennen käyttöä.
	Loppuun palanut moottori tai loppuun palanut moottorin suojakytkin.	Jätä koneen korjaustyöt sähköasentajalle. Koneen korjaaminen itse voi olla vaarallista.
Kone käy hitaasti hiottaessa.	Vetohihna on liian kireä.	Löysää vetohihnaa. Katso kohdista "HUOLTO", "Hihnakotelon poistaminen ja vetohihnan lisääminen".
	Työkappaletta painetaan liian kovaa.	Vähennä painetta.
Hiomanauha ei pysy hihnojen päällä.	Väärä keskitys.	Säädä keskitys oikein. Katso kohdasta: "Hiomanauhan asennus – kiristäminen ja keskitys".
Treet begynner å brenne under sliping.	Hiomalaikka tai hiomanauha on kiiltävä pihkasta/mahlasta.	Vaihda hiomalaikka/hiomanauha.

Kierrätys

Kierrätä tuote asianmukaisesti, kun poistat sen käytöstä. Ota yhteys kuntasi jäteneuvontaan, mikäli olet epävarma.



Declaration of Conformity



Hereby, Clas Ohlson AB declares that the machinery:

Belt & Disc Sander Cotech

**Art. no: 18-3022 Model: BDS46-UK
30-7901 BDS46**

Complies with the provisions of the following Directives:

98/37/EC	MACHINERY
2006/95/EC	LOW VOLTAGE EQUIPMENT
89/336/EEC	EMC

Complies with the provisions of the following harmonized standards:

EN61029-1:2000
EN55014-1:2000+A1
EN55014-2:1997+A1
EN61000-3-3:1995+A1
EN61000-3-2:2000

Insjön, Sweden, October 2008

A handwritten signature in black ink, appearing to read 'Klas Balkow', is written over a horizontal line.

Klas Balkow
President

Clas Ohlson, 793 85 Insjön, Sweden



SVERIGE

KUNDTJÄNST Tel: 0247/445 00
 Fax: 0247/445 09
 E-post: kundtjanst@clasohlson.se

INTERNET www.clasohlson.se
BREV Clas Ohlson AB, 793 85 INSJÖN

NORGE

KUNDESENTER Tlf.: 23 21 40 00
 Faks: 23 21 40 80
 E-post: kundesenter@clasohlson.no

INTERNETT www.clasohlson.no
POST Clas Ohlson AS, Postboks 485 Sentrum, 0105 OSLO

SUOMI

ASIAKASPALVELU Puh: 020 111 2222
 Faksi: 020 111 2221
 Sähköposti: info@clasohlson.fi

INTERNET www.clasohlson.fi
OSOITE Clas Ohlson Oy, Yrjönkatu 23 A, 00100 HELSINKI

UNITED KINGDOM

For consumer contact, please visit
www.clasohlson.co.uk and click on
customer service.

INTERNET www.clasohlson.co.uk