

Dynamo Radio

Art.no 39-1227 Model MD-088P

Please read the entire instruction manual before using the product and then save it for future reference. We reserve the right for any errors in text or images and any necessary changes made to technical data. In the event of technical problems or other queries, please contact our Customer Services (see address details on the back).

Safety

- The product must not be taken apart or modified.
- The product must only be repaired by a qualified service technician.
- Do not expose the product to extremely high temperatures such as a hot summer's day in the car.
- Do not point the beam of the torch at anyone's eyes.
- Do not use the product in an area where flammable liquids or gases are used or stored.
- Protect your hearing. Do not listen with a high volume for prolonged periods as it can lead to permanent hearing loss.
- The product should never be used if the battery compartment cover is in any way damaged or malfunctioning.
- Never let children play with the product.

Responsible disposal

This symbol indicates that the product should not be disposed of with general household waste. This applies throughout the entire EU. In order to prevent any harm to the environment or health hazards caused by incorrect waste disposal, the product must be handed in for recycling so that the material can be disposed of in a responsible manner. When recycling your product, take it to your local collection facility or contact the place of purchase. They will ensure that the product is disposed of in an environmentally sound manner.



Buttons and functions

1. Bulb
2. Charging indicator
3. Battery capacity
4. [ON/OFF] ON/OFF, torch push-button switch
5. AM/FM aerial
6. Crank
7. Solar panel
8. Radio signal indicator
9. Speaker
10. [SOS] Alarm button
11. [OFF/-VOL+] Radio on/off and volume knob
12. [AM/FM] selector
13. [<TUNING>] Radio channel tuning knob
14. USB input
15. USB output

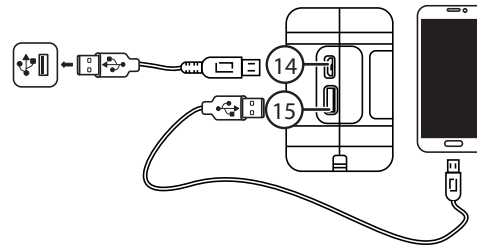
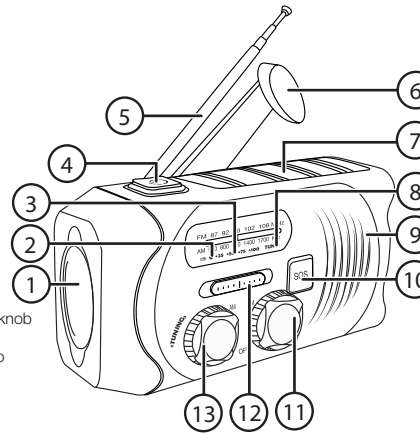

Charging the dynamo radio

Blue LEDs indicate the capacity of the battery for 30 seconds immediately after the radio or torch is switched on. The indicators then go out to save battery power.

● 25% 50% 75% 100%

Using the solar panel

- The solar panel has a lifespan of over 25 years if it is used about 6 hours per day.
- The solar panel can be used for maintenance charging of the battery, but the torch and radio should be switched off for best results.

Position the radio where the solar panel is exposed to as much sunlight as possible

● The charging indicator will light.

Using the crank

1. Extend the crank handle from the rear of the radio.
2. Wind the crank in either direction for a few minutes. ● The charging indicator will light while the crank is wound.

Power:

60 winds/min in one hour will charge the battery with approximately: 200 mAh
120 winds/min in one hour will charge the battery with approximately: 350 mAh
Max charging current 600 mA

From a fully-discharged battery state, winding the crank for approximately 3 minutes will provide 10 minutes of radio listening.

Using a wall socket

Connect a Micro-USB cable to the USB input on the dynamo radio and to a USB charger of your choice. The blue LED indicators will light to show the charge status of the battery. When all four indicators shine steadily the battery is fully charged (approximately four hours).

Charging external devices

- The included cable is only intended for charging devices having a Micro-USB port.
- The dynamo radio is capable of charging telephones in an emergency, but should not be used regularly as a power bank.

Connect the included charging cable (or the charging cable of the device to be charged) to the USB output port on the radio and to the external device.

Playing the radio

When the battery is fully charged the radio can play for approximately 15–18 hours.

1. Extend the aerial completely. It might need to be adjusted a little to pick up a clear signal.
2. Slide the [AM/FM] switch to the desired frequency band.
3. Turn the [OFF/-VOL+] knob to switch the radio on and set the volume.
4. Turn the [<TUNING>] knob to select the desired channel. The radio signal indicator will light when a strong radio channel signal has been tuned into.
5. Turn the [OFF/-VOL+] knob to [OFF] to switch the radio off.

The SOS alarm button

NOTE: The siren sound is very loud. The SOS feature should only be used in an emergency.

1. Press the [SOS] button twice. The light inside the button will flash in time with a loud siren signal.
2. Press the [SOS] button again to turn the alarm off.

Torch function

When the battery is fully charged the torch can be used for approximately 10–12 hours.

1. Press the [ON/OFF] button to switch the torch on.
2. Press the [ON/OFF] button again to switch the torch off.

Care and maintenance

- Clean the dynamo radio by wiping it with a moist cloth. Use only mild cleaning agents, never solvents or corrosive chemicals.
- Fully charge the dynamo radio every third month if it is not to be used for a long time.
- Store the dynamo radio in a dry, dust-free place out of children's reach.

Troubleshooting guide

The radio is not charged by the solar panel.	Clean the solar panel using a soft cloth. Place the radio outdoors in bright sunlight.
The radio is not charged by the USB cable.	Check all cables, connections and the USB charger. Check that there is power at the wall socket.

Specifications

Charging	5 V DC, 1000 mA
Output USB	5 V, 1000 mA
Batteries	3.7 V, 2000 mAh, 18650 Li-ion
IP rating	IPX3
LED torch	1 W / 80 lm
Dimensions	145 x 60 x 75 mm
Weight	300 g

DynamoRadio

Art.nr 39-1227 Modell MD-088P

Läs igenom hela bruksanvisningen före användning och spara den sedan för framtida bruk. Vi reserverar oss för ev. text- och bildfel samt ändringar av tekniska data. Vid tekniska problem eller andra frågor, kontakta vår kundtjänst (se adressuppgifter på baksidan).

Säkerhet

- Produkten får inte öppnas eller modifieras.
- Produkten får endast repareras av kvalificerad servicepersonal.
- Utsätt inte produkten för extremt höga temperaturer som t.ex en varm sommardag i bilen.
- Lys inte med ficklampan direkt in i ögonen.
- Använd inte produkten i miljöer där brandfarliga vätskor eller gaser används eller förvaras.
- Skydda din hörsel. Lyssna inte med hög volym under lång tid då det kan leda till bestående hörselskador.
- Använd aldrig produkten om locket över batterihållaren på något sätt är skadat eller inte går att stänga ordentligt.
- Låt aldrig barn leka med produkten.

Avfallshantering

Denna symbol innebär att produkten inte får kastas tillsammans med annat hushållsavfall. Detta gäller inom hela EU. För att förebygga eventuell skada på miljö och hälsa, orsakad av felaktig avfallshantering, ska produkten lämnas till återvinning så att materialet kan tas omhand på ett ansvarsfullt sätt. När du lämnar produkten till återvinning, använd dig av de returhanterings-system som finns där du befinner dig eller kontakta inköpsstället. De kan se till att produkten tas om hand på ett för miljön tillfredställande sätt.



Knappar och funktioner

1. Ljuskälla
2. Laddindikator
3. Batterikapacitet
4. PÅ/AV, ficklampan
5. Antenn AM/FM
6. Handvev
7. Solpanel
8. Signalindikator för radio
9. Högtalare
10. [SOS] larmknapp
11. [OFF/-VOL+] PÅ/AV, Volym radio
12. [AM/FM] Val av frekvensband
13. [<TUNING>] Inställning av radiokanal
14. USB-anslutning, laddning av dynamorado
15. USB-anslutning, laddning av externa enheter

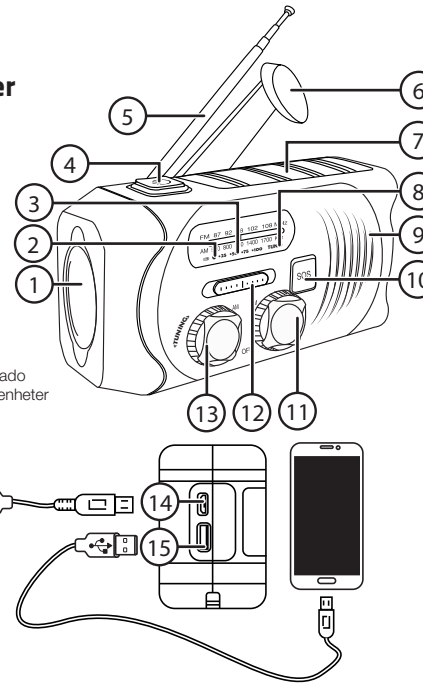

Laddning av dynamorado

Blå LED-indikatorer visar batteriets kapacitet under 30 sek när man startar radion eller ficklampan. LED-indikatorer släcks sedan automatiskt för att spara batteri.

● 25% 50% 75% 100%

Med solpanel

- Solpanelen har en livslängd på över 25 år om den används ca 6 tim per dag.
- Solpanelen kan användas som underhållsladdning men stäng av ficklampan och radio för bästa resultat.

Placera solpanelen så att den på bästa sätt kan tillgodogöra sig solljus

● Laddindikatorn tänds.

Med handvev

1. Vik ut handtaget från baksidan.
2. Veva åt valfritt håll i några minuter. ● Laddindikatorn tänds.

Effekt:

60 varv/min i en timme laddar batteriet med ca: 200 mAh
120 varv/min i en timme laddar batteriet med ca: 350 mAh
max laddning 600 mAh

Med ett tomt batteri räcker ca: 3 min laddning till 10 min radiolyssnande.

Från ett väggutag

Anslut en Micro-USB-kabel till USB-anslutningen (14) på dynamoradion och till en valfri USB-laddare. Blå LED-indikatorer tänds och visar batteriets status. När alla 4 indikatorer lyser med fast sken är batteriet fulladdat, ca 4 h.

Laddning av externa enheter

- Medföljande kabel är endast avsedd för att ladda enheter med Micro-USB.
- Dynamoradion har möjligheten att ladda telefoner i nödfall och bör inte användas regelbundet som en powerbank.

Anslut den medföljande laddkabeln (eller din enhets egen laddkabel) till USB-anslutningen (15) och till din enhet.

Uppspelning av radio

När batteriet är fulladdat kan radion spela i ca 15-18 tim.

1. Dra ut antennen helt. Den kan behöva riktas in för att få en tydlig signal.
2. Skjut [AM/FM] till önskat frekvensband.
3. Vrid [OFF/-VOL+] för att slå på radion och ställa in önskad volym.
4. Vrid [<TUNING>] för att ställa in önskad kanal. Signalindikatorn för radio tänds när man får en bra signal till en radiokanal.
5. Vrid [OFF/-VOL+] till [OFF] för att stänga av radion.

SOS larmknapp

OBS! Hög volym! Använd endast SOS funktionen i nödfall.

1. Tryck [SOS] två gånger. Lampan blinkar i takt till ett högt siren ljud.
2. Tryck [SOS] för att stänga av.

Ficklampan

När batteriet är fulladdat kan ficklampan lysa i ca 10-12 h.

1. Tryck för att tända ficklampan.
2. Tryck för att stänga av ficklampan.

Skötsel och underhåll

- Rengör dynamoradion med en lätt fuktad trasa. Använd ett mildt rengöringsmedel, aldrig lösningsmedel eller frätande kemikalier.
- Ladda upp dynamoradion helt var 3:e månad om den inte används under en längre period.
- Förvara dynamoradion på en torr, dammfri plats utom räckhåll för barn.

Felsökningschema

Dynamoradion laddas inte med solpanelen.	Rengör solpanelen med en mjuk trasa. Placera radion utomhus i ihållande solljus.
Dynamoradion laddas inte med USB-kabel.	Kontrollera kablar, anslutningar och USB-laddare. Kontrollera att det finns ström i eluttaget.

Specifikationer

Laddning	5 V DC, 1000 mA
Uteffekt USB	5 V, 1000 mA
Batterier	3.7 V, 2000 mAh, 18650 Li-ion
Kapslingsklass	IPX3
LED ficklampan	1 w / 80 lm
Mått	145 x 60 x 75 mm
Vikt	300 g

DynamoRadio

Art.nr. 39-1227 Modell MD-088P

Les gjennom hele bruksanvisningen for produktet tas i bruk, og ta vare på den for fremtidig bruk. Vi tar forbehold om eventuelle feil i tekst og bilder, samt endringer av tekniske data. Ved tekniske problemer eller spørsmål, ta kontakt med vårt kundesenter. (Se opplysninger om kundesenteret i denne bruksanvisningen).

Sikkerhet

- Produktet må ikke åpnes eller modifiseres.
- Produktet må kun repareres av kyndig servicepersonell.
- Ikke utsett produktet for ekstreme temperaturer eller plasser det i direkte sollys, som f.eks. å la det bli liggende i bilen en varm sommerdag.
- Lys ikke med lommelykten direkte i noens øynene.
- Produktet må ikke monteres i miljøer hvor det oppbevares eller brukes brannfarlige væsker og/eller gass.
- Beskytt hørselen din. Det er viktig å være klar over at høyt volum over tid kan føre til vedvarende hørselskader.
- Bruke aldri produktet hvis lokket til batteriholderen er skadet eller ikke er mulig å stenge ordentlig.
- La aldri barn leke med produktet.

Avfallshåndtering

Symbolet betyr at produktet ikke skal kastes sammen med øvrig husholdningsavfall. Dette gjelder i hele EØS. For å forebygge eventuelle skader på helse og miljø som følge av feil håndtering av avfall, skal produktet leveres til gjenvinning, slik at materialet blir tatt hånd om på en tilfredsstillende måte. Når produktet skal kasseres, benytt eksisterende systemer for returhåndtering eller kontakt forhandler. De vil ta hånd om produktet på en miljømessig forsvarlig måte.



Knapper og funksjoner

1. Lyskilde
2. Ladeindikator
3. Batterikapasitet
4. PÅ/AV, lommelykt
5. Antenne AM/FM
6. Håndseiv
7. Solpanel
8. Signalindikator for radio
9. Høytaler
10. [SOS] alarmknapp
11. [OFF-VOL+] PÅ/AV, Volum radio
12. Valg av [FM/AM]
13. [<TUNING>] Innstilling av radiokanal
14. USB-inngang
15. USB-utgang

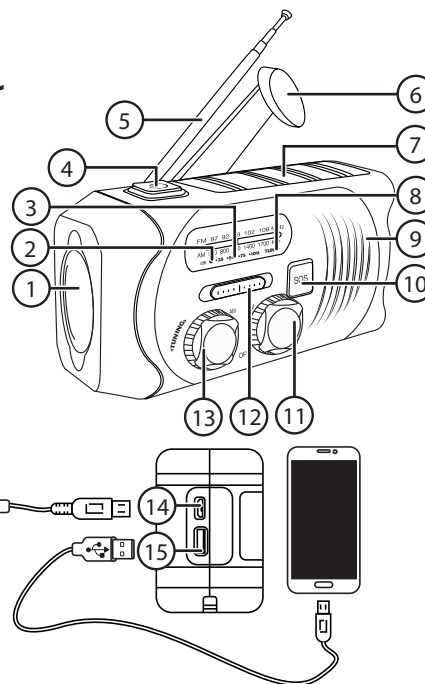

Lading av dynamoradio

Blå LED-indikatorer viser batteriets kapasitet i 30 sek når man starter radioen eller skrur på lommelykten. LED-indikatoren skrur deretter automatisk av for å spare batteriet.

● 25% 50% 75% 100%

Med solpanel

- Solpanelet har en levetid på over 25 år hvis det brukes ca. 6 timer per dag.
- Solpanelet kan brukes til vedlikeholdslading, men skru av lommelykten og radioen for å oppnå best mulig resultat.

Plasser solpanelet slik at det på best mulig måte kan utnytte sollyset.

● Ladeindikatoren tennes.

Med håndseiv

1. Feil ut håndtaket fra baksiden.
2. Sveiv i noen minutter i valgfri retning. ● Ladeindikatoren tennes når man sveiver.

Effekt:

60 omdreininger/minutt i en time lader batteriet med ca.: 200 mAh
120 omdreininger/minutt i en time lader batteriet med ca.: 350 mAh
maks lading 600 mAh

Med et tomt batteri varer ca.: 3 minutters lading til 10 minutters lytting til radio.

Fra en kontakt

Koble en Micro-USB-kabel til USB-inngangen på dynamoradioen og til en valgfri USB-lader. Blå LED-indikatorer tennes og viser batteriets status. Når alle 4 indikatorene lyser med fast lys er batteriet full-ladet, ca. 4 h.

Lading av eksterne enheter

- Den medfølgende kabelen er kun til bruk ved lading av enheter med Micro-USB.
- Dynamoradioen kan brukes til lading av telefoner i nødstillfeller og bør ikke brukes regelmessig som en powerbank.

Den medfølgende ladekabelen (eller kabelen til enheten din) kobles til USB-tilkoblingen og til enheten din.

Avspilling av radio

Når batteriet er fulladet kan radioen spille i ca. 15-18 timer.

1. Trekk antennen helt ut. Det kan hende den på dreies på for å motta tydelige signaler.
2. Skyv [AM/FM] til ønsket frekvensbånd.
3. Drei på [OFF-VOL+] for å slå på radioen og still inn ønsket volum.
4. Drei på [<TUNING>] for å stille inn ønsket kanal. Signalindikatoren for radioen tennes når man får et godt signal fra en radiokanal.
5. Skru [OFF-VOL+] til [OFF] for å skru av radioen.

SOS alarmknapp

Obs! Høyt volum! SOS-funksjonen skal kun brukes i nødfall.

1. Trykk på [SOS] to ganger. Lampen blinker i takt med en høy sirene.
2. Trykk på [SOS] for å skru av.

Lommelykt

Når batteriet er fulladet kan lommelykten lyse i ca. 10-12 timer.

1. Trykk på for å tenne lommelykten.
2. Trykk på for å slå av lommelykten.

Vedlikehold

- Rengjør dynamoradioen med en lett fuktet klut. Bruk et mildt rengjøringsmiddel, aldri løsemidler eller etsende kjemikalier.
- Hvis dynamoradioen kun brukes en sjelden gang, må den vedlikeholdslades hver 3. måned.
- Oppbevar dynamoradioen på et tørt, støvfritt sted utenfor barns rekkevidde.

Feilsøkingsskjema

Dynamoradio lades ikke gjennom solpanelet.	Rengjør solpanelet med en myk klut. Plasser radioen utendørs i direkte sollys.
Dynamoradio lades ikke gjennom USB-kabelen.	Kontroller alle kabler, tilkoblinger og USB-laderen. Kontroller at det finnes strøm i strømuttaket

Spesifikasjoner

Lading	5 V DC, 1000 mA
Uteffekt USB	5 V/1000 mA:
Batterier	3,7 V, 2000 mAh, 18650 Li-ion
Kapslingsklasse	IPX3
LED lommelykt	1 W / 80 lm
Mål	145 × 60 × 75 mm
Vekt	300 g

Dynamoradio

Tuotenro 39-1227Malli MD-088P

Lue käyttöohje ennen tuotteen käyttöönottoa ja säilytä se tulevaa tarvetta varten. Pidätämme oikeuden teknisten tietojen muutoksiin. Emme vastaa mahdollisista teksti- tai kuvavirheistä. Jos laitteeseen tulee teknisiä ongelmia, ota yhteys myymälään tai asiakaspalveluun (yhteystiedot käyttöohjeen lopussa).

Turvallisuus

- Laitetta ei saa avata tai muuttaa.
- Laitteen saa korjata vain valtuutetussa huoltoliikkeessä.
- Älä altista laitetta erittäin korkeille lämpötiloille, kuten esimerkiksi kuuma kesäpäivä autossa.
- Älä suuntaa taskulampun valoa suoraan silmiin.
- Älä käytä laitetta tiloissa, joissa käytetään tai säilytetään helposti syttyviä nesteitä tai kaasuja.
- Suojaa kuulosi. Pitkäaikainen kuuntelu kovalla äänenvoimakkuudella saattaa johtaa pysyviin kuulovaurioihin.
- Älä käytä laitetta, jos akkulokeron luukku on vahingoittunut tai sitä ei voi sulkea kunnolla.
- Älä anna lasten leikkiä laitteella.

Kierrättäminen

Tämä kuvake tarkoittaa, että tuotetta ei saa hävittää kotitalousjätteen seassa. Tämä koskee koko EU-aluetta. Virheellisestä hävittämisestä johtuvien mahdollisten ympäristö- ja terveyshaittojen ehkäisemiseksi tuote tulee viedä kierrätettäväksi, jotta materiaali voidaan käsitellä vastuullisella tavalla. Kierrätetty tuote käyttämällä paikallisia kierrätysjärjestelmiä tai ota yhteys ostopaikkaan. Ostopaikassa tuote kierrätetään vastuullisella tavalla.



Painikkeet ja toiminnot

1. Lamppu
2. Latauksen ilmaisin
3. Akun kapasiteetti
4. PÄÄLLE / POIS PÄÄLTÄ, taskulamppu
5. AM/FM-antenni
6. Kampi
7. Aurinkopaneeli
8. Radion signaalin ilmaisin
9. Kaiutin
10. [SOS] Hälytyspainike
11. [OFF-VOL+] PÄÄLLE / POIS PÄÄLTÄ, radion äänenvoimakkuus
12. [AM/FM]-valinta
13. [<TUNING>] Radiokanavan asettaminen
14. USB-tuloliitäntä
15. USB-lähtöliitäntä

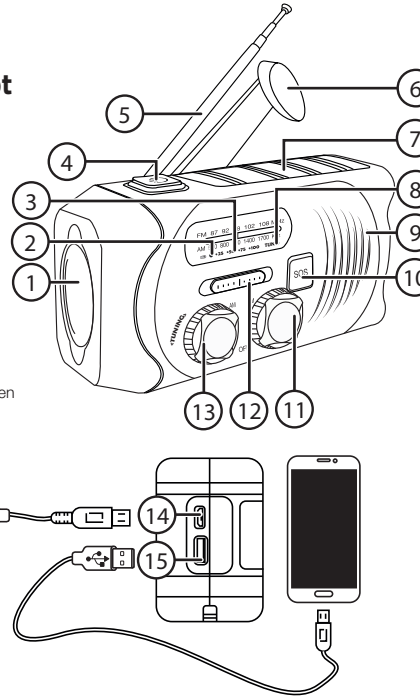

Dynamoradion lataaminen

Siniset LED-merkkivalot näyttävät akun lataustason 30 sekunnin ajan, kun radio tai taskulamppu laitetaan päälle. LED-merkkivalo sammuu sen jälkeen säästääkseen akkua.

☐ ● 25% 50% 75% 100%

Lataaminen aurinkopaneelilla

- Aurinkopaneelilla on yli 25 vuoden käyttöikä, jos sitä käytetään noin 6 tuntia päivässä.
- Aurinkopaneelia voidaan käyttää ylläpitolatausta varten, mutta sammuta taskulamppu ja radio parhaan tuloksen saavuttamiseksi.

Sijoita aurinkopaneeli niin, että se saa mahdollisimman paljon auringonvaloa.

☐ ● Latauksen ilmaisin sytty.

Lataaminen kammella

1. Käännä kahva esiin radion takapuolelta.
2. Veivaa myötä- tai vastapäivään muutama minuutti. ☐ ● Latauksen ilmaisin sytty, kun veivaat.

Teho:

60 kierrosta/min tunnin ajan lataa akkua noin 200 mAh

120 kierrosta/min tunnin ajan lataa akkua noin 350 mAh

lataus enintään 600 mA

Kun akku on tyhjä riittää noin 3 min lataus 10 min radion kuunteluun.

Lataaminen pistorasiasta

1. Liitä mikro-USB-kaapeli dynamoradion USB-tuloliitäntään ja haluamaasi USB-laturiin. Siniset LED-merkkivalot syttyvät ja näyttävät akun lataustason. Kun kaikki 4 LED-merkkivaloa palavat vilkkumatta, akku on latautunut täyteen, n. 4 tuntia.

Ulkoisen laitteen lataaminen

- Mukana tuleva kaapeli on tarkoitettu ainoastaan mikro-USB-liitännällä varustettujen laitteiden lataamiseen.
- Dynamoradiolla voi ladata puhelimen hätätapauksessa, mutta se ei ole tarkoitettu säännöllisesti käytettäväksi varavirtalähteenä.

Liitä mukana tuleva latauskaapeli (tai ladattavan laitteen oma latauskaapeli) USB-liitäntään ja laitteeseen.

Radion kuuntelu

Täyteen ladatulla akulla radion kuuntelu-aika on noin 15–18 tuntia.

1. Vedä antenni kokonaan ulos. Voit joutua suuntaamaan antennin löytääksesi selkeän signaalin.
2. Työnnä [AM/FM] haluamalle taajuudelle.
3. Laita radio päälle ja säädä äänenvoimakkuutta kiertämällä [OFF-VOL+].
4. Valitse kanava kiertämällä [<TUNING>]. Signaalin ilmaisin sytty, kun radiokanavalle löytyy hyvä signaali.
5. Sammuta radio kiertämällä [OFF-VOL+] asentoon [OFF].

SOS-hälytyspainike

HUOM.! Korkea äänenvoimakkuus! Käytä SOS-toimintoa vain hätätapauksissa.

1. Paina [SOS] kahdesti. Lamppu vilkkuu korkean sireeniäänien tahtiin.
2. Sammuta painamalla [Dynamoradio]

Taskulamppu

Täyteen ladatulla akulla taskulampun palo-aika on noin 10–12 tuntia.

1. Sytytä taskulamppu painamalla [Lamppu].
2. Sammuta taskulamppu painamalla [Lamppu].

Huolto ja kunnossapito

- Puhdista laite kevyesti kostutetulla liinalla. Käytä mietoja puhdistusainetta. Älä käytä liuottimia tai syövyttäviä kemikaaleja.
- Jos laite on pitkään käyttämättä, lataa se täyteen kolmen kuukauden välein.
- Säilytä laitetta kuivassa ja pölyttömässä paikassa lasten ulottumattomissa.

Vianhakutaulukko

Dynamoradio ei lataudu aurinkopaneelin kautta.	Puhdista aurinkopaneeli pehmeällä liinalla. Aseta radio ulos suoraan auringonvaloon.
Dynamoradio ei lataudu USB-kaapelin kautta.	Tarkista kaapeli, liitännät ja USB-laturi. Varmista, että pistorasiassa on virtaa.

Tekniset tiedot

Lataaminen	5 V DC, 1000 mA
Lähtöteho USB	5 V, 1000 mA
Akku	3.7 V, 2000 mAh, 18650 litiumioni
Kotelointiluokka	IPX3
LED-taskulamppu	1 w / 80 lm
Mitat	145 × 60 × 75 mm
Paino	300 g

Dynamoradio

Art.Nr. 39-1227 Modell MD-088P

Vor der Benutzung die Anleitung vollständig durchlesen und für künftigen Gebrauch aufbewahren. Irrtümer, Abweichungen und Änderungen behalten wir uns vor. Bei technischen Problemen oder anderen Fragen freut sich unser Kundenservice über eine Kontaktaufnahme (Kontakt siehe Rückseite).

Sicherheit

- Das Produkt nicht öffnen oder modifizieren.
- Reparaturen unbedingt Fachpersonal überlassen.
- Das Gerät vor extrem hohen Temperaturen schützen, z. B. an heißen Sommertagen im Auto.
- Den Lichtstrahl der Taschenlampe nicht direkt in die Augen richten.
- Das Produkt niemals in Umgebungen einsetzen, in denen feuergefährliche Flüssigkeiten oder Gase aufbewahrt oder benutzt werden.
- Zum Schutz des Gehörs eine moderate Lautstärke wählen. Das Gehör kann permanent geschädigt werden, wenn es über längere Zeiträume einer hohen Lautstärke ausgesetzt wird.
- Das Produkt niemals betreiben, wenn die Abdeckungen der Batteriehalterung auf irgendeine Weise beschädigt ist oder nicht geschlossen werden kann.
- Kein Kinderspielzeug.

Hinweise zur Entsorgung

Dieses Symbol zeigt an, dass das Produkt nicht gemeinsam mit dem Hausmüll entsorgt werden darf. Dies gilt in der gesamten EU. Um möglichen Schäden für Umwelt und Gesundheit vorzubeugen, die durch unsachgemäße Abfallentsorgung verursacht werden, dieses Produkt zum verantwortlichen Recycling geben, um die nachhaltige Wiederverwertung von stofflichen Ressourcen zu fördern. Bei der Abgabe des Produktes bitte die örtlichen Recycling- und Sammelstationen nutzen oder den Händler kontaktieren. Dieser kann das Produkt auf eine umweltfreundliche Weise recyceln.



Tasten und Funktionen

1. Leuchtmittel
2. Ladeanzeige
3. Akkukapazität
4. EIN/AUS, Taschenlampe
5. MW/UKW-Antenne
6. Handkurbel
7. Solarmodul
8. Indikator für Radioempfangsstärke
9. Lautsprecher
10. [SOS] Alarmtaste
11. [OFF-VOL+] EIN/AUS, Radiolautstärke
12. Wechsel zwischen MW/UKW
13. [<TUNING>] Einstellen des Radiosenders
14. USB-Buchse (Eingang)
15. USB-Buchse (Ausgang)

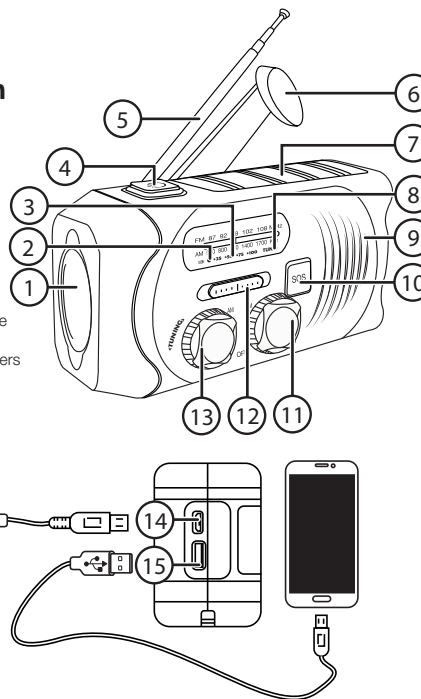

Laden des Dynamoradios

Wenn das Radio oder die Taschenlampe eingeschaltet wird, zeigen die blauen Indikator-LEDs die Akkukapazität für 30 s an. Um Strom zu sparen, werden die Indikator-LEDs dann automatisch ausgeschaltet.

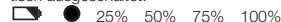

Mit Solarmodul

- Wenn es ca. sechs Stunden am Tag benutzt wird, hat das Solarmodul eine Lebensdauer von über 25 Jahren.
- Das Solarmodul kann zum Erhaltungsladen benutzt werden, aber für optimale Ergebnisse sollten Taschenlampe und Radio ausgeschaltet bleiben.

Das Solarmodul so platzieren, dass die Sonnenlichteinstrahlung optimal ausgenutzt werden kann. ● Die Ladestandsanzeige leuchtet auf.

Mit Handkurbel

1. Den Griff auf der Rückseite ausklappen.
2. Ein paar Minuten in eine beliebige Richtung drehen. ● Die Ladestandsanzeige leuchtet beim Kurbeln auf.

Leistung:

60 U/min für eine Stunde lädt den Akku mit ca. 200 mAh
120 U/min für eine Stunde lädt den Akku mit ca. 350 mAh
max. Ladestand 600 mA

Bei leerem Akku sind folgende Werte erreichbar: 3 min Laden für 10 min Radiohören.

Von einer Steckdose

Ein Micro-USB-Kabel an den die USB-Buchse (Eingang) am Dynamoradio und an ein beliebiges USB-Ladegerät anschließen. Die blauer Indikator-LED leuchtet auf und zeigt den Ladestand des Akkus an. Wenn alle vier Indikator-LEDs konstant leuchten, ist der Akku vollgeladen, ca. 4h.

Laden angeschlossener Geräte

- Das mitgelieferte Kabel ist nur zum Laden von Geräten mit Micro-USB vorgesehen.
- Dynamoradio kann Telefone im Notfall aufladen und sollte nicht regelmäßig als Powerbank verwendet werden.

Das beiliegende Ladekabel (oder das geräteeigene Ladekabel) an den USB-Anschluss und das Gerät anschließen.

Radiowiedergabe

Wenn der Akku vollständig aufgeladen ist, kann das Radio etwa 15 bis 18 Stunden lang in Betrieb sein.

1. Die Antenne vollständig herausziehen. Eventuell muss sie ausgerichtet werden, um einen besseren Empfang zu erhalten.
2. [AM/FM] auf die gewünschte Wellenlänge stellen (MW/UKW).
3. Zum Einschalten des Radios, und um die Lautstärke zu ändern, an [OFF-VOL+] drehen.
4. [<TUNING>] drehen, um den gewünschten Sender einzustellen. Der Empfangsindikator leuchtet auf, wenn ein Radiosender guten Empfang hat.
5. Zum Ausschalten des Radios [OFF-VOL+] auf [OFF] drehen.

SOS Alarmtaste

Hinweis: Hohe Lautstärke! Die SOS-Funktion nur im Notfall verwenden.

1. Zweimal auf [SOS] drücken. Die Lampe blinkt synchron mit einem lauten Sirenton.
2. Zum Ausschalten auf [SOS] drücken.

Taschenlampe

Wenn der Akku vollständig aufgeladen ist, kann die Taschenlampe etwa 10 bis 12 Stunden lang in Betrieb sein.

1. Um die Taschenlampe einzuschalten auf drücken.
2. Um die Taschenlampe auszuschalten auf drücken.

Pflege und Wartung

- Das Dynamoradio mit einem leicht feuchten Tuch reinigen. Ein sanftes Reinigungsmittel verwenden, keine scharfen Chemikalien oder Lösungsmittel.
- Bei längerer Nichtbenutzung das Produkt alle drei Monate aufladen.
- Das Gerät an einem trockenen und staubfreien Ort außerhalb der Reichweite von Kindern aufbewahren.

Fehlersuche

Das Dynamoradio wird nicht über das Solarmodul geladen.	Das Solarmodul mit einem weichen Tuch reinigen. Das Radio im Außenbereich und mit genügend Sonneneinstrahlung platzieren.
Das Dynamoradio wird nicht über das USB-Kabel geladen.	Alle Kabel, Anschlüsse und das USB-Ladegerät überprüfen. Sicherstellen, dass die Steckdose stromführend ist.

Technische Daten

Ladevorgang	5 V DC, 1000 mA
Ausgangsleistung USB	5 V, 1000 mA
Batterien	3.7 V, 2000 mAh, 18650 Li-Ion
Schutzart	IPX3
LED-Taschenlampe	1 w / 80 lm
Abmessungen	145 x 60 x 75 mm
Gewicht	300 g